



---

## Особенности автомобилей с июня 2001

- 5** Механические узлы и вспомогательные устройства
- 7** Отделка салона и сидений

---

*Для получения информации, не представленной в данном руководстве, обращайтесь к Руководству по ремонту 338*

---

77 11 304 473

ИЮЛЬ 2001

EDITION RUSSE

"Методы ремонта, рекомендуемые изготовителем в настоящем документе, соответствуют техническим условиям, действительным на момент составления руководства.

В случае внесения конструктивных изменений в изготовление деталей, узлов, агрегатов автомобиля данной модели, методы ремонта могут быть также соответственно изменены".

Все авторские права принадлежат Renault.

Воспроизведение или перевод, в том числе частичные, настоящего документа, равно как и использование системы нумерации запасных частей, запрещены без предварительного письменного разрешения Renault.

© RENAULT 2001

---



## Содержание

Стр.

### **5** Механические узлы и вспомогательные устройства

#### **52** МЕХАНИЗМЫ НЕБОКОВЫХ ОТКРЫВАЮЩИХСЯ ЭЛЕМЕНТОВ КУЗОВА

A	Механизм отпирания и замок двери задка	52-1
---	--	------

#### **55** НАРУЖНЫЕ ЗАЩИТНЫЕ ЭЛЕМЕНТЫ

A	Передний бампер	55-1
B	Задний бампер	55-7
C	Боковые защитные накладки	55-10

#### **57** АКСЕССУАРЫ НИЗА САЛОНА

A	Центральная консоль	57-1
B	Приборная панель	57-2

### **7** Отделка салона и сидений

#### **75** ОТДЕЛКА ПЕРЕДНЕГО СИДЕНЬЯ

A	Ручка механизма откидывания спинки сиденья вперед	75-1
B	Механизм передвижения сиденья	75-2

---

Механизм отпирания и замок двери задка

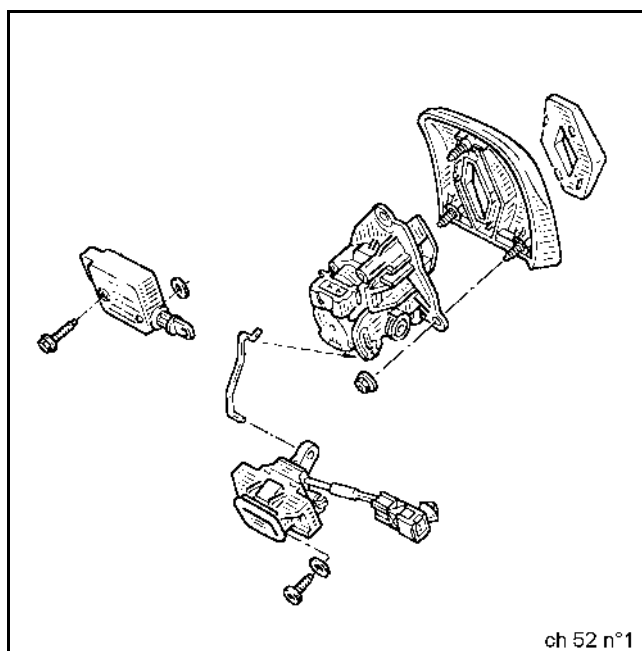

СНЯТИЕ

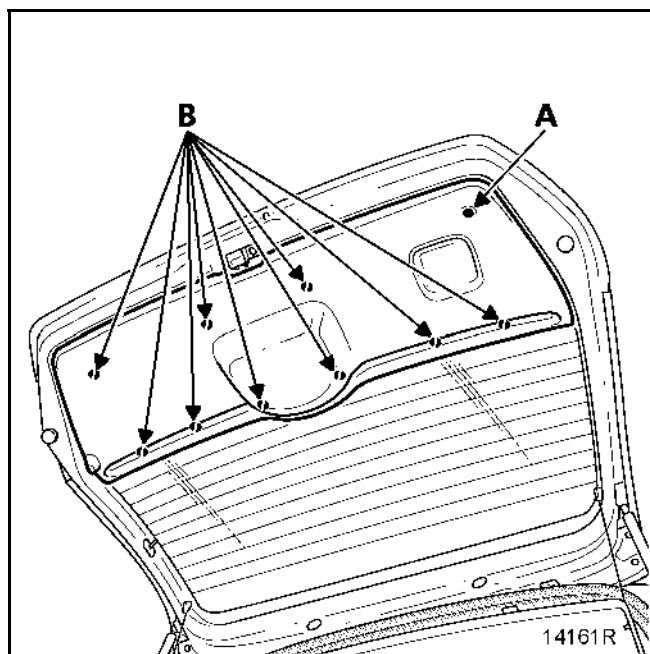

Отверните крепежный болт (А).

При помощи щипцов для снятия держателей обивки и облицовок отсоедините фиксаторы от облицовки (В).

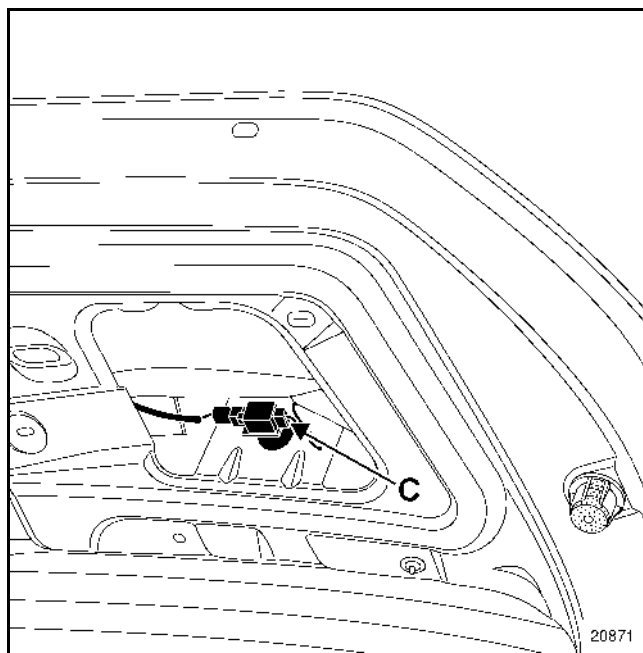

Отсоедините штекерную часть разъема (С), затем вытащите розеточную часть разъема из держателя.

Механизм отпирания и замок двери задка

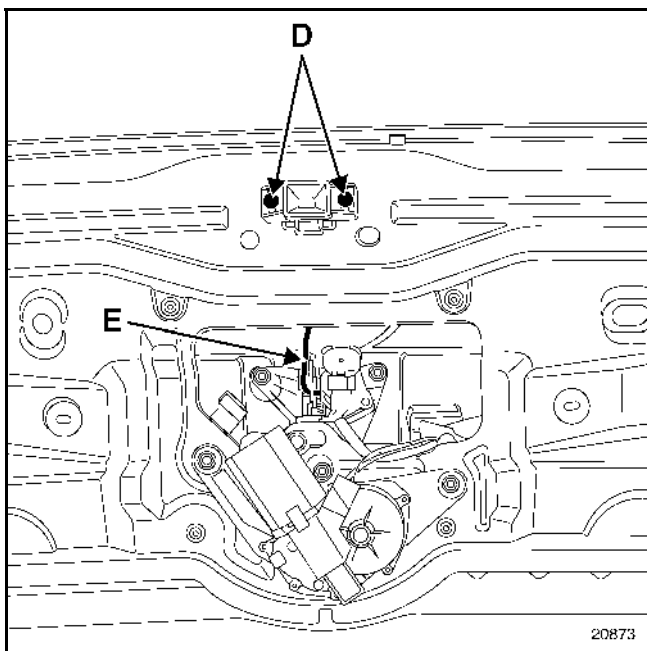

Выверните два винта крепления замка (D).

Отсоедините тягу (E) механизма отпирания двери, затем снимите блок замок-тяги-жгут проводов.

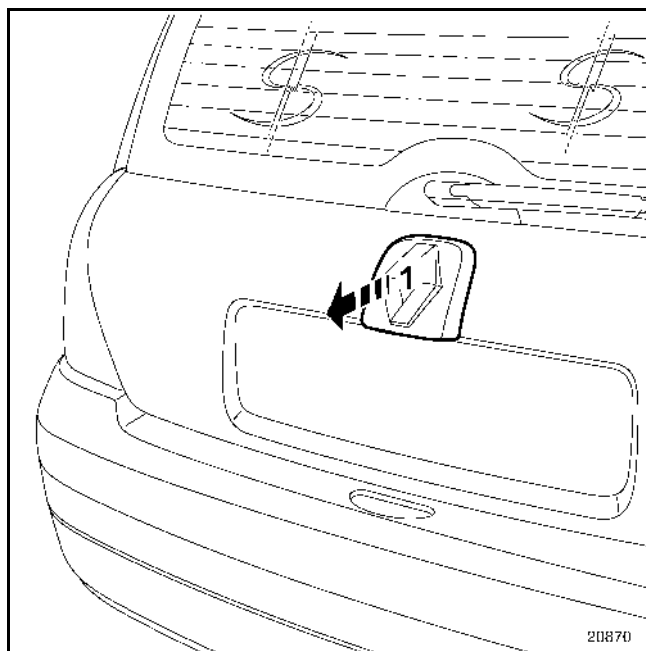

- снимите кронштейн механизма отпирания;
- механизм отпирания (1).

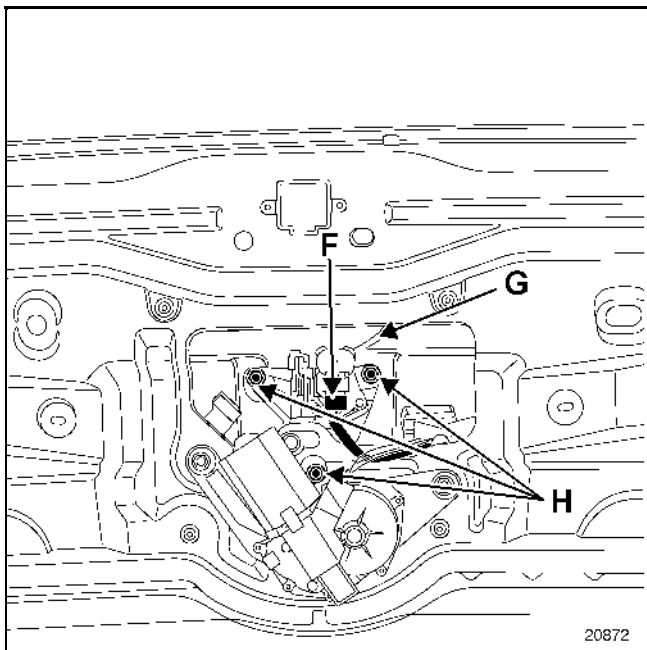

Отсоедините:  
 – разъем механизма отпирания (F);  
 – шланг (G).

Отверните:  
 – три болта (H);

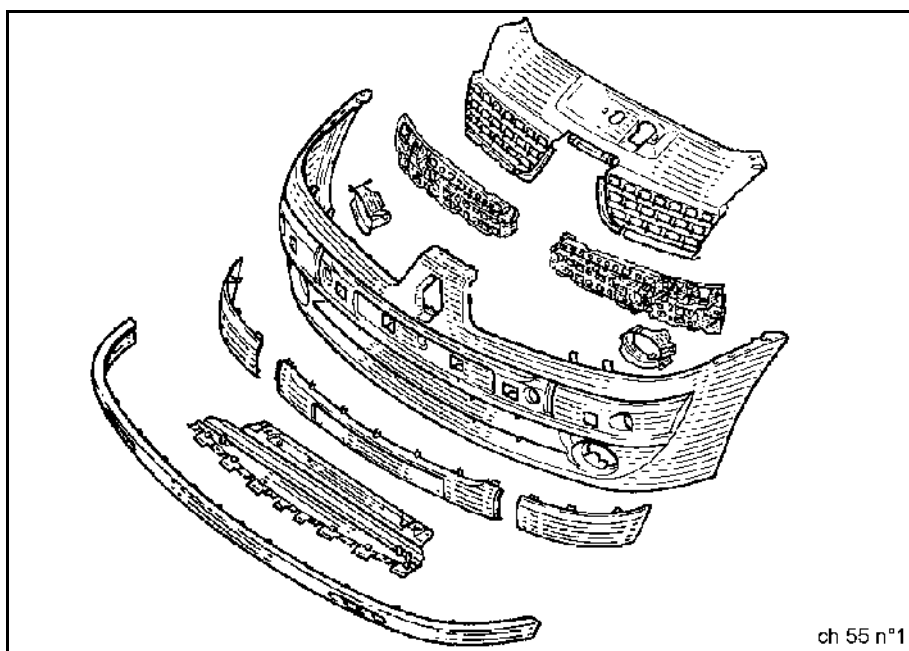

### СНЯТИЕ

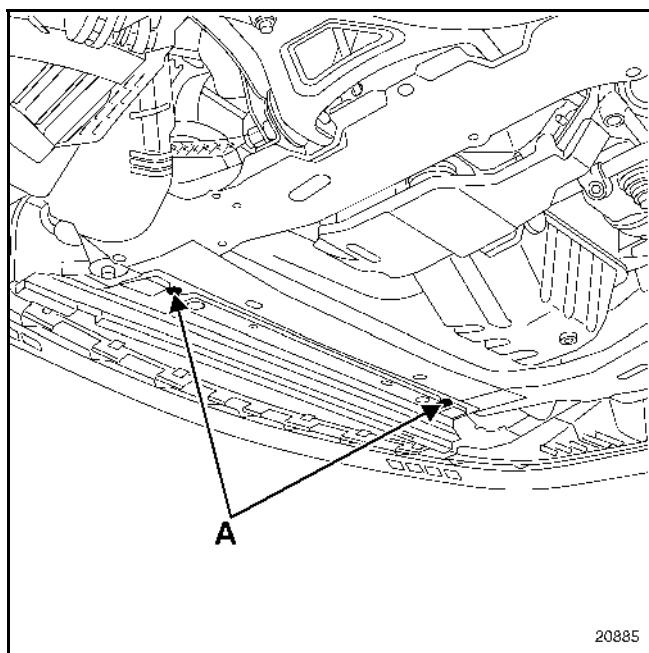

Отверните:  
– два болта нижнего крепления (А);

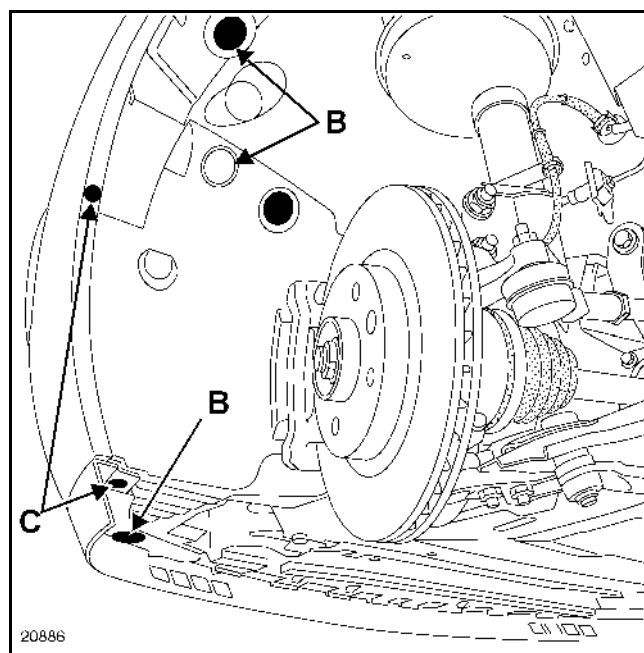

- снимите три держателя (В);
- отверните два болта (С).

Частично отсоедините внутренний элемент защиты переднего крыла.

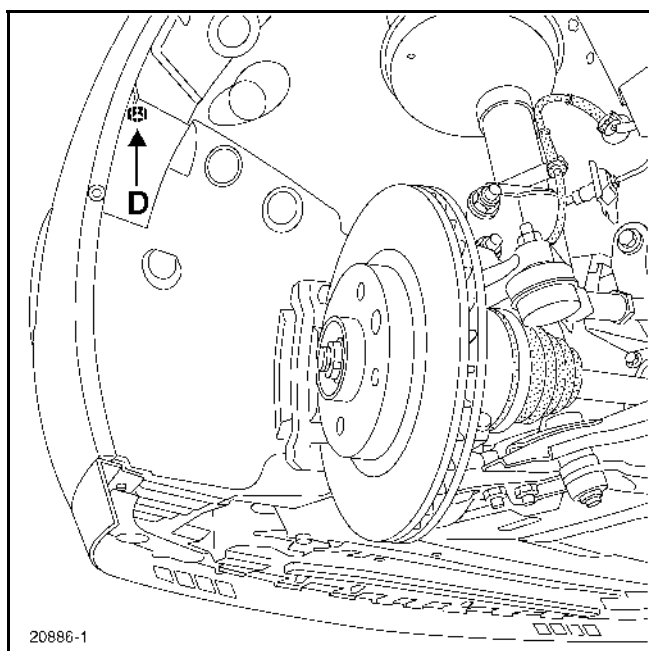

Отверните боковые болты (D).

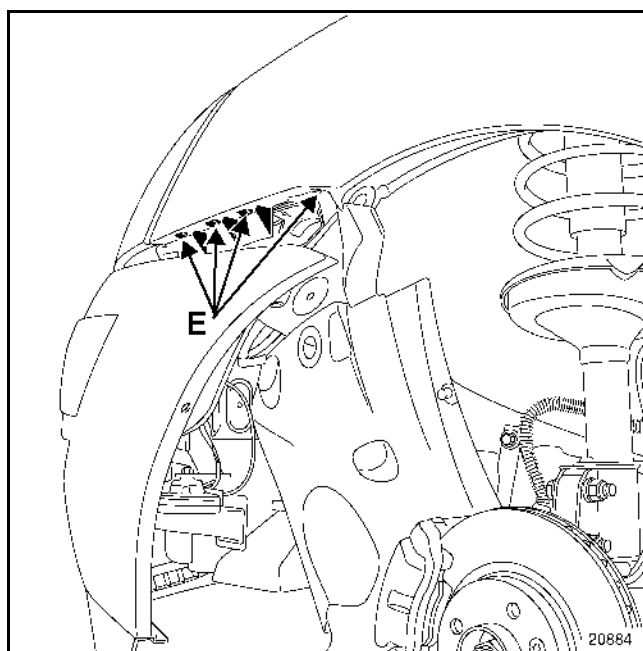

пока не освободите его от четырех фиксаторов (E).

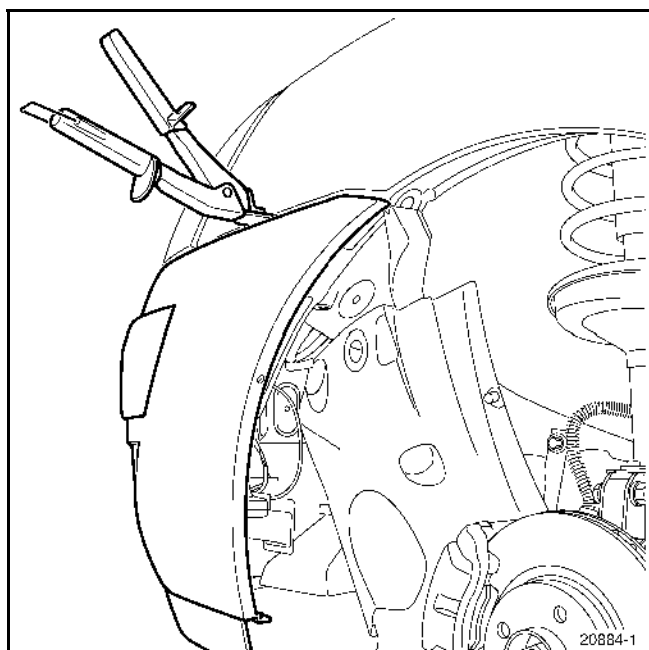

**ВНИМАНИЕ!** Перед снятием боковой части бампера необходимо защитить переднее крыло и бампер при помощи липкой ленты.

Вставьте приспособление (пример: щипцы для снятия держателей обивок и облицовок), нажмите на него и осторожно потяните за бампер,

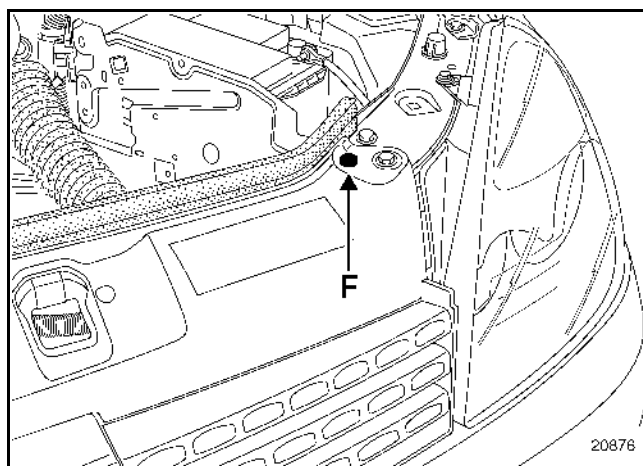

Снимите два пружинных фиксатора (F).

Частично снимите бампер.

Отсоедините:

- разъем питания противотуманных фар (если установлены);
- шланги питания форсунок омывателя фар (если установлен).

Снимите бампер (с помощью ассистента).

### УСТАНОВКА (с помощью ассистента)

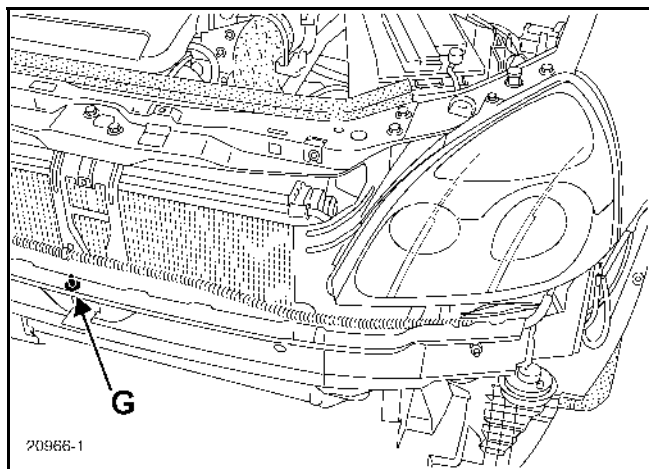

Перед началом установки бампера убедитесь в наличии центрирующей направляющей (G), обеспечивающей правильное расположение бампера.

Установите форсунки омывателя фар и разъем противотуманных фар.

### ЗАМЕНА БАМПЕРА

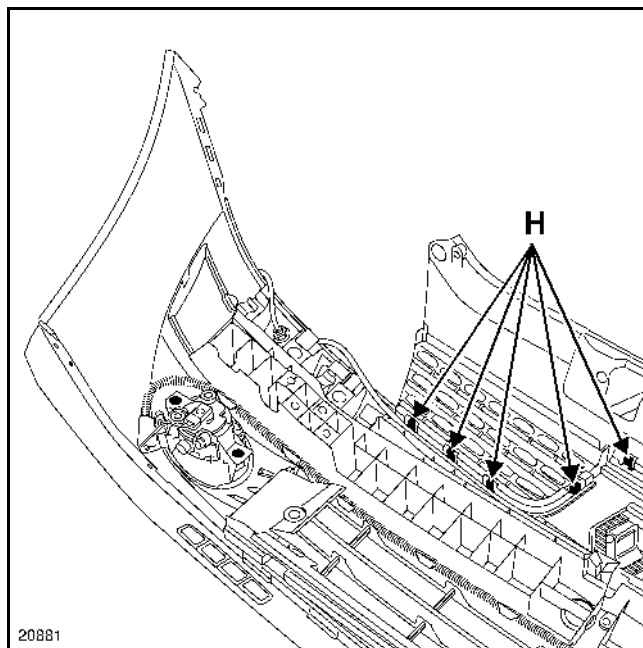

Отсоедините разъем противотуманных фар.

Отверните два крепежных болта, затем снимите противотуманную фару.

Отсоедините фиксаторы (H) и снимите решетку облицовки радиатора.

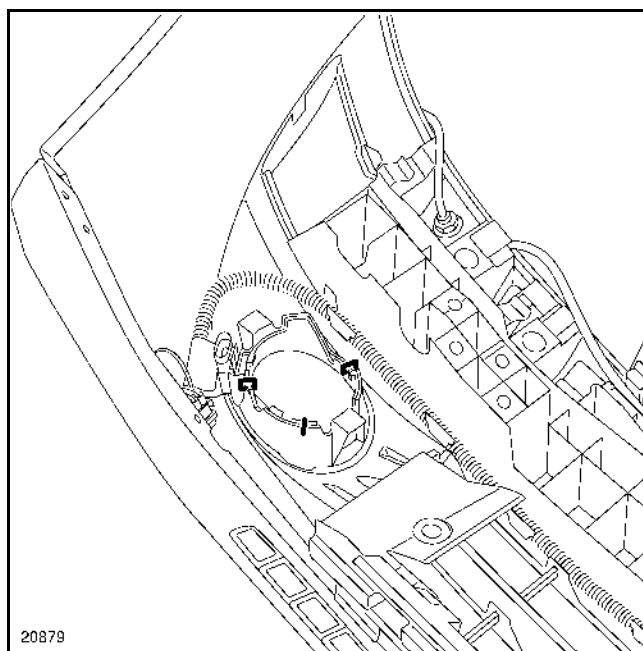

Снимите три держателя, затем снимите кронштейн противотуманной фары.

Отсоедините от кронштейна жгут проводов.

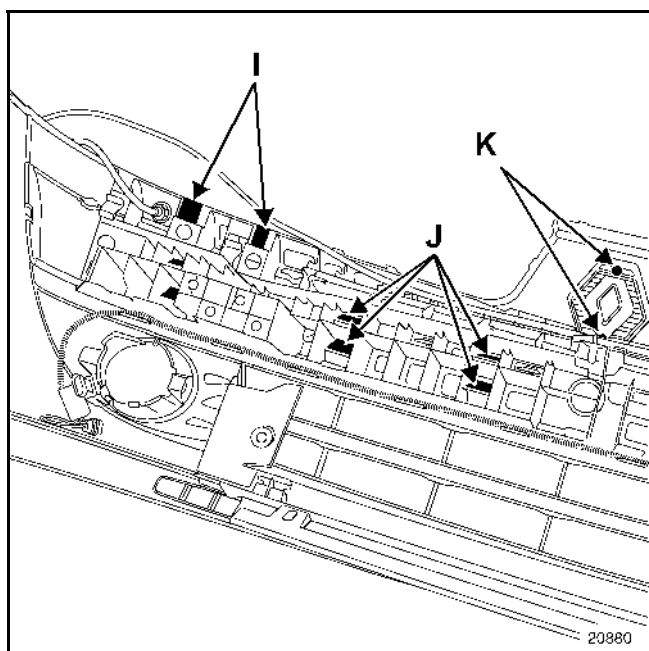

Снимите:

- два крепления (I);
- шесть креплений (J), затем отсоедините абсорбер;
- отверните два болта (K) и снимите заводской знак;

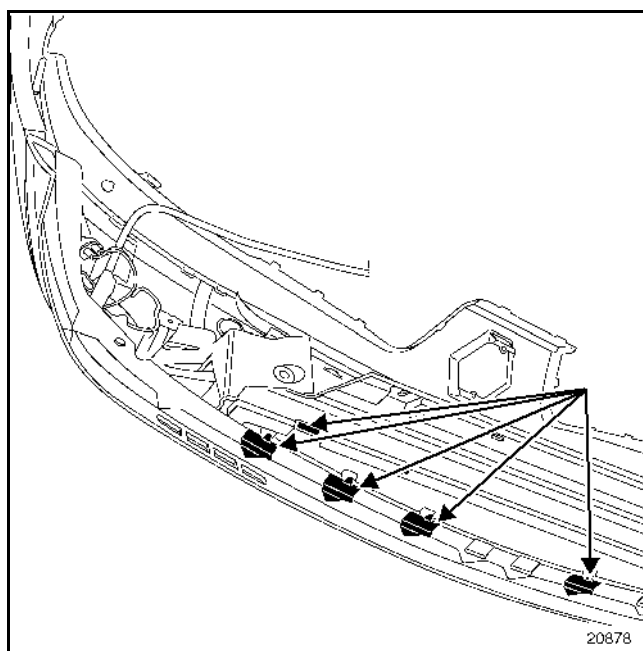

Удалите фиксаторы, затем снимите защиту поддона картера двигателя.

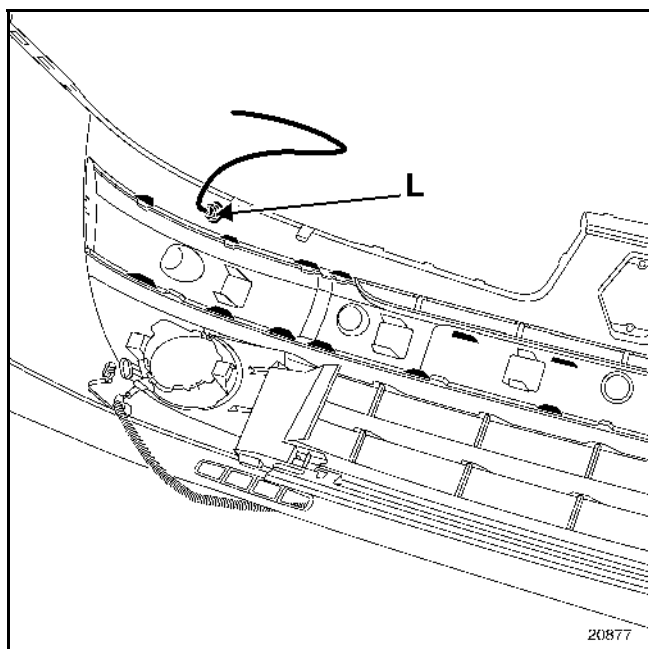

- снимите два боковых направляющих выступа;
- центральный направляющий выступ;
- отверните гайку (L) и снимите жиклер.

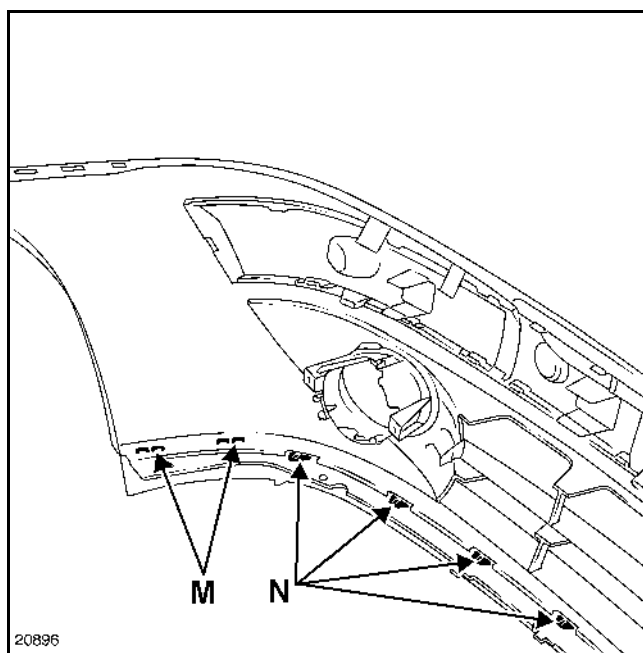

Снимите:

- держатели (M);
- фиксаторы (N);
- обтекатель.



### ОСОБЕННОСТИ УСТАНОВКИ

#### Установка кронштейна противотуманной фары

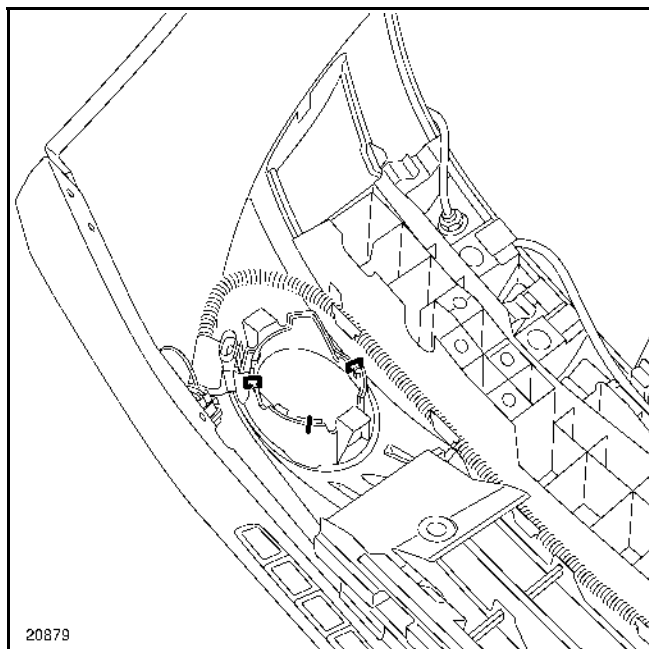

При помощи приспособления (**Car. 1521**) зафиксируйте кронштейн противотуманной фары на бампере (держатель с тупым концом).

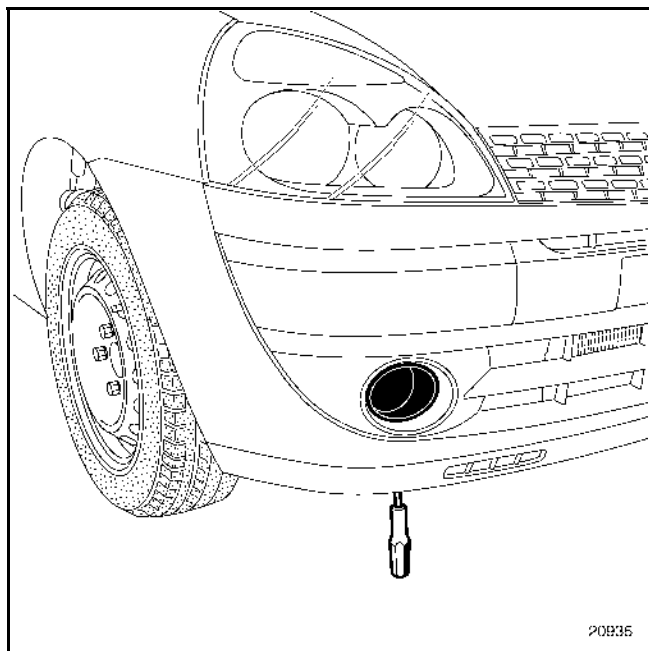

При помощи отвертки настройте обе противотуманные фары.

#### ДОРАБОТКА ЗАПАСНОЙ ЧАСТИ ДЛЯ УСТАНОВКИ ФОРСУНКИ ОМЫВАТЕЛЯ ФАР

**ПРИМЕЧАНИЕ!** Необходимо в соответствии с разметкой просверлить отверстия в бампере, если в нем устанавливаются форсунки омывателя фар (желательно, перед покраской).

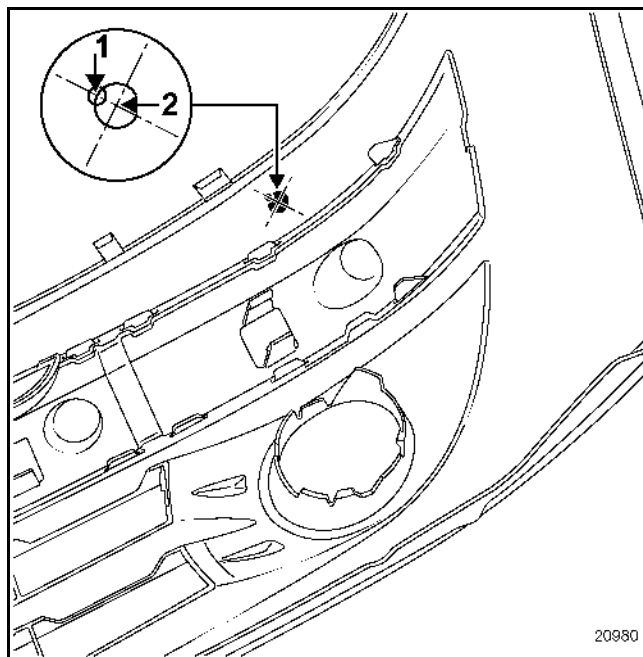

Используйте:

- сверло на **3 миллиметра** для проделки установочного отверстия (1);
- сверло на **3 миллиметра** для сверления центрирующего отверстия и завершите операцию подготовки отверстия под форсунку при помощи зенкера (2).

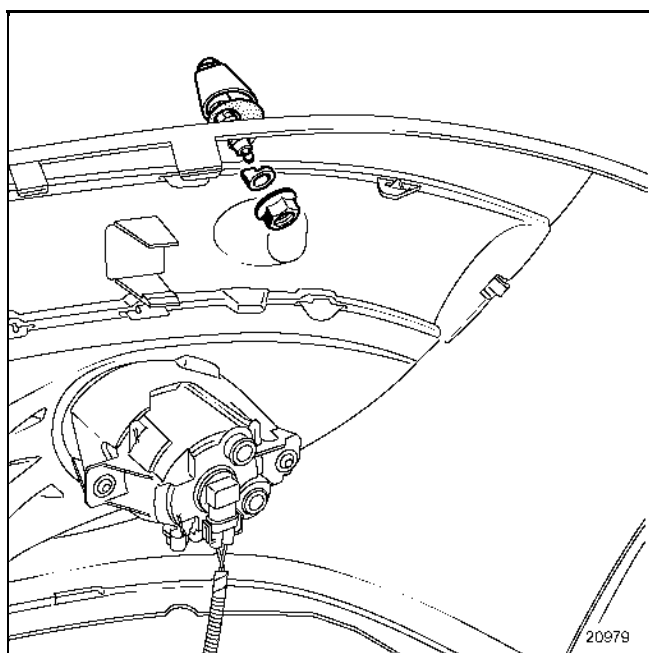

Установите жиклер со вставкой и уплотнительной прокладкой.

Затяните с небольшим усилием гайку форсунки.

### ОСОБЕННОСТИ АВТОМОБИЛЯ CLIO RENAULT SPORT

**ПРИМЕЧАНИЕ!** Описание методик снятия-установки остается таким же, как и для базовой модели.

### ПОДЕТАЛЬНАЯ РАЗБОРКА ПЕРЕДНЕГО БАМПЕРА

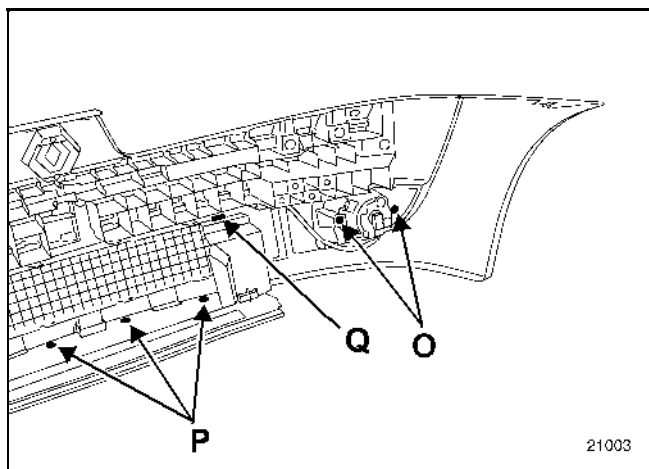

Отверните два крепежных болта (O), разъедините разъем, затем отсоедините противотуманную фару.

Высверлите четыре заклепки (P), затем отсоедините фиксаторы (Q).

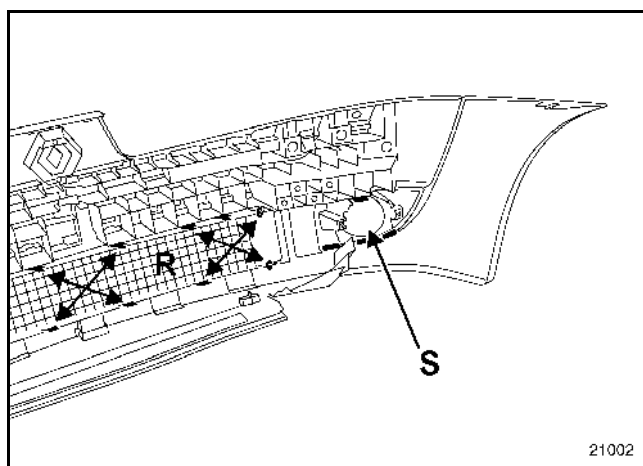

Снимите:

- фиксаторы (R), затем снимите решетку;
- четыре фиксатора (S), затем отсоедините кронштейн противотуманной фары.

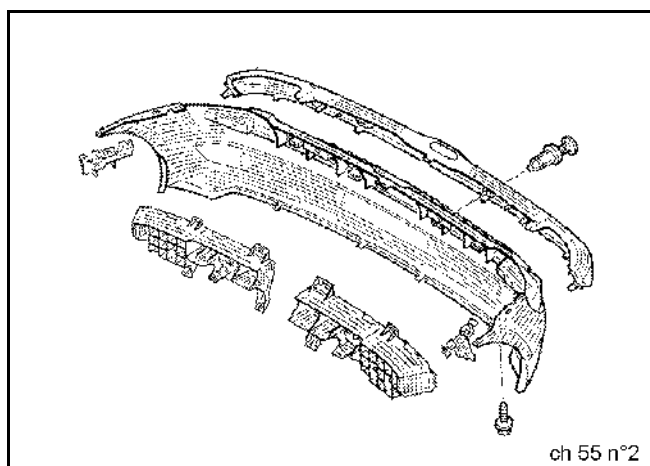

### СНЯТИЕ

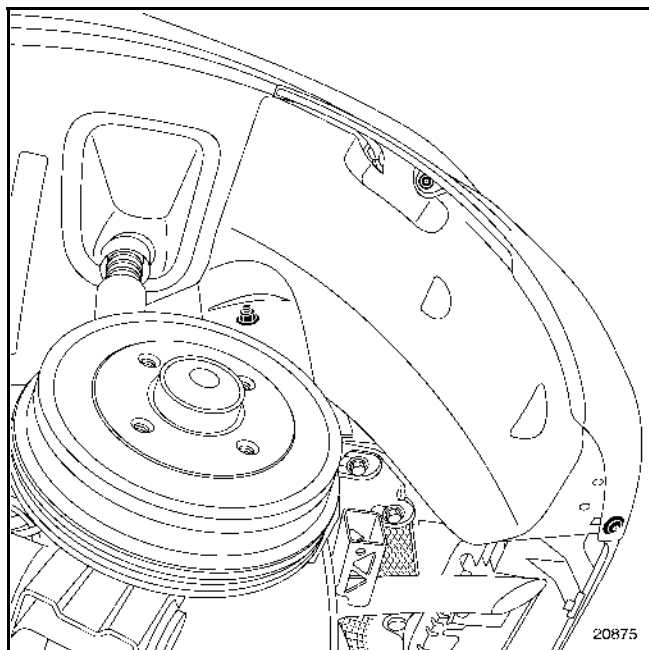

Снимите:

- три крепления, затем отсоедините внутренний элемент защиты крыла;

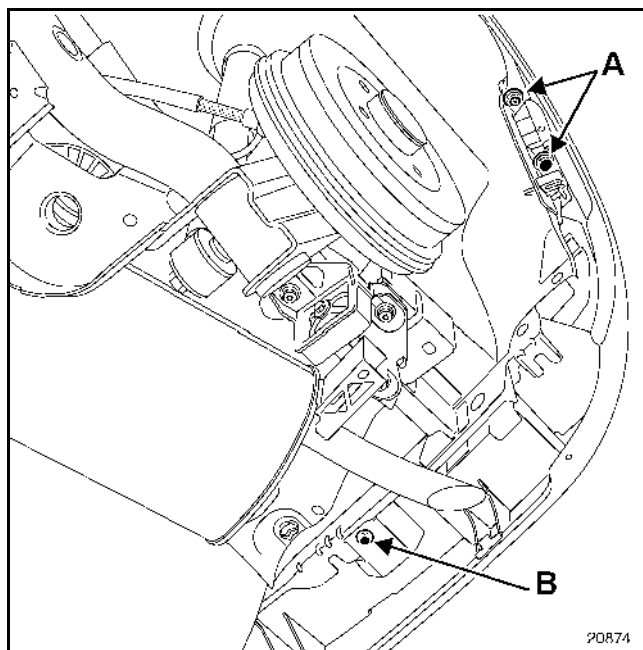

- отверните болты бокового крепления (А);
- болты нижнего крепления (В).

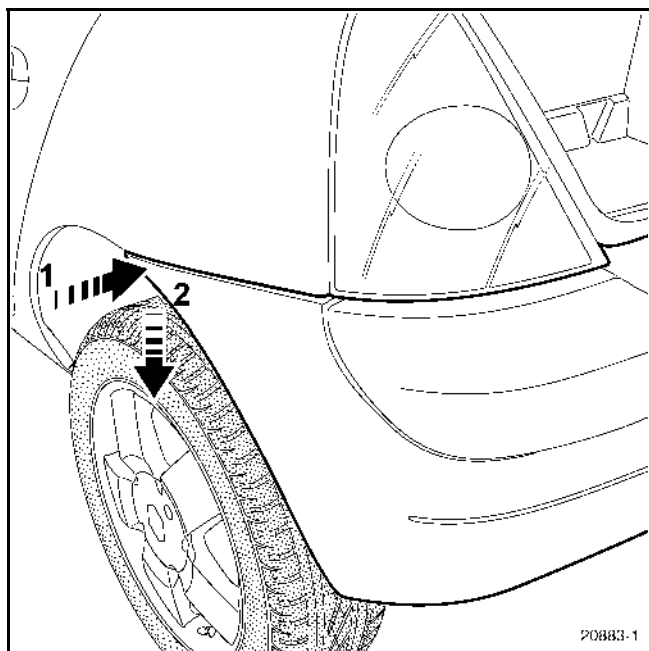

Отсоедините угол бампера (1), затем наклоните бампер (2).

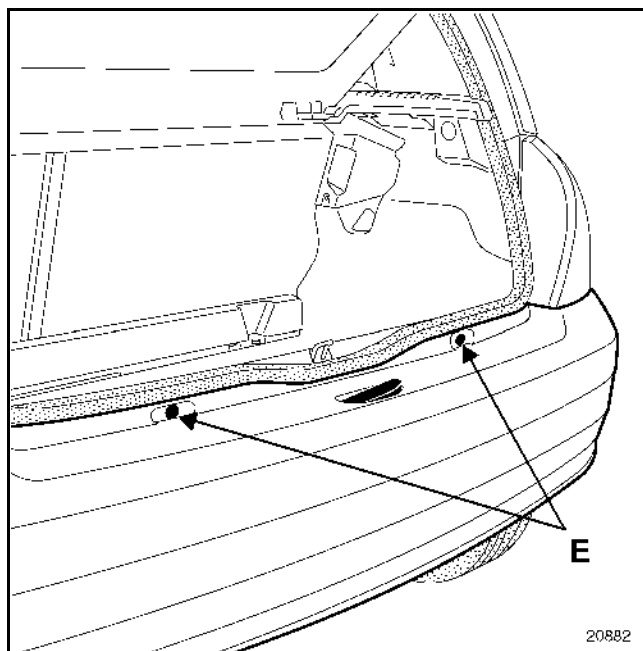

Снимите:  
– фонарь освещения номерного знака и его разъем;  
– два держателя (E) и отсоедините бампер.

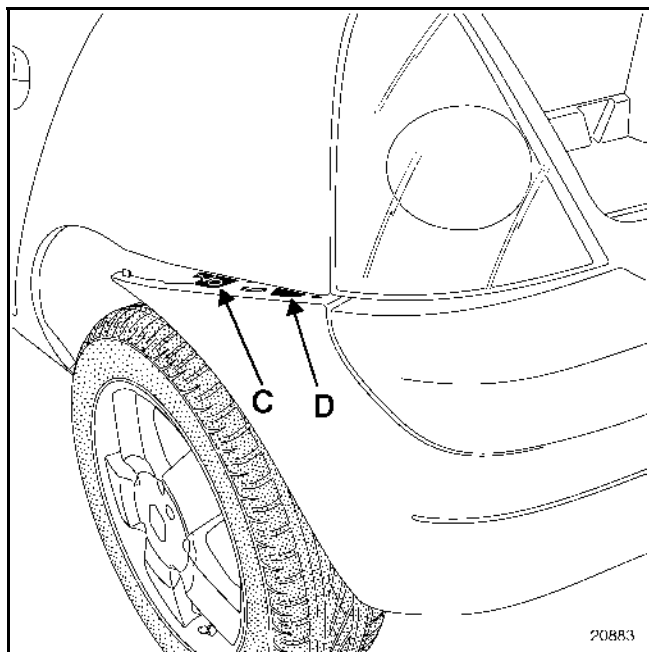

Защитите кант заднего крыла под порогом кузова.

При помощи плоской отвертки отсоедините фиксаторы (C) и (D).

### ЗАМЕНА БАМПЕРА

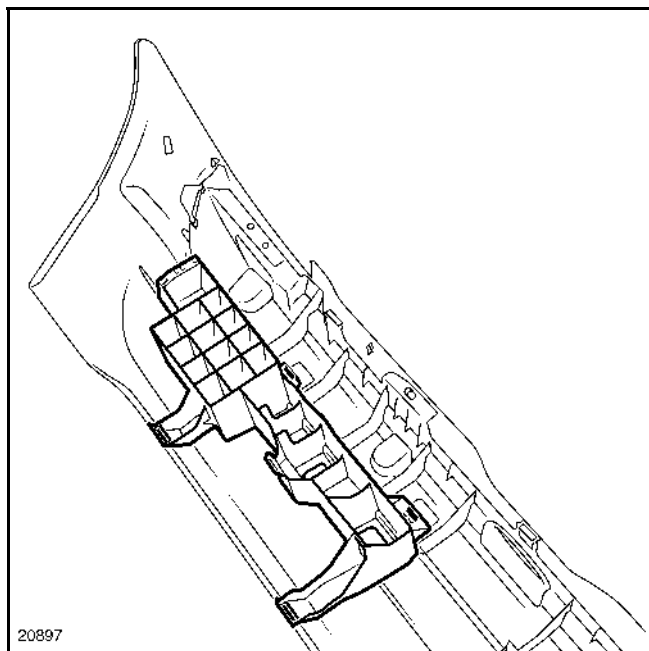

При помощи плоской отвертки отсоедините четыре крепления, затем снимите абсорбер.

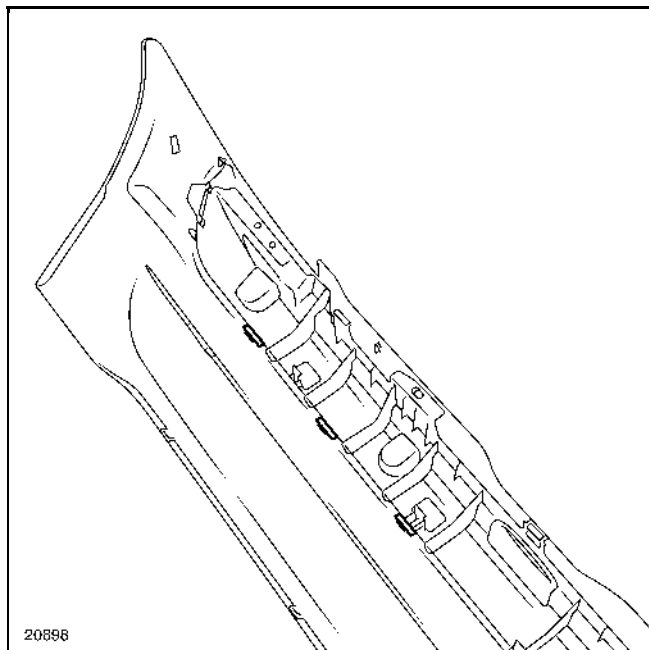

Отсоедините крепления направляющего выступа, затем вытяните его.

### ОСОБЕННОСТИ АВТОМОБИЛЯ CLIO RENAULT SPORT

**ПРИМЕЧАНИЕ!** Описание методик снятия-установки остается таким же, как и для базовой модели.

### ПОДЕТАЛЬНАЯ РАЗБОРКА ЗАДНЕГО БАМПЕРА

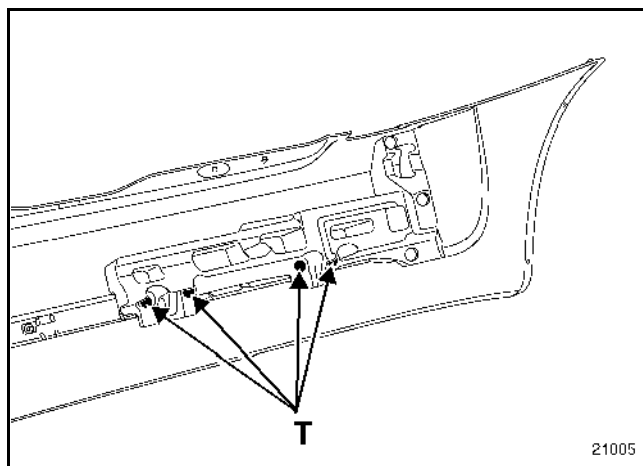

Удалите фиксаторы (Т), затем отсоедините абсорбер.

**ПРИМЕЧАНИЕ!** Замена фиксаторов (Т) является обязательной после каждого снятия.

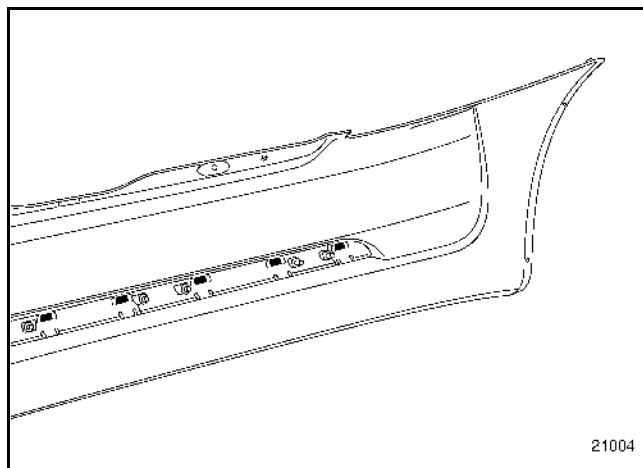

Отсоедините фиксаторы, затем снимите планку.

### СНЯТИЕ ДЕКОРАТИВНОЙ НАКЛАДКИ ПЕРЕДНЕЙ ДВЕРИ

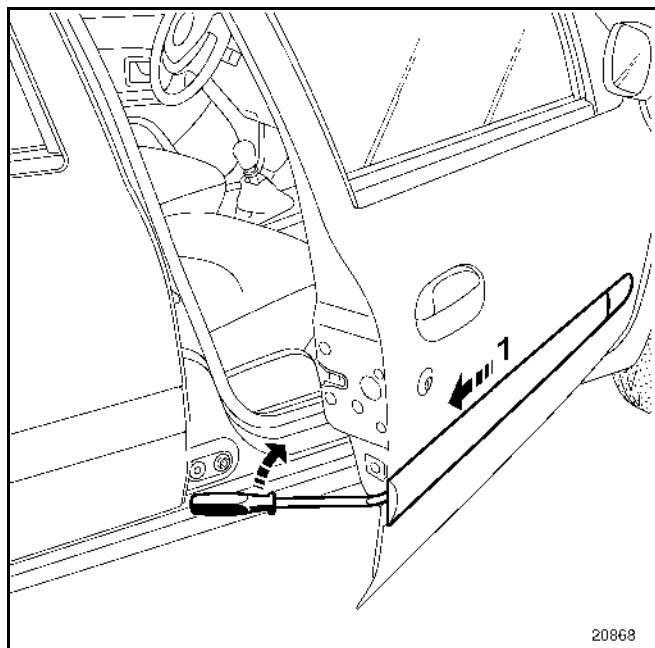

Защитите кант двери.

Вставьте приспособление (**Car.1597**), затем нажмите на него таким образом, чтобы вытащить накладку (1).

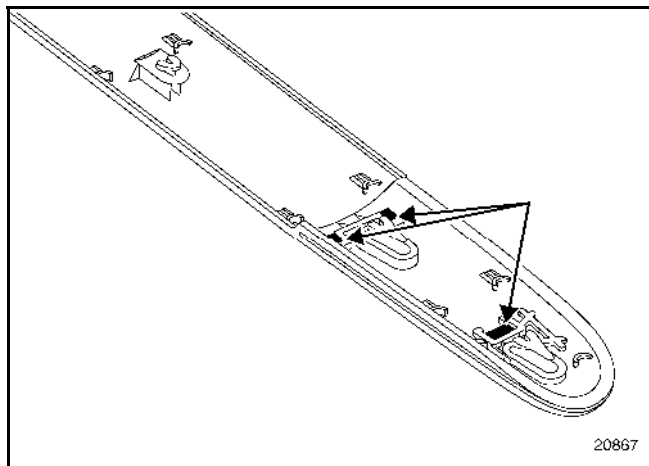

При помощи небольшой отвертки отсоедините три фиксатора, затем снимите заводской знак.

### СНЯТИЕ ДЕКОРАТИВНОЙ НАКЛАДКИ ЗАДНЕЙ ДВЕРИ

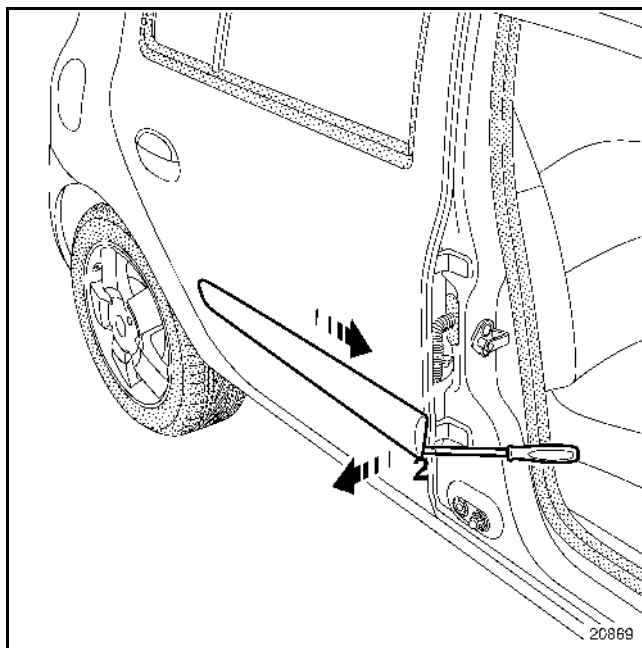

Защитите кант двери.

Вставьте приспособление (**Car.1597**), чтобы отсоединить накладку в нижней части (2), затем вытолкните ее по направлению к передку автомобиля.

**ОСОБЕННОСТИ УСТАНОВКИ**

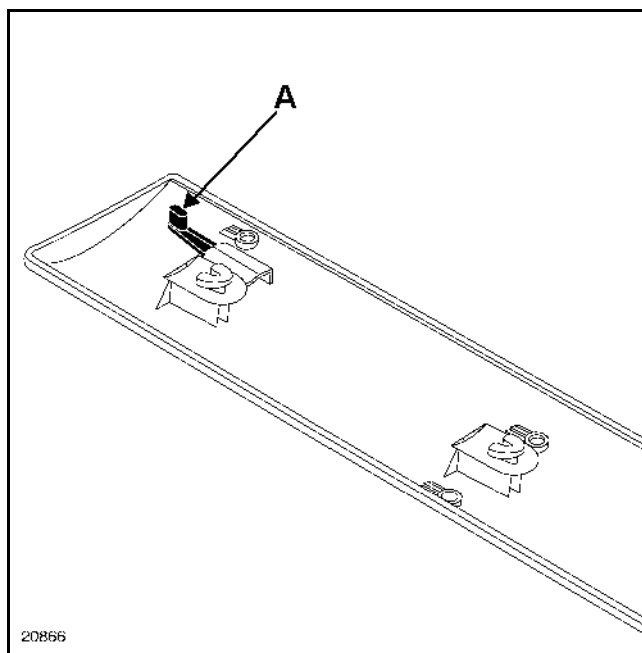

Перед установкой наклеек необходимо немного вытащить фиксатор (А), чтобы обеспечить блокировку наклейки.

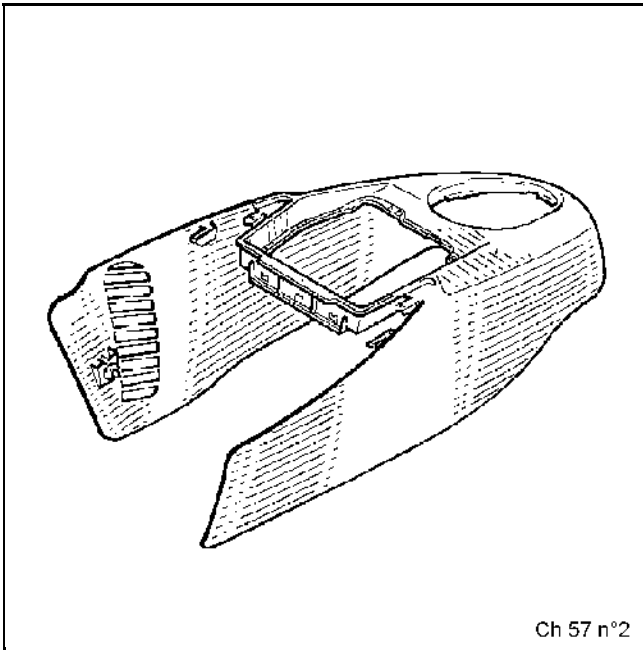

**СНЯТИЕ**

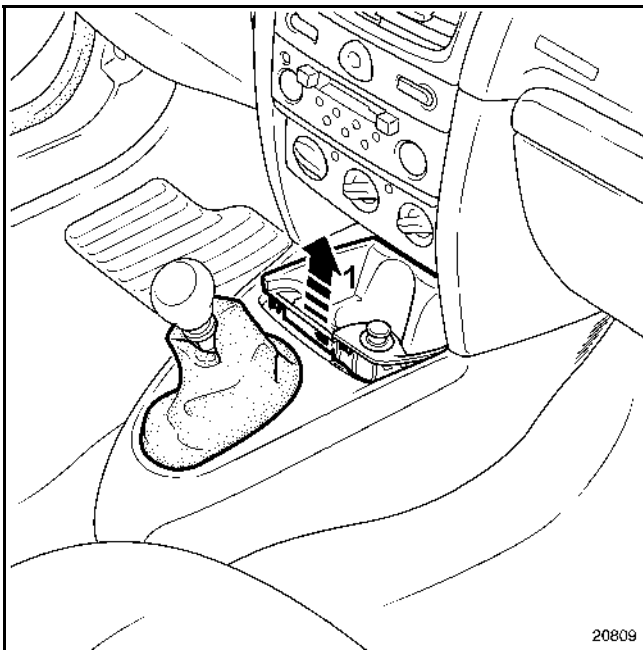

Снимите пепельницу.

Извлеките крепление прикуривателя из гнезда (1), затем отсоедините разъем.

Отсоедините от фиксаторов гофрированный чехол рычага переключения передач.

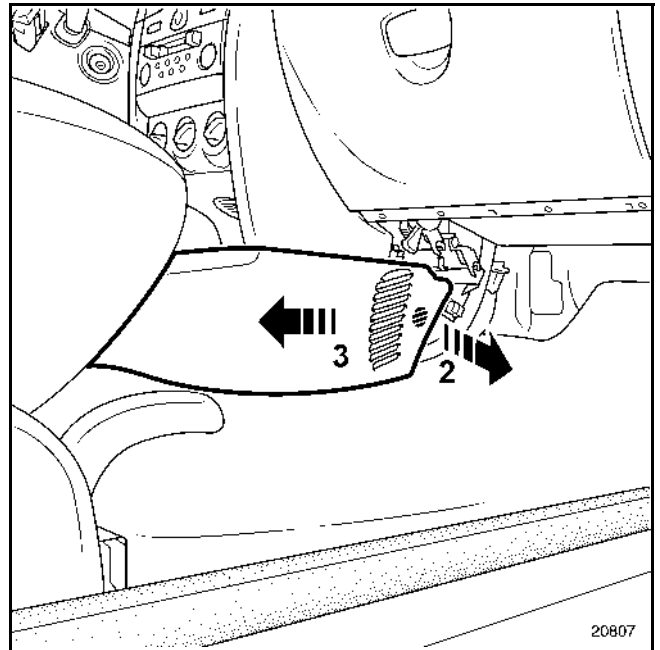

Отсоедините от фиксаторов переднюю часть консоли (2).

Отсоедините от фиксаторов центральную консоль (3).

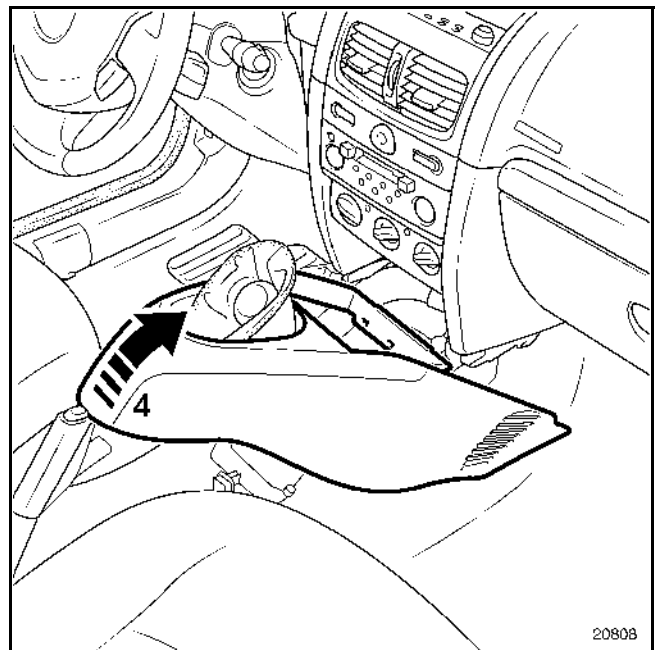

Отсоедините консоль в районе рычага переключения передач (4).



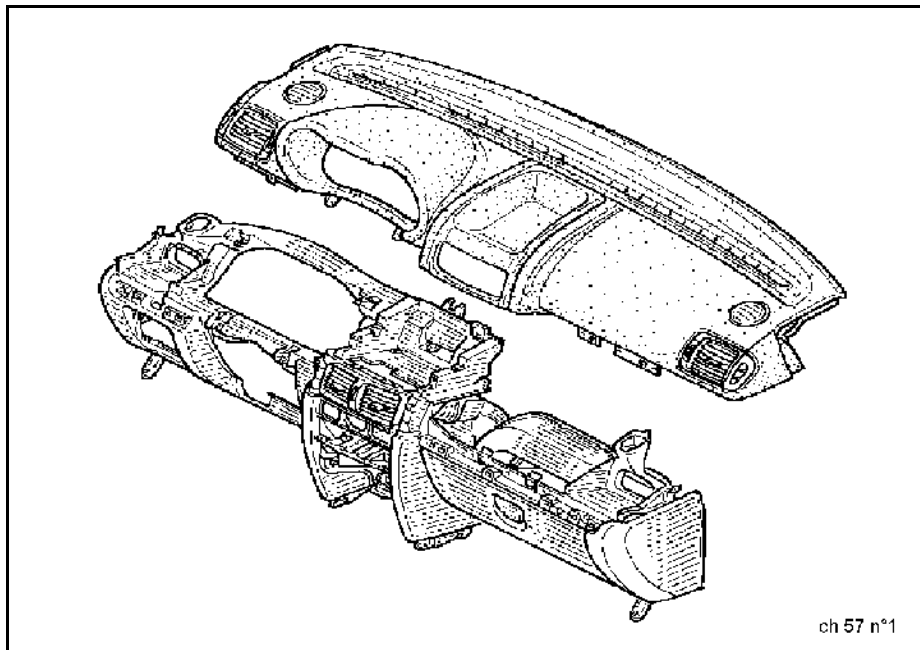

## СНЯТИЕ

**ВНИМАНИЕ!** Запрещается проводить какие-либо работы с пиротехническими системами (подушки безопасности и преднатяжители ремней безопасности) вблизи источника тепла или открытого пламени во избежание их срабатывания.

**ВАЖНО!** Перед тем, как приступить к снятию приборной панели, обязательно заблокируйте с помощью диагностического прибора ЭБУ подушки безопасности (см. указания в разделе 88).

Отключите аккумуляторную батарею.

Снимите центральную консоль (раздел 57 А).

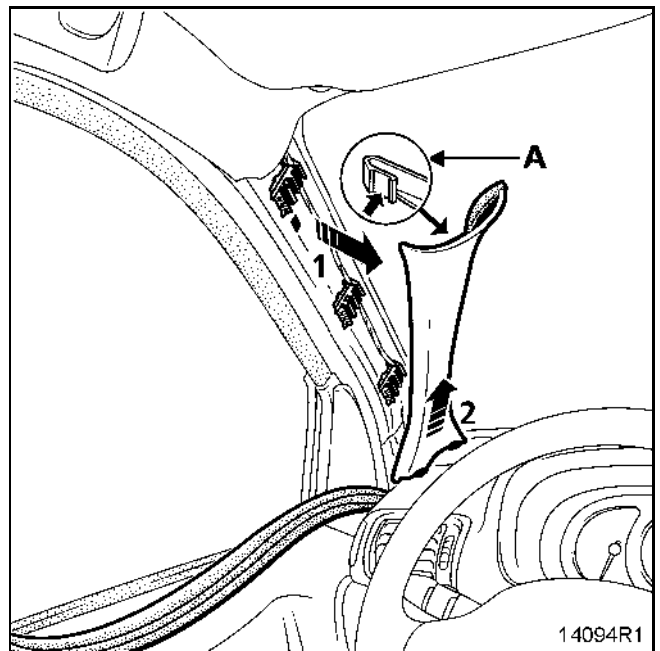

Частично снимите уплотнитель двери.

Немного отодвиньте верхнюю часть облицовки, чтобы нажать на защелку (А).

Отсоедините облицовку от фиксаторов (1).

Выведите облицовку из паза на приборной панели (2).

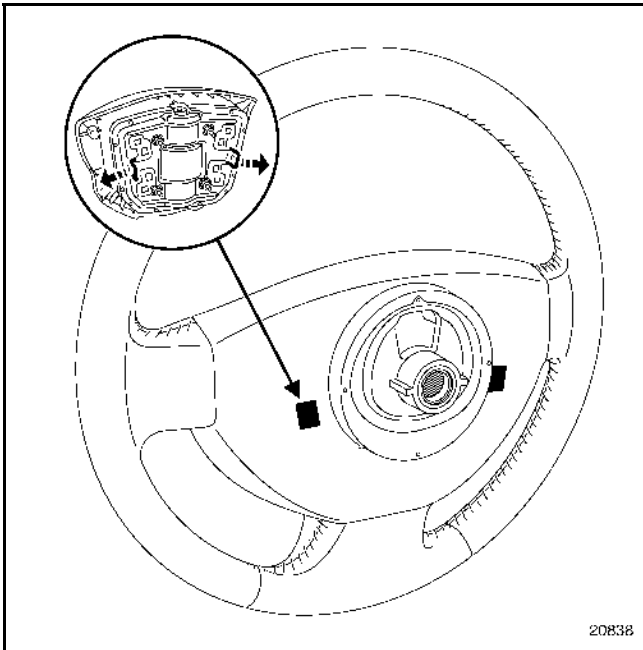

С помощью отвертки с плоским лезвием снимите подушку безопасности с рулевого колеса, отжав пружинные фиксаторы.

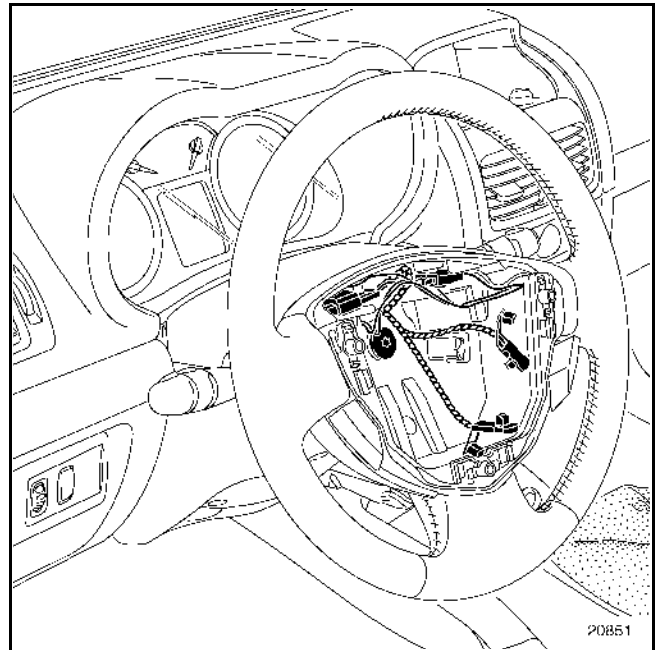

Снимите:

- болт крепления рулевого колеса;
- рулевое колесо после установки колес в положение прямолинейного движения;

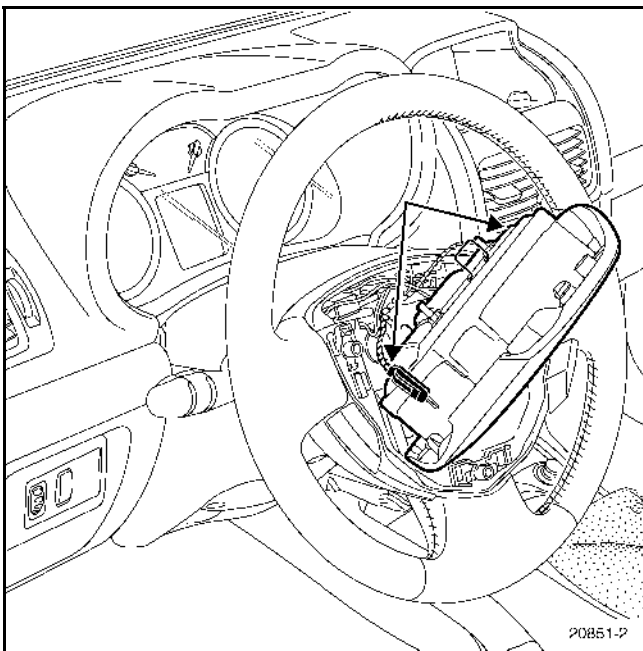

Разъедините два разъема питания газогенераторов.

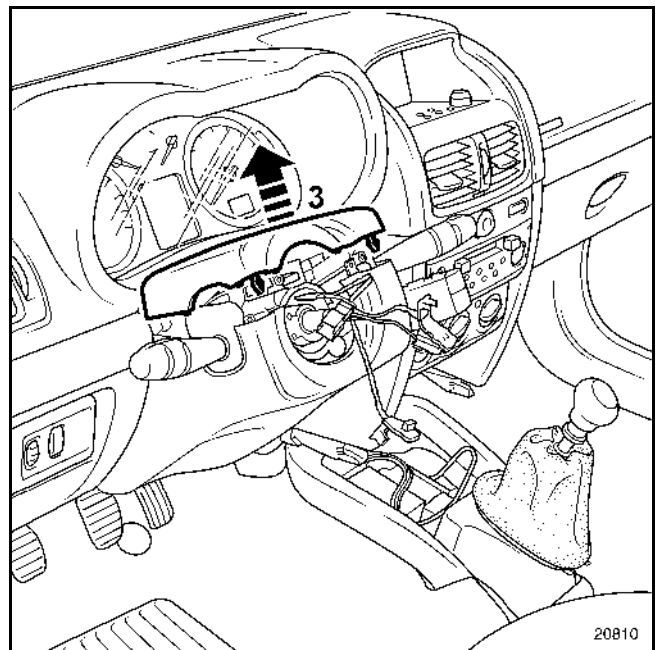

– верхний подрулевой кожух, действуя, как указано на рисунке выше (3).

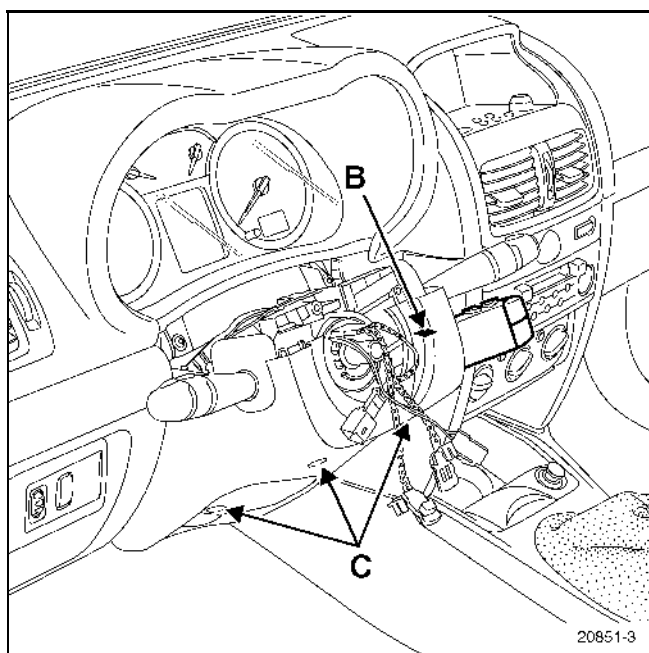

Нажмите плоской отверткой на фиксатор (В), чтобы извлечь пульт дистанционного управления автомагнитолой.

Отверните:

- три болта крепления нижнего подрулевого кожуха (С);

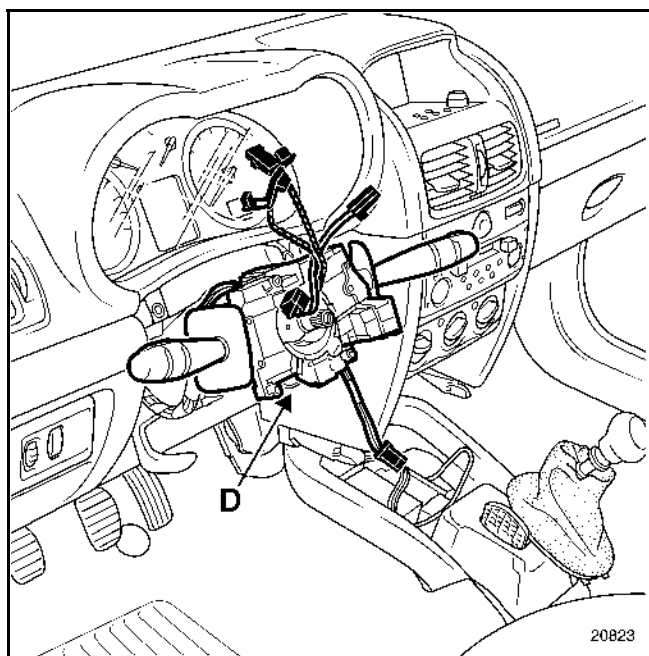

- болт крепления (D) контактного кольца.

Разъедините разъемы (переключателей стеклоочистителей, наружного освещения) и разъемы контактного диска (подушки безопасности и регулятора скорости движения).

Снимите:

- контактный диск;

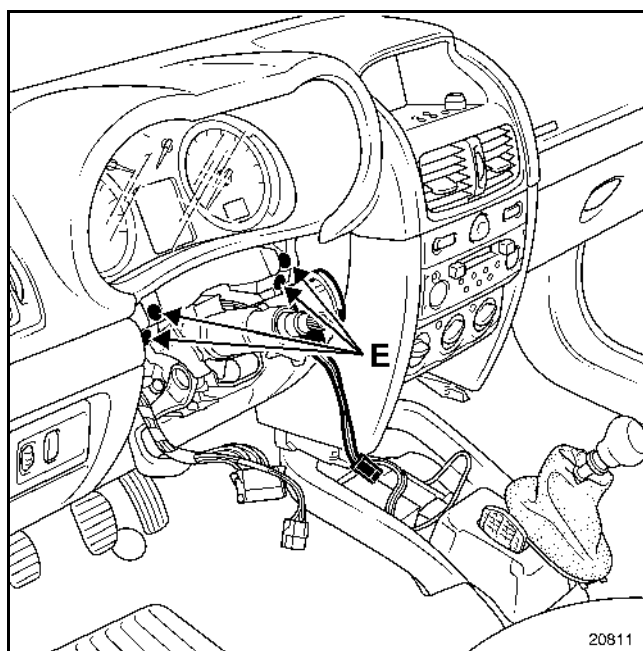

- отверните четыре болта (E);
- снимите приемное кольцо.

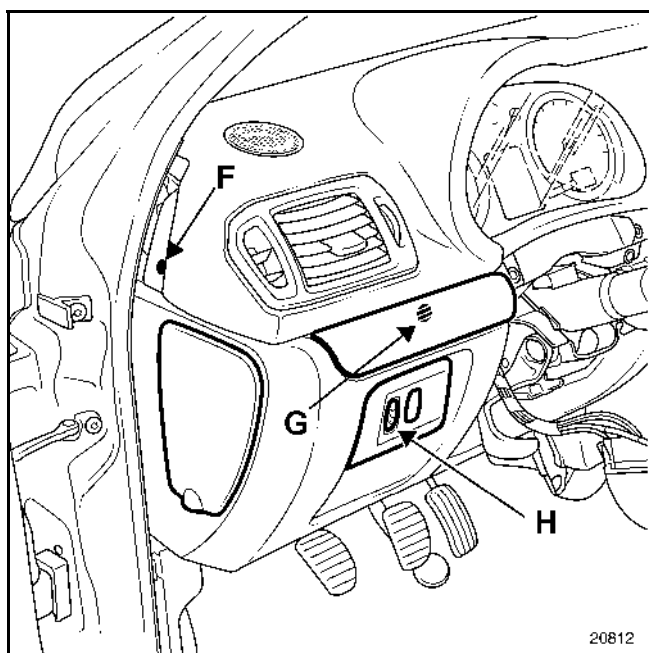

Удалите два держателя (F).

Сняв крышку (с помощью приспособления Car. 1597), отверните винт (G).

С помощью приспособления (Car. 1597) отсоедините крышку корректора фар (H) и разъедините разъемы.

Снимите:

– крышку коробки с плавкими предохранителями;

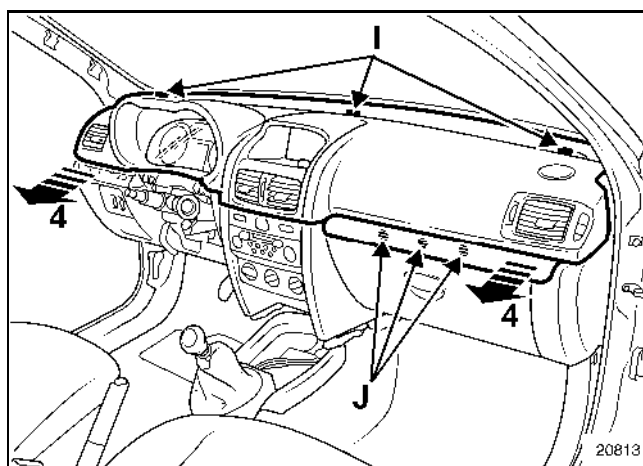

– отверните три верхних винта (I).

Сняв крышку с помощью (приспособления Car.1597), отверните три винта (J).

Вытяните накладку, действуя, как показано выше (4).

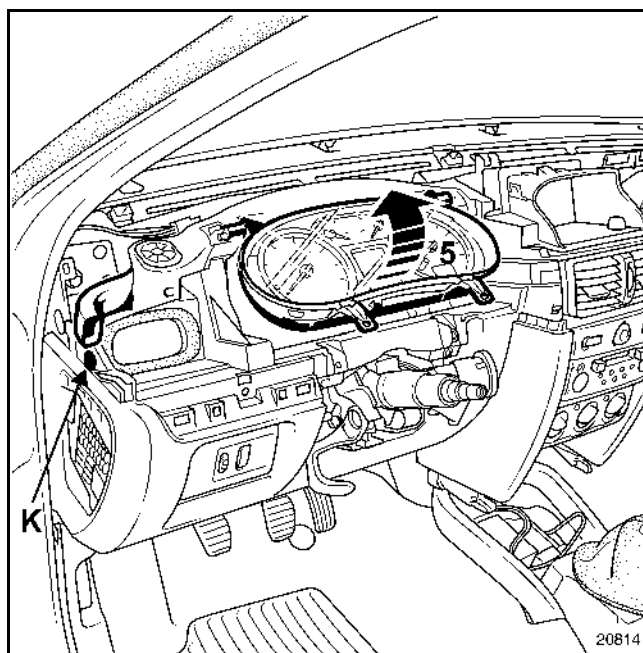

Снимите:

– два фиксатора (K), затем вытяните воздуховоды;  
– щиток приборов (5).

Отсоедините:

– разъемы двух высокочастотных громкоговорителей;  
– лампу освещения вещевого ящика;

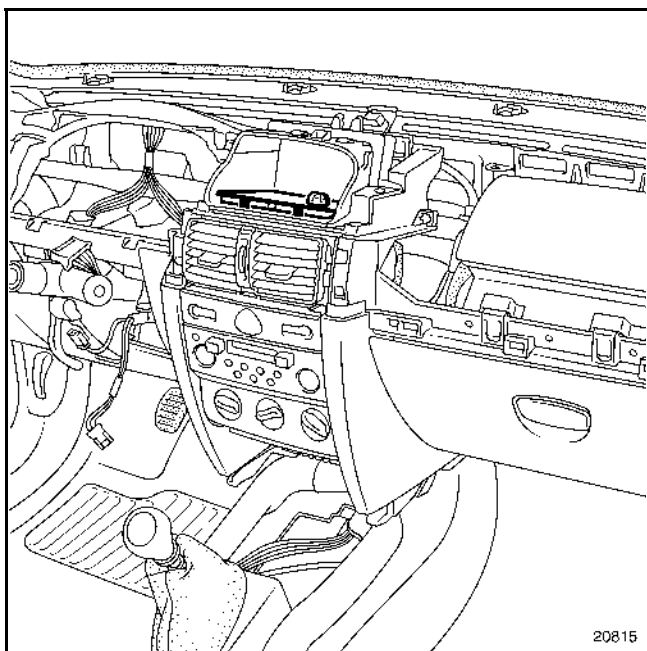

С помощью приспособления (**Car. 1597**) отожмите пружинные фиксаторы и извлеките клавиатуру навигационной аппаратуры Carminat или отделение для мелких предметов (в зависимости от комплектации).

Разъедините разъемы.

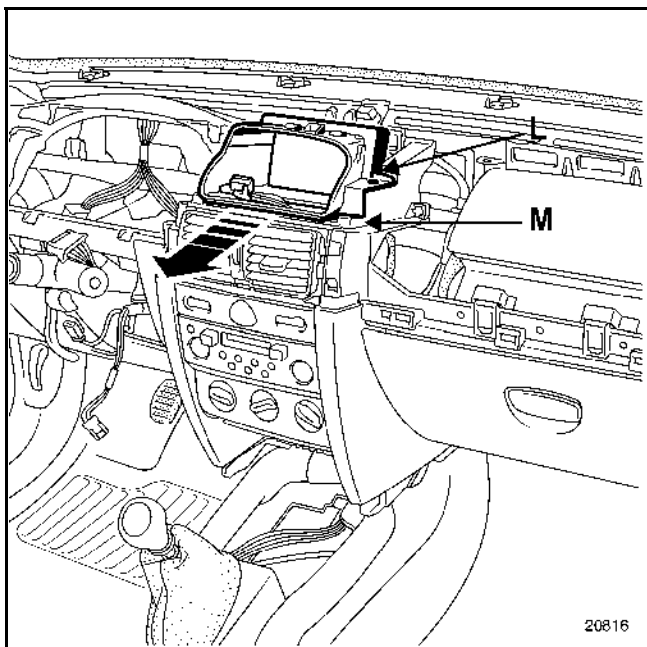

Отверните два винта (L).

Нажмите на два фиксатора (M) и снимите дисплей или монитор системы навигации Carminat.

Разъедините разъем.

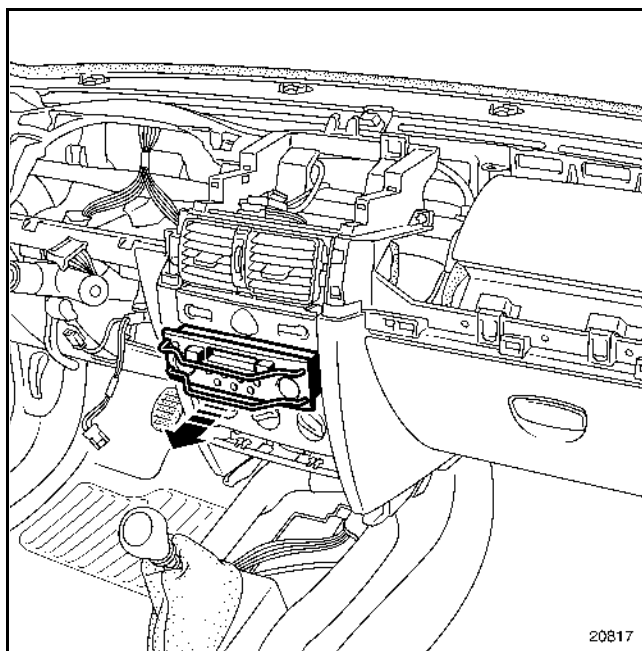

С помощью приспособления (**MJ.1373**) снимите автомагнитолу.

Разъедините разъемы.

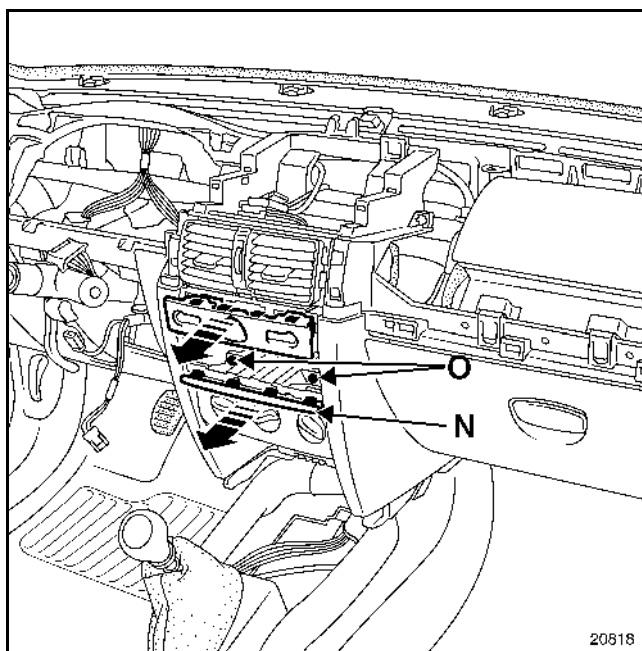

Отсоедините:

- держатель выключателей и разъемы;
- крышку (N).

Отверните два винта крепления панели управления системой отопления и вентиляции (O).

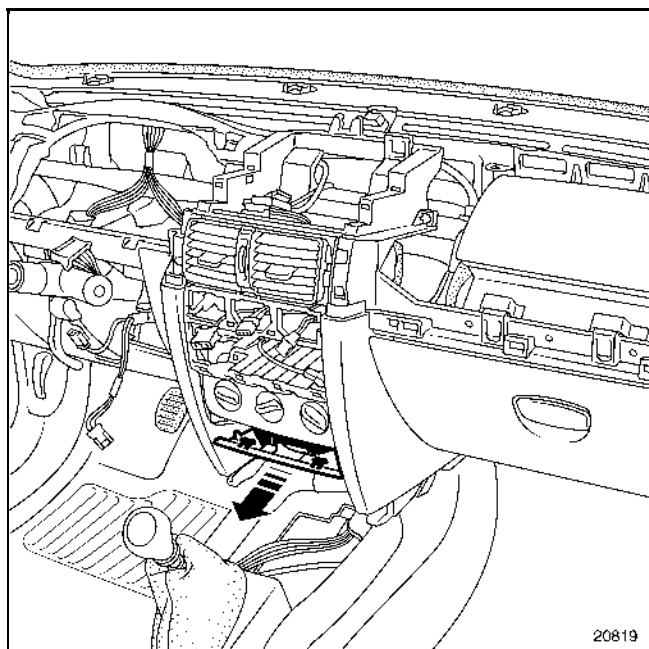

Снимите кронштейн крепления громкоговорителя навигационной системы Carminat и разъедините разъем.

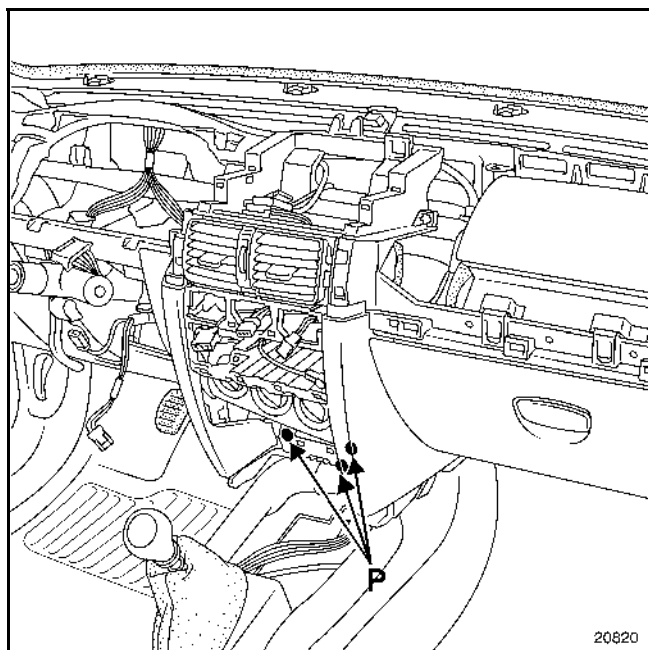

Отверните три винта (P).

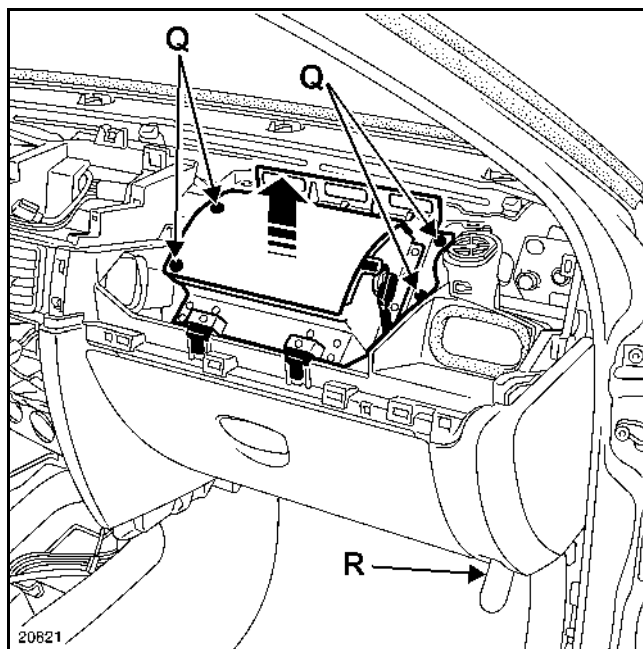

### СНЯТИЕ ПОДУШКИ БЕЗОПАСНОСТИ ПАССАЖИРА (в зависимости от комплектации)

Разъедините два разъема подушки безопасности.

Отверните четыре крепежных болта (Q), затем отсоедините надувную подушку безопасности, как это показано на рисунке выше.

Отверните два нижних винта (R).

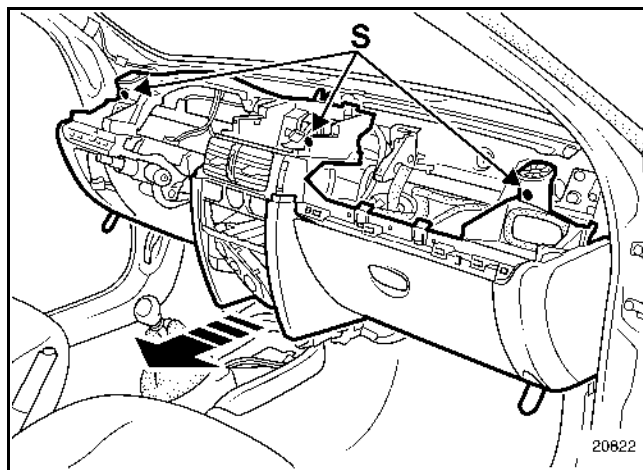

Отверните три верхних винта (S) крепления приборной панели.

Приподнимите немного приборную панель, чтобы снять ее с удерживающих выступов в районе винтов крепления (S).

### УСТАНОВКА

#### Особенности подушки безопасности пассажира

##### **ВАЖНО!**

- В зоне монтажа подушки безопасности не должно быть никаких посторонних предметов (винтов, защелок и т. п.).
- Со стороны подушки безопасности полностью соедините разъемы и установите фиксаторы безопасности.

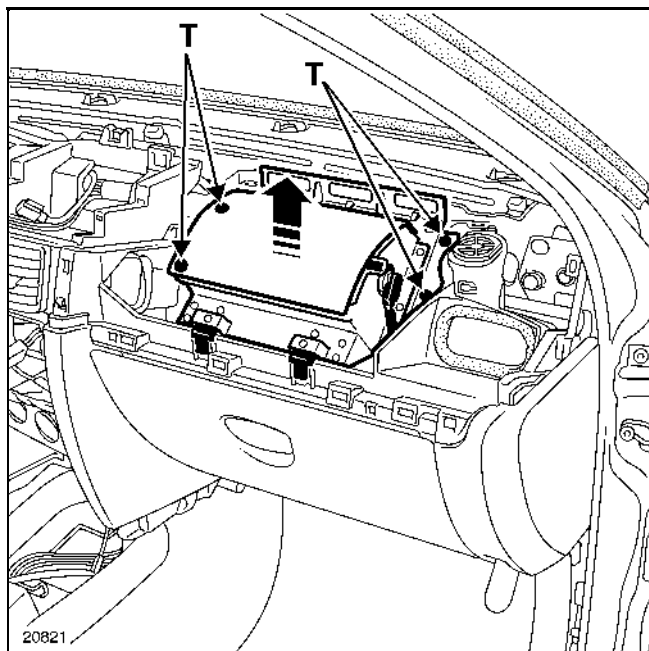

Установите крепежные винты (Т) и затяните их моментом (6 Н.м).

#### Особенность накладки приборной панели

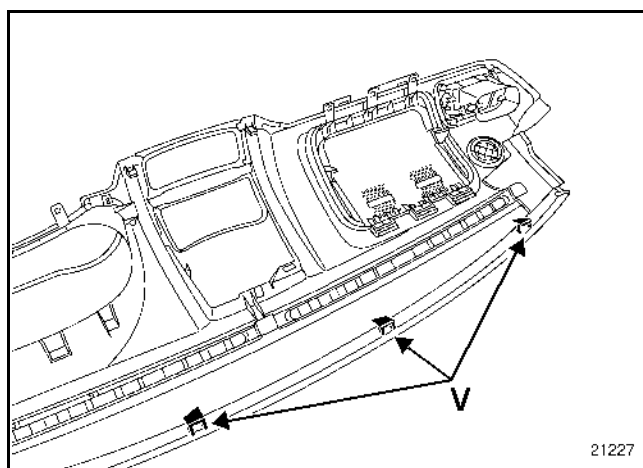
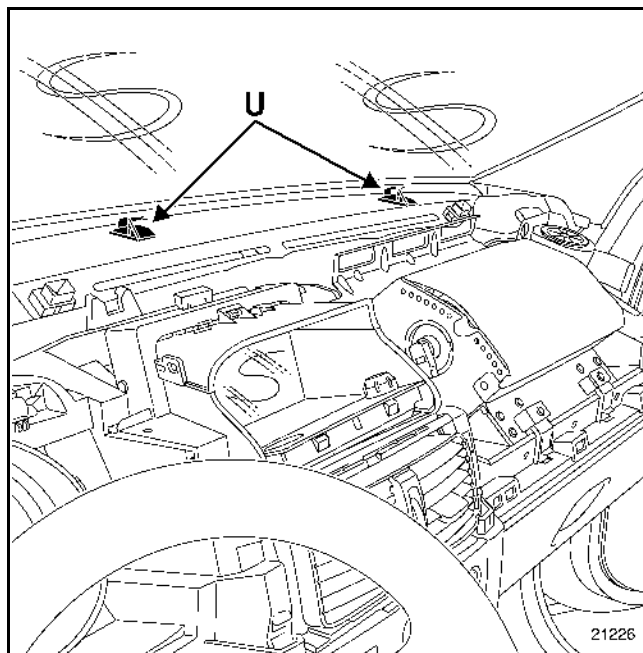

**ВАЖНО!** Перед установкой накладки необходимо проверить состояние фиксаторов (U) и (V).

**Если фиксаторы (V) имеют следы повреждений, то накладка подлежит замене.**

**ПРИМЕЧАНИЕ!** Фиксаторы (U) имеют складские номера на складе запасных частей.

### Особенности контактного диска

Убедитесь, что колеса установлены в положение прямолинейного движения.

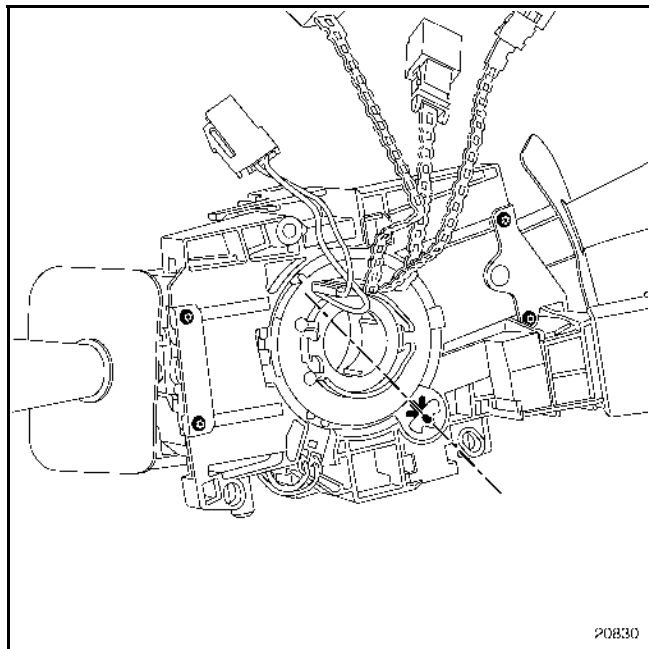

Проверьте правильность установки контактного диска: метка "О" должна совпадать с плоскостью оси рулевой колонки.

### Особенности рулевого колеса

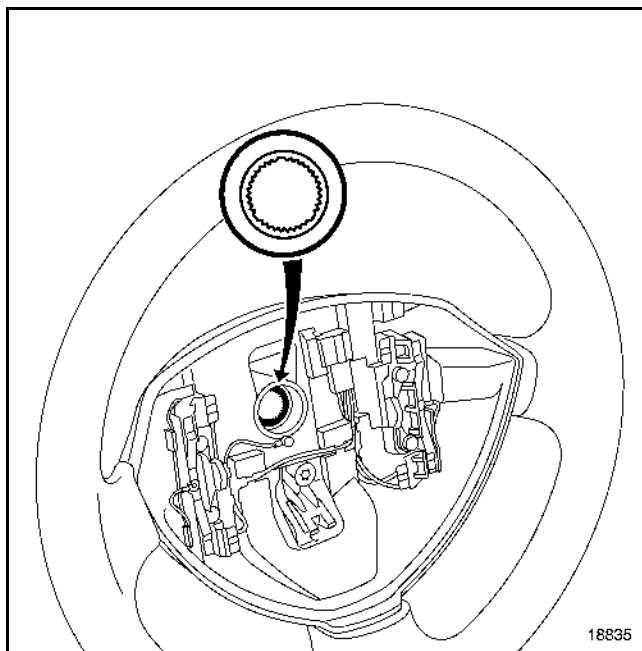

**ВАЖНО!** Шлицы ступицы рулевого колеса имеют специальные устройства, защищающие от неправильного соединения. Рулевое колесо должно свободно надеваться на шлицы рулевой колонки.

**ПРИМЕЧАНИЕ:** После каждого снятия болт рулевого колеса должен быть обязательно заменен и затянут моментом **(44 Н.м)**.

### Особенности подушки безопасности водителя

Соедините оба разъема подушки безопасности и заблокируйте их замками

Установите подушку безопасности на рулевое колесо и нажмите на ее концы, чтобы закрепить ее фиксаторами.

**ВАЖНО!** Прежде чем разблокировать ЭБУ подушки безопасности, проверьте подушку безопасности с помощью диагностического прибора.  
Если все в порядке, разблокируйте ЭБУ, в противном случае см. раздел Диагностика.



**ВНИМАНИЕ!** Малейшее отклонение от этих правил может привести к выходу из строя пиротехнических систем или даже к их самопроизвольному срабатыванию.



После замены приборной панели автомобиля с подушкой безопасности пассажира необходимо приклеить на приборной панели предупреждающую этикетку. Такие этикетки входят в состав стандартного набора склада запасных частей (складской номер 77 01 205 442).

## СНЯТИЕ

Особенности ручки механизма откидывания спинки сиденья вперед

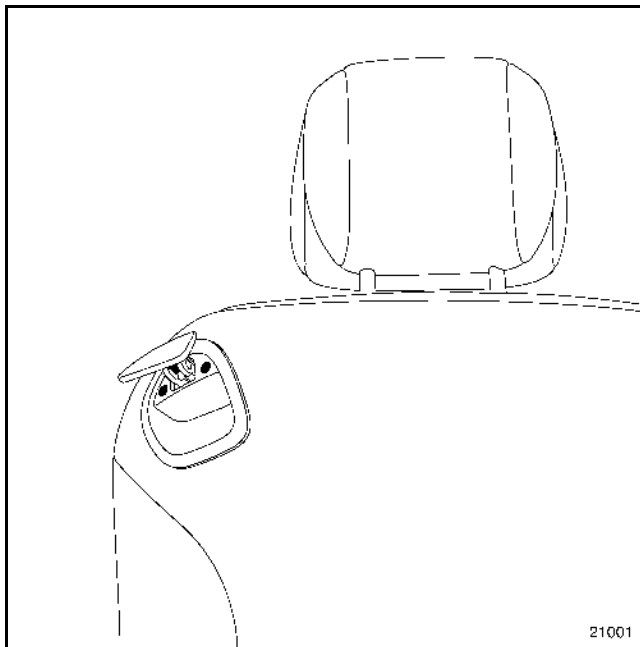

Отверните три болта крепления механизма откидывания спинки.

Извлеките его.

**ВАЖНО!** Перед снятием сиденья заблокируйте ЭБУ с помощью диагностического прибора. При этом все цепи воспламенения блокируются, а на щитке приборов загорается сигнальная лампа подушек безопасности.

**ВНИМАНИЕ!** Запрещается проводить какие-либо работы с пиротехническими системами (подушки безопасности и устройства натяжения ремней безопасности) около источника тепла или открытого пламени во избежание их срабатывания.

После демонтажа переднего сиденья и снятия его обивки (см. Руководство по ремонту 338, раздел 7).

### СНЯТИЕ ТРОСА РАЗБЛОКИРОВАНИЯ САЛАЗОК

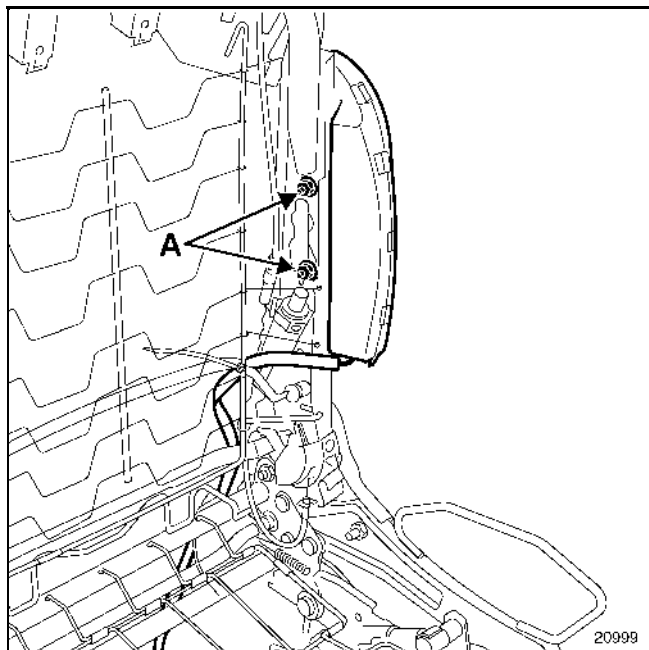

Удалите два крепления (А), затем частично отсоедините подушку безопасности.

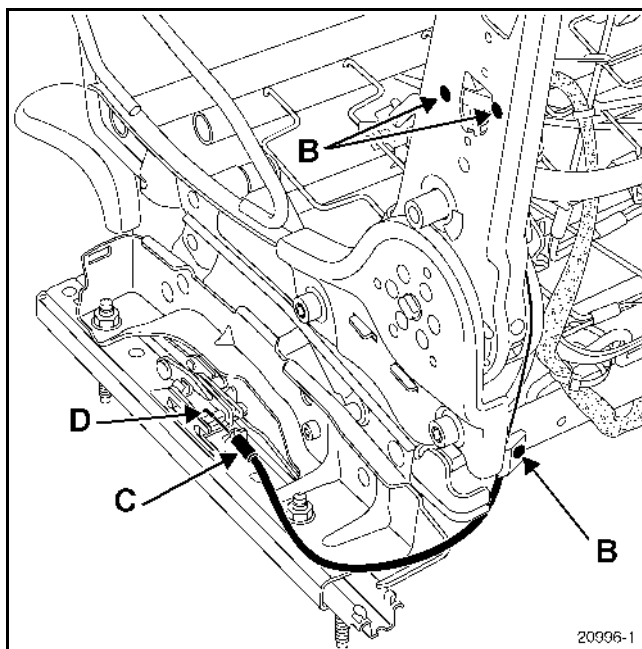

Высверлите три заклепки (В).

Отсоедините оболочку троса от стопорного кольца (С).

Снимите трос (D) механизма.

### СНЯТИЕ ТРОСА МЕХАНИЗМА ОТКИДЫВАНИЯ СПИНКИ

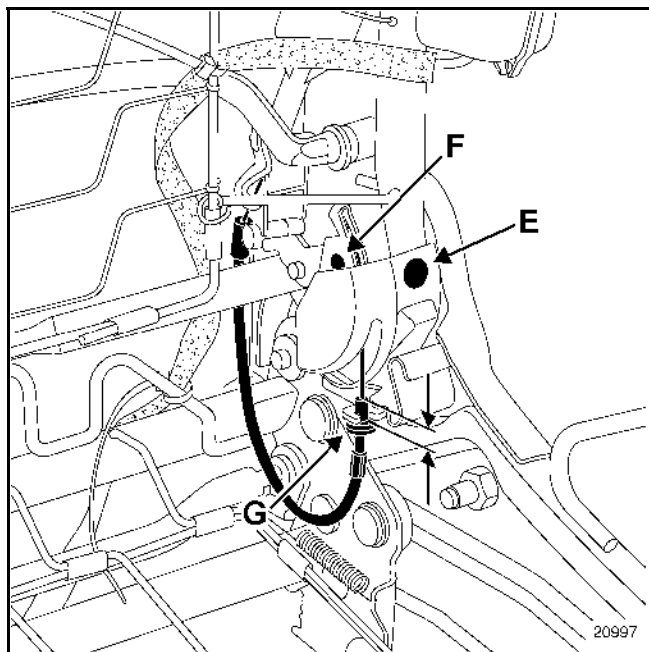

Удалите:

- заклепку (E), затем отсоедините крышку;
- заклепку (F).

Отсоедините две стопорных шайбы (G), чтобы отсоединить трос от стопорного кольца.

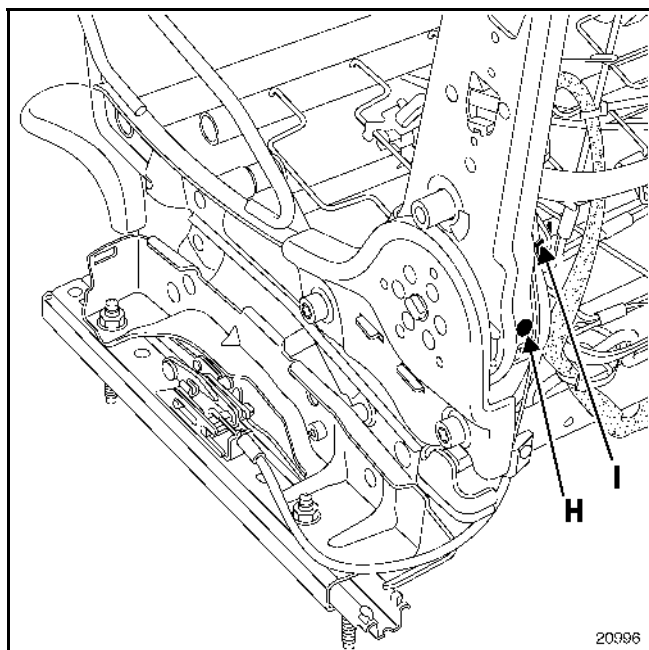

Высверлите заклепку (H).

Отсоедините трос в точке (I).

### СНЯТИЕ ТРОСА ПРИВОДА МЕХАНИЗМА ОТКИДЫВАНИЯ

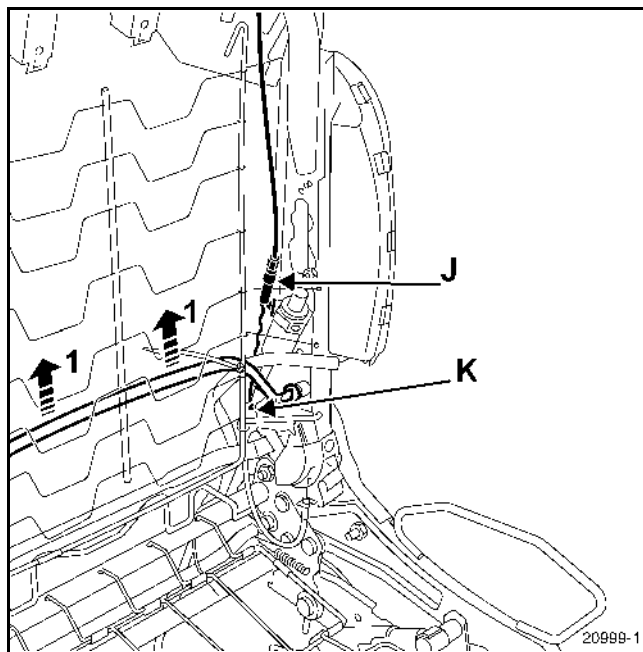

Надавите в точках (1), затем отсоедините фиксатор крайнего положения (J) и трос (K).

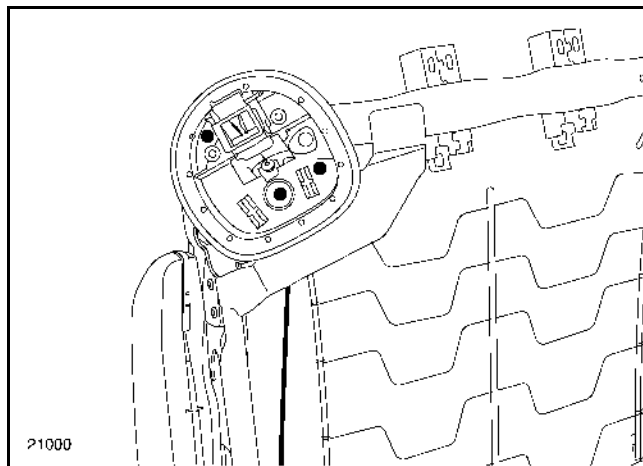

Высверлите три заклепки, затем отсоедините механизм отпирания.

### УСТАНОВКА

Особенности установки надувной подушки безопасности

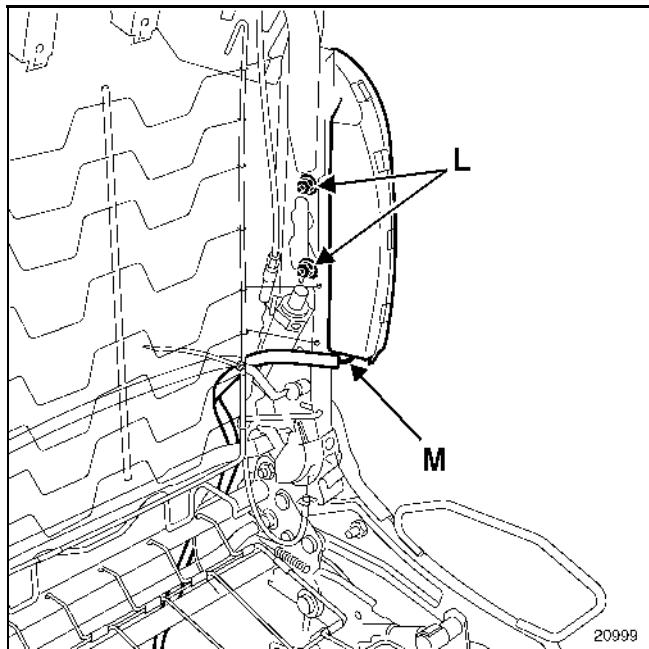

Затяните две гайки крепления подушки безопасности (L) моментом (8 Нм).

**ПРИМЕЧАНИЕ!** Перед установкой обивки сиденья необходимо проверить расположение разъема подушки безопасности (M).

Особенности установки троса разблокировки спинки

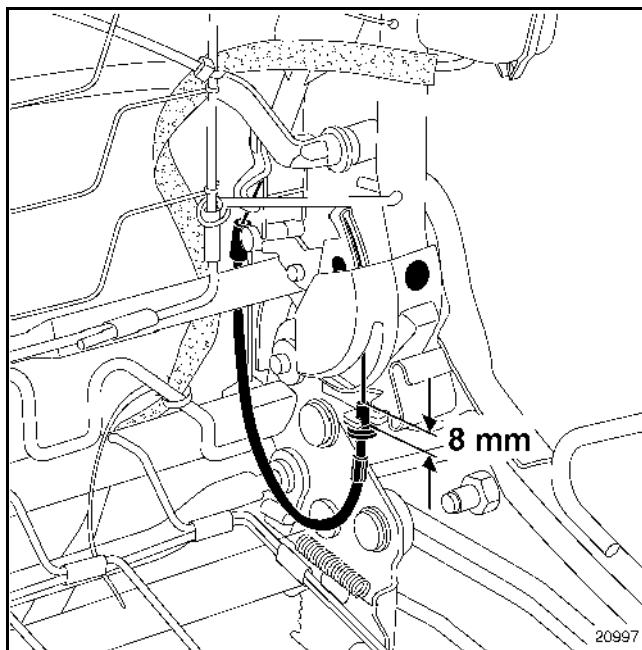

При установке троса механизма откидывания спинки необходимо обеспечить регулировку с использованием стопорных шайб (8 мм).