

# RENAULT

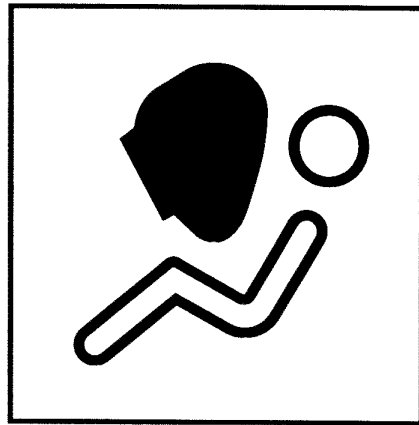

**ПОДУШКИ  
БЕЗОПАСНОСТИ И  
ПРЕДНАТЯЖИТЕЛИ  
РЕМНЕЙ  
БЕЗОПАСНОСТИ С  
СИСТЕМОЙ  
ПРОГРАММИРУЕМОГО  
НАТЯЖЕНИЯ**

---

**Twingo фаза II  
Kangoo  
Mégane  
Laguna фаза II  
Safrane,**

**S - R - P**

---

**Русское издание**

**77 11 292 873**



# RENAULT

## Руководство по ремонту

---

### ПОДУШКИ БЕЗОПАСНОСТИ И ПРЕДНАТЯЖИТЕЛИ РЕМНЕЙ БЕЗОПАСНОСТИ С СИСТЕМОЙ ПРОГРАММИРУЕМОГО НАТЯЖЕНИЯ SRP

**Любой ремонт системы надувных подушек безопасности и преднатяжителей должен осуществляться квалифицированным, специально обученным персоналом**

Настоящее руководство выпущено взамен следующих документов:

- **Описания**
  - Подушки безопасности и преднатяжители ремней безопасности с системой программируемого натяжения  
Kangoo – Mégane – Safrane,
  - Боковые подушки безопасности Mégane,
  - Боковая надувная подушка безопасности Laguna.
- **Технические ноты 3092A, 3148A, 3324A.**
- **Главы "Подушки и преднатяжители ремней безопасности" в технических нотах 3003A и 3022A**

---

77 11 292 873

ДЕКАБРЬ 1999

Русское издание

---

"Способы ремонта, рекомендованные изготовителем в настоящем документе, установлены в соответствии с техническими условиями, действующими на момент составления документа.

Они могут меняться, если изготовитель будет вносить изменения в производство различных узлов и аксессуаров автомобилей своей марки."

Все авторские права принадлежат Рено.

Воспроизведение или перевод - даже частичные - этого документа, а также использование системы условной нумерации запасных частей запрещены без предварительного письменного разрешения Рено.



## Оглавление

### **88 ЭЛЕКТРОПРОВОДКА**

#### **Подушки безопасности, преднатяжители ремней безопасности**

ОБЩИЕ СВЕДЕНИЯ	88-2
ОБОЗНАЧЕНИЕ.	88-3
СПЕЦИАЛЬНЫЕ ПРИСПОСОБЛЕНИЯ	88-4
ДИАГНОСТИЧЕСКИЙ ПРИБОР ХРВАГ	88-4
30-КОНТАКТНЫЙ АДАПТЕР (B40)	88-4
50-КОНТАКТНЫЙ АДАПТЕР ХРВАГ (B50)	88-5
ИМИТАТОР ВОСПЛАМЕНИТЕЛЯ	88-5
ПРИБОР ДЛЯ ОБЕЗВРЕЖИВАНИЯ ПИРОТЕХНИЧЕСКОГО ГЕНЕРАТОРА ГАЗА	88-6
РАБОТА ПРЕДНАТЯЖИТЕЛЕЙ И ФРОНТАЛЬНЫХ ПОДУШЕК БЕЗОПАСНОСТИ	88-6
РАБОТА БОКОВЫХ ПОДУШЕК БЕЗОПАСНОСТИ (кроме модели SAFRANE)	88-7
ЭЛЕКТРОННЫЙ БЛОК	88-7
СВЕТОВАЯ СИГНАЛИЗАЦИЯ НА ПЕРЕДНЕЙ ПАНЕЛИ	88-13
ДАТЧИКИ БОКОВЫХ УДАРОВ	88-13
ЗАМЕНА ЭЛЕКТРИЧЕСКИХ ПРОВОДОВ ВОСПЛАМЕНИТЕЛЯ	88-15
ПРЕДНАТЯЖИТЕЛИ РЕМНЕЙ БЕЗОПАСНОСТИ	88-16
РЕМНИ БЕЗОПАСНОСТИ с SRP	88-18
ПОДУШКА БЕЗОПАСНОСТИ SRP ДЛЯ ВОДИТЕЛЯ	88-18
КОНТАКТНОЕ КОЛЬЦО	88-20
МОДУЛЬ ПОДУШКИ БЕЗОПАСНОСТИ ПАССАЖИРА	88-23
МОДУЛЬ БОКОВОЙ ПОДУШКИ БЕЗОПАСНОСТИ	88-27
ПРОЦЕДУРА ОБЕЗВРЕЖИВАНИЯ	88-30

Стр.

Стр.

#### **Диагностика**

##### **Первое поколение - 4.АВ**

ПРЕДВАРИТЕЛЬНАЯ	88-33
С ПОМОЩЬЮ ПРИБОРА ХРВАГ	88-34
КАРТОЧКА ПРИБОРА ХR25	88-35
ОПИСАНИЕ НЕИСПРАВНОСТЕЙ	88-37
ОПИСАНИЕ СОСТОЯНИЙ	88-50
ПРОВЕРКА СООТВЕТСТВИЯ	88-54
ПОМОЩЬ	88-55

##### **Первое поколение - п.66**

ПРЕДВАРИТЕЛЬНАЯ	88-57
КАРТОЧКА ХРВАГ	88-58
КАРТОЧКА ПРИБОРА ХR25	88-59
ОПИСАНИЕ НЕИСПРАВНОСТЕЙ	88-61
ОПИСАНИЕ СОСТОЯНИЙ	88-82
ПРОВЕРКА СООТВЕТСТВИЯ	88-88
ПОМОЩЬ	88-89

##### **Второе поколение - АС6 фаза II**

ПРЕДВАРИТЕЛЬНАЯ	88-91
КАРТОЧКА ДЛЯ НАСТРОЙКИ СИСТЕМЫ	88-92
ОПИСАНИЕ НЕИСПРАВНОСТЕЙ	88-93
ПРОВЕРКА СООТВЕТСТВИЯ	88-117
ПОМОЩЬ	88-118
АЛГОРИТМ ПОИСКА НЕИСПРАВНОСТЕЙ	88-119

##### **Второе поколение - АС4 фаза II**

ПРЕДВАРИТЕЛЬНАЯ	88-121
КАРТОЧКА НАСТРОЙКИ СИСТЕМЫ	88-122
ОПИСАНИЕ НЕИСПРАВНОСТЕЙ	88-123
ПРОВЕРКА СООТВЕТСТВИЯ	88-136
ПОМОЩЬ	88-137
АЛГОРИТМ ПОИСКА НЕИСПРАВНОСТЕЙ	88-138



## Подушки безопасности, преднатяжители ремней безопасности

---

Автомобили оборудованы системой пассивной безопасности типа **SRP** (система с программируемым натяжением), которая содержит:

- фронтальную подушку безопасности SRP для водителя,
- боковую подушку безопасности SRP для пассажира (если автомобиль ею оборудован),
- преднатяжители ремней безопасности передних сидений (невзаимозаменяемые),
- специальные передние ремни безопасности с **SRP**,
- специальный электронный блок для данного комплекта (с **30** или с **50 контактами**, в зависимости от имеющегося оборудования),
- комплект оборудования с боковой подушкой безопасности водителя и пассажира (в зависимости от имеющегося оборудования) с датчиком удара, расположенным в средней опоре сидения с каждой стороны (кроме модели Safrane, см. **техническую ноту 2798A**).

### **ВНИМАНИЕ.**

**В данной модификации (при наличии фронтальных подушек безопасности с SRP) работа ремней безопасности связана с работой подушки безопасности.**

**Система программируемого натяжения ремней безопасности имеет разную регулировку для подушек с SRP и для других подушек (поэтому следует обязательно проверять номера заменяемых деталей).**

**На этих автомобилях категорически запрещается устанавливать ремни безопасности SRP, если установка подушки безопасности не предусмотрена.**

**ЗАМЕЧАНИЕ.** Для детального ознакомления с ремнями безопасности SRP см. техническую ноту кузова.

### ОБЩИЕ СВЕДЕНИЯ

Любой ремонт системы надувных подушек безопасности и преднатяжителей должен осуществляться квалифицированным, специально обученным персоналом.

Эти системы безопасности являются дополнением к обычным ремням безопасности.

При лобовом ударе достаточной силы срабатывают следующие элементы:

- Ремни безопасности на переднем сидении, которые удерживают водителя и пассажира,
- Преднатяжители, которые натягивают ремни безопасности передних сидений для более плотного прилегания к телу,

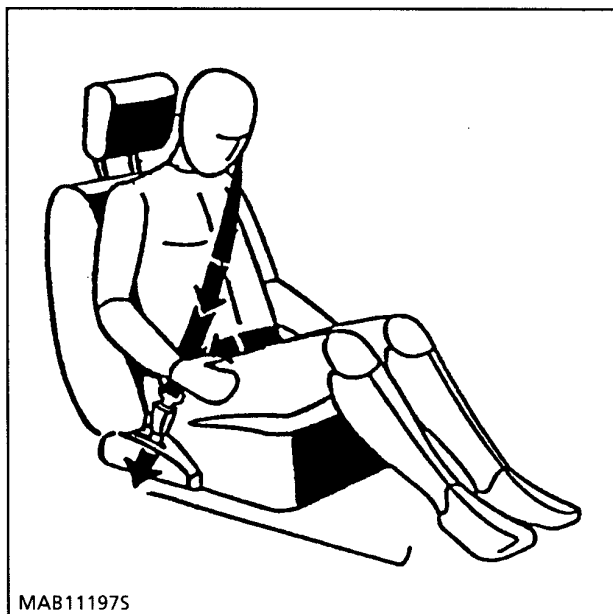

- Система программируемого натяжения (SRP), которая ограничивает усилие ремней, действующее на тело,

- Подушки безопасности, которые надуваются:
  - из центра рулевого колеса с целью защиты головы водителя,

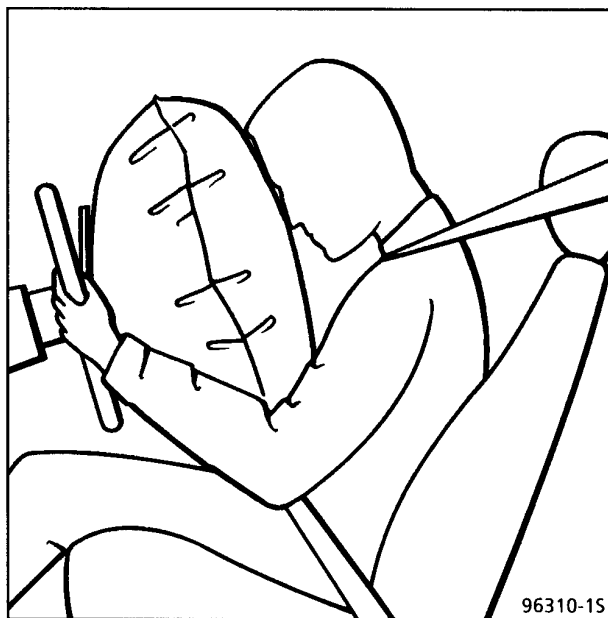

- из передней панели с целью защиты головы пассажира переднего сидения.

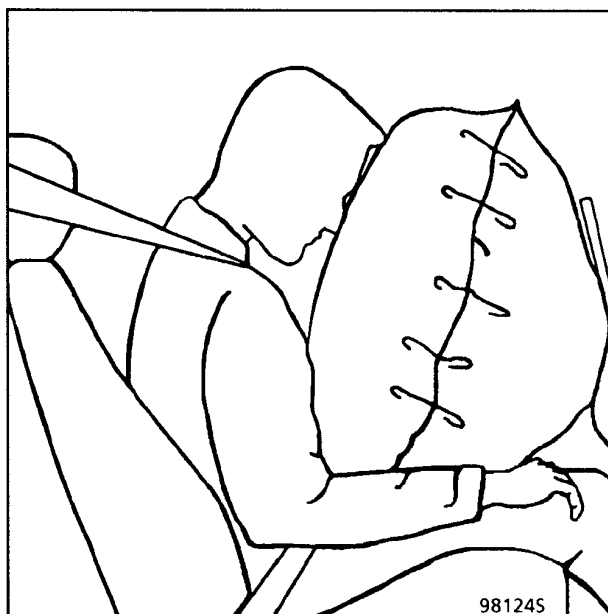



При боковом ударе достаточной силы **соответствующая подушка безопасности (со стороны удара) надувается, чтобы защитить:**

- грудную клетку находящегося на сидении человека при оборудовании автомобиля автономной системой (для модели Safrane см. **техническую ноту 2798А**),
- голову и грудную клетку находящегося на сидении человека при оборудовании автомобиля неавтономными системами (кроме модели Safrane).

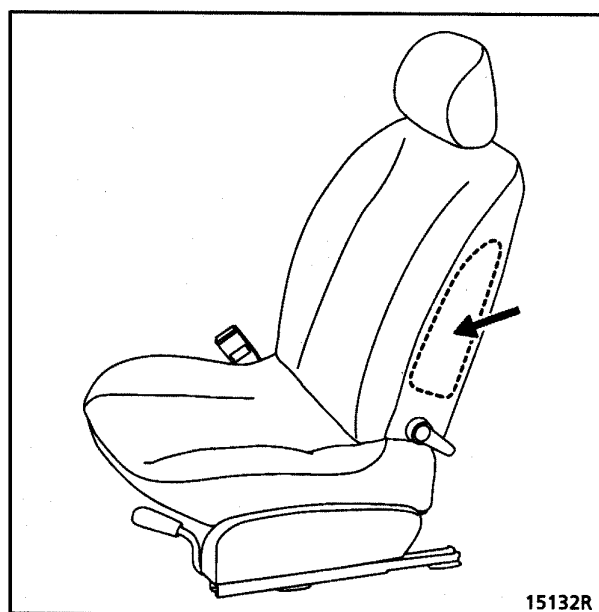

### ВНИМАНИЕ.

- Не надевайте чехлы на передние сидения.
- Не размещайте какие-либо предметы в зоне раскрытия подушки.
- При ремонте устройств, расположенных в нижней части автомобиля (датчик бокового удара, кузов, катушка ремня безопасности и т.д.), обязательно заблокируйте электронный блок подушки безопасности с помощью прибора XR25.
- Особенности операций замены обшивки сидений приведены в **технической ноте 539А по кузову**.

**ЗАМЕЧАНИЕ.** Для модели Safrane (оборудованной автономными боковыми подушками) см. **техническую ноту 2798А**.

### ОБОЗНАЧЕНИЕ.

Автомобили, снабженные фронтальными подушками безопасности, имеют с каждой стороны в нижней части ветрового стекла, а также в центре рулевого колеса и на передней панели (в зависимости от установленного оборудования) наклейку с надписью "**Airbag SRP**" («Надувная подушка безопасности с **SRP**»).

Автомобили, снабженные боковыми подушками безопасности, имеют с каждой стороны в нижней части ветрового стекла, а также на боковой стороне спинок передних сидений (в зависимости от оборудования) наклейку с надписью "**Airbag**" («Надувная подушка безопасности»).

При замене ветрового стекла не забудьте наклеить этикетку с указанием, что автомобиль снабжен надувными подушками безопасности.

Комплект этих этикеток имеет номер **77 01 205 442**.

**ВАЖНО.** Пиротехнические системы (преднатяжителей, фронтальных и боковых подушек безопасности) должны быть обязательно проверены с помощью диагностического оборудования в следующих случаях:

- после аварии, которая не вызвала срабатывание системы,
- кражи или попытки кражи автомобиля,
- перед покупкой подержанного автомобиля.

### СПЕЦИАЛЬНЫЕ ПРИСПОСОБЛЕНИЯ

Для проверки пиротехнических систем могут быть использованы следующие приборы:

- прибор XR25 (в зависимости от исполнения)
- NXR
- ОПТИМА 5800
- CLIP

Приборы позволяют выявить неисправности электронного блока или электрических цепей системы (см. главу "Диагностика").

**ЗАМЕЧАНИЕ.** Перед каждым вмешательством в систему дополнительная функция прибора позволяет заблокировать электрические цепи воспламенителей, чтобы избежать риска произвольного срабатывания пиротехнических генераторов газа.

Приборы NXR или CLIP позволяют выполнить операцию "**Проверка проводов подушек безопасности и преднатяжителей**", аналогичную той, которая выполняется с помощью прибора XRBAG.

### ДИАГНОСТИЧЕСКИЙ ПРИБОР XRBAG (Eié. 1288)

Этот прибор специально предназначен для контроля и диагностики устройств надувных подушек безопасности и преднатяжителей ремней безопасности.

Прибор позволяет проводить измерения электрических параметров в различных цепях системы (см. главу "Диагностика").

**ВНИМАНИЕ.** Запрещается проводить измерения в цепях этих систем с помощью омметра или других электрических измерительных приборов, которые могут вызвать срабатывание системы от тока, подаваемого в цепь этими приборами.

### 30-КОНТАКТНЫЙ АДАПТЕР (B40)

Для автомобилей без боковых подушек безопасности и модели Safrane всех типов

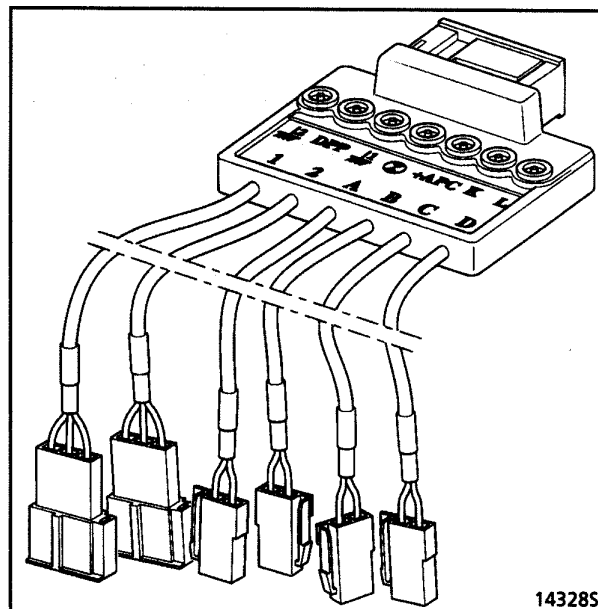

Адаптер устанавливают вместо электронного блока.

Адаптер позволяет с помощью приборов XRBAG, NXR и CLIP проверять все электрические цепи воспламенителей, измерять напряжение питания электронного блока и обеспечивать загорание сигнальной лампы, находящейся на передней панели и указывающей состояние подушки безопасности.

Разъемы адаптера позволяют также осуществить проверку электрических цепей диагностики, сигнальной лампы и питания электронного блока (см. главу "Диагностика").

**ЗАМЕЧАНИЕ.** Разъемы DPP и "масса" n° 2 в настоящее время не используются.

#### Обозначения разъемов адаптера

- 1 : Электропитание и сигнальная лампа
- 2 : Не используется
- A : Электрическая цепь подушки безопасности водителя
- B : Электрическая цепь подушки безопасности пассажира
- C : Электрическая цепь преднатяжителя ремня безопасности пассажира
- D : Электрическая цепь преднатяжителя ремня безопасности водителя

### 50-КОНТАКТНЫЙ АДАПТЕР XR BAG (B50) Для автомобилей с боковыми подушками безопасности (кроме модели Safrane)

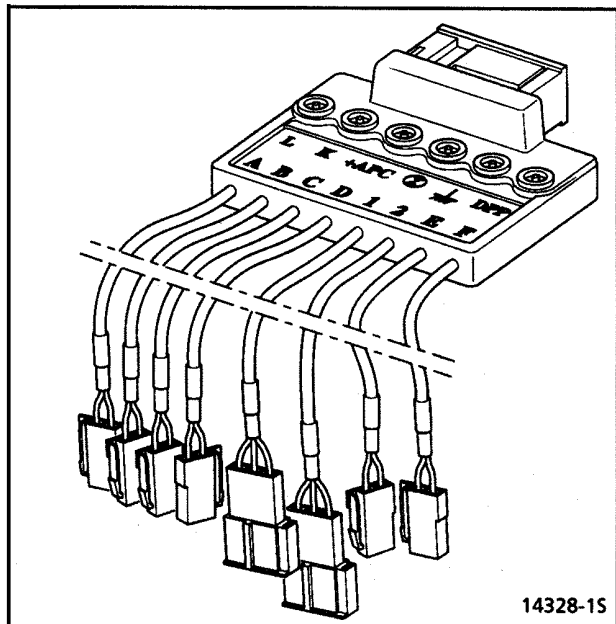

Адаптер устанавливают вместо электронного блока.

Адаптер позволяет с помощью приборов **XR BAG**, **NXR** и **CLIP** проверять все электрические цепи воспламенителей, измерять напряжение питания электронного блока и обеспечивать загорание сигнальной лампы, находящейся на передней панели и указывающей состояние подушки безопасности.

Разъемы адаптера позволяют также осуществить проверку электрических цепей диагностики, провода "массы", сигнальной лампы и питания электронного блока (см. главу "Диагностика").

**ЗАМЕЧАНИЕ.** Разъем **DPP** в настоящее время не используется.

#### Обозначения выходных разъемов адаптера

- 1 : В настоящее время не используется
- 2 : Электропитание и сигнальная лампа
- A : Электрическая цепь преднатяжителя ремня безопасности водителя
- B : Электрическая цепь преднатяжителя ремня безопасности пассажира
- C : Электрическая цепь фронтальной подушки безопасности водителя
- D : Электрическая цепь фронтальной подушки безопасности пассажира
- E : Электрическая цепь боковой подушки безопасности водителя
- F : Электрическая цепь боковой подушки безопасности пассажира.

### ИМИТАТОР ВОСПЛАМЕНИТЕЛЯ

Имитатор воспламенителя встроен в небольшую красную коробочку и поставляется вместе с прибором **XR BAG**.

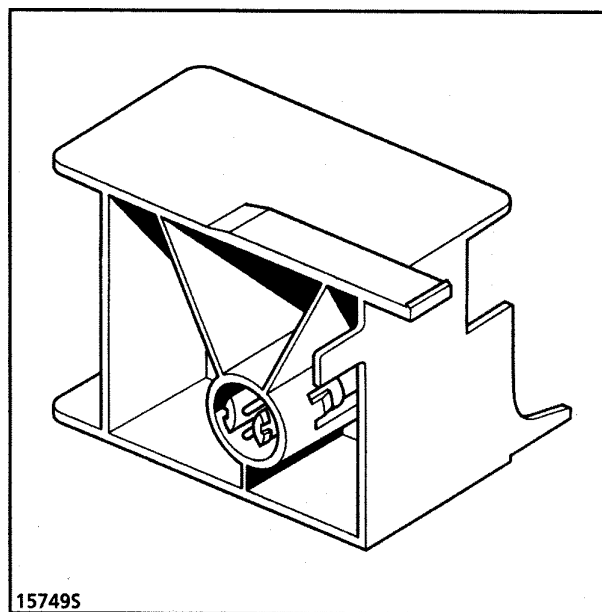

Имитатор имеет те же характеристики, что и реальный воспламенитель, и заменяет его во время диагностики подушки безопасности или преднатяжителя ремня.

Имитатор может быть заказан по адресу:

MEIGA  
99-101, route de Versailles  
CHAMPLAN  
91165 LONGJUMEAU CEDEX  
Тел.: 01 69 10 21 70

### ПРИБОР ДЛЯ ОБЕЗВРЕЖИВАНИЯ ПИРОТЕХНИЧЕСКОГО ГЕНЕРАТОРА ГАЗА

Во избежание несчастных случаев, перед утилизацией автомобиля или только генератора газа последний должен быть обезврежен.

Для этой цели используйте **ТОЛЬКО** приспособление **Eié. 1287**.

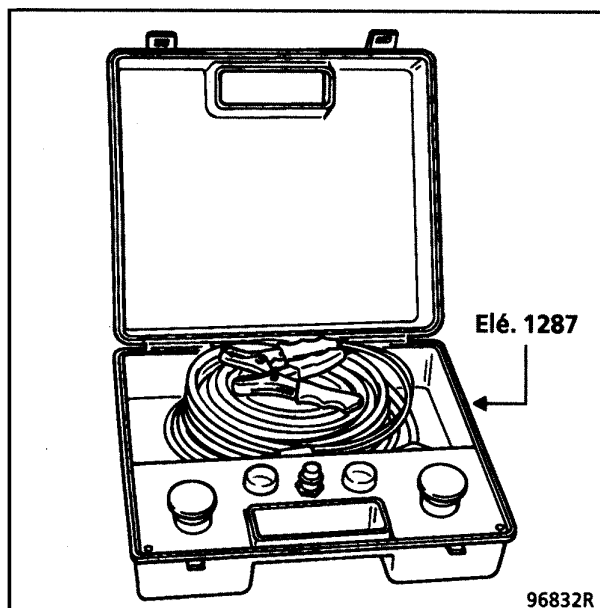

Более подробные сведения приведены в главе "Процедура обезвреживания".

**ВАЖНО.** Пиротехнические элементы не предназначены для повторного использования. Преднатяжители или подушки безопасности утилизируемых автомобилей должны быть обязательно обезврежены.

**ВНИМАНИЕ.** Не обезвреживайте преднатяжители, которые должны быть возвращены по гарантии из-за неполадок в проводке замка. Это позволит поставщику точнее определить причину неисправности. Деталь должна быть возвращена в упаковке.

### РАБОТА ПРЕДНАТЯЖИТЕЛЕЙ И ФРОНТАЛЬНЫХ ПОДУШЕК БЕЗОПАСНОСТИ

При включении зажигания сигнальная лампа этих систем загорается на несколько секунд и гаснет.

Электронный блок реагирует на замедления автомобиля, которые фиксируют встроенные в блок два электронных датчика ускорения.

При лобовом ударе достаточной силы один из них вызывает одновременное срабатывание воспламенителей пиротехнических генераторов газа для двух преднатяжителей ремней безопасности после подтверждения от электромеханического датчика удара.

Под действием газа поршень, перемещаясь в цилиндре, тянет за собой трос, связанный с соответствующим замком ремня, что позволяет укоротить ремень безопасности (см. главу "Преднатяжители").

При более сильном лобовом ударе датчик ускорения, получив подтверждение от электромеханического датчика удара, приводит в действие пиротехнические газогенераторы, которые наполняют газом подушки безопасности водителя и пассажира (в зависимости от наличия оборудования).

Эта система не включается при:

- боковом ударе (кроме преднатяжителей на автомобилях, оборудованных боковыми подушками безопасности, исключая модель Safrane),
- ударах сзади.

Во время срабатывания пиротехнический генератор газа вспыхивает и производит легкое задымление.

**ЗАМЕЧАНИЕ.** Электропитание электронного блока и воспламенителя обычно осуществляется от аккумуляторной батареи автомобиля. Тем не менее, в электронном блоке имеется встроенный источник энергии на случай отключения аккумуляторной батареи в начале удара.

### РАБОТА БОКОВЫХ ПОДУШЕК БЕЗОПАСНОСТИ (кроме модели SAFRANE)

При включении зажигания сигнальная лампа систем подушки безопасности и преднатяжителя ремней безопасности загорается на несколько секунд и гаснет.

В этом случае электронный блок систем надувных подушек безопасности и преднатяжителей ремней безопасности, а также датчики удара боковых подушек безопасности, расположенные в средних опорах сидений автомобиля, приводятся в рабочее состояние.

При боковом ударе достаточной силы датчик, расположенный со стороны удара, посылает сигнал в электронный блок систем надувных подушек безопасности и преднатяжителя ремней.

После подтверждения факта удара электронный датчик (встроенный в электронный блок) включает цепь воспламенителя пиротехнического генератора газа на сидении, чтобы надуть подушку безопасности (со стороны удара) и затем включает цепи питания преднатяжителей.

Боковые подушки безопасности не надуваются при:

- лобовом ударе,
- ударе сзади,
- ударе с противоположной стороны относительно подушки.

Во время срабатывания пиротехнический генератор газа воспламеняется и производит легкое задымление.

**НАПОМИНАНИЕ.** Для модели Safrane (оборудованной автономными боковыми подушками безопасности) см. техническую ноту **2798A**.

### ЭЛЕКТРОННЫЙ БЛОК

На автомобили устанавливают два типа электронных блоков с системой программируемого натяжения:

- Блок, снабженный 30-контактным разъемом желтого цвета, предназначен для автомобиля без боковых подушек безопасности и для модели Safrane всех типов. Электронный блок должен быть настроен в соответствии с комплектацией автомобиля (см. главу "Настройка").
- Блок, снабженный 50-контактным разъемом оранжевого цвета, предназначен для автомобилей с боковыми подушками безопасности (кроме модели Safrane). На некоторых моделях электронный блок следует настроить на конфигурацию оборудования с боковыми подушками безопасности (см. главу "Настройка").

Данные блоки содержат:

- электронный датчик безопасного замедления для фронтальных подушек безопасности и преднатяжителей ремней безопасности,
- электронный датчик безопасного замедления для боковых подушек безопасности (только с 50-контактным разъемом оранжевого цвета),
- электронный датчик ускорения для фронтальных подушек безопасности и преднатяжителей ремней безопасности,
- провода для связи с электронными датчиками боковых ударов, которые расположены в средних опорах сидений (только с 50-контактным разъемом оранжевого цвета),
- электрические цепи воспламенителя для различных пиротехнических систем,
- резервный источник питания для различных электрических цепей,
- диагностическую цепь и цепь для запоминания обнаруженных неисправностей,
- цепь управления сигнализацией о неисправностях на передней панели,
- коммуникационный интерфейс K-L для подключения диагностического прибора,
- электрическую цепь обнаружения удара (в зависимости от варианта исполнения).



### ВНИМАНИЕ.

Существуют два типа электронных блоков с **50 контактами** (разъем оранжевого цвета) и два типа датчиков боковых ударов.

Для надежной работы боковой подушки безопасности необходимо обеспечить совместимость электронных блоков и датчиков боковых ударов, установленных на автомобиле.

В случае ошибочной комплектации боковые подушки безопасности могут не сработать при ударе, а сигнальная лампа может несвоевременно загораться (см. комплектацию в главе "**Датчики боковых ударов**").

### ВАЖНО.

Перед снятием электронного блока его необходимо заблокировать с помощью диагностического прибора.

После выполнения этой операции все электрические цепи воспламенителей будут заблокированы, сигнальная лампа на передней панели будет гореть при включенном зажигании (новые электронные блоки поставляются в заблокированном состоянии).

См. далее процедуру блокировки.

**ЗАМЕЧАНИЕ.** В случае плохой работы этих систем при ударе возможна их проверка с помощью диагностических приборов на наличие неисправностей.

### Процедура блокирования электронного блока

Перед снятием электронного блока или перед любым вмешательством в системы подушек безопасности и преднатяжителей его необходимо заблокировать:

- с помощью прибора XR25 (карта № 49 или № 66 в зависимости от установленного оборудования и варианта исполнения):
  - 1 Установите селектор ISO в положение **S8** и наберите соответствующий код.
  - 2 Введите команду **G80\***  
При этом все цепи воспламенителей будут заблокированы, сигнальная лампа на передней панели будет гореть и на приборе XR25 высвечивается барграф "**Calculateur verrouillé**" («**Электронный блок заблокирован**») (новые электронные блоки поставляются в заблокированном состоянии). В этом состоянии осуществление диагностики возможно.

**ЗАМЕЧАНИЕ.** Деблокирование электронного блока осуществляется тем же способом, но должна быть введена команда **G81\***. Сигнальная лампа на передней панели автомобиля и барграф "**Электронный блок заблокирован**" на приборе погаснут.

- с помощью приборов NXR, OPTIMA 5800 и CLIP

- 1 Выберите в меню функцию "**Diag**" (**Диагностика**).
- 2 Укажите и подтвердите выбор модели автомобиля.
- 3 Выберите и подтвердите выбор системы для диагностики "**Airbag**" (**Подушка безопасности**).
- 4 Укажите в меню функцию "**Commande**" (**Выбор**).
- 5 Выберите и подтвердите выбор функции "**Configuration calculateur**" (**Настройка электронного блока**) или "**Paramétrage**" (**Задание параметров**) и затем подтвердите выбор "**Verrouillage calculateur**" (**Блокировка электронного блока**).
- 6 Выберите в меню функцию "**Etat**" (**Состояние**) и убедитесь в том, что электронный блок заблокирован. Состояние блокировки "**Calculateur verrouillé**" (**Электронный блок заблокирован**) должно быть подтверждено, а сигнальная лампа на передней панели должна гореть (новые электронные блоки поставляются в заблокированном состоянии). Диагностика в заблокированном состоянии возможна.

**ЗАМЕЧАНИЕ.** Деблокирование электронного блока осуществляется тем же способом, но при этом следует выбрать функцию "**Déverrouillage calculateur**" (**Деблокирование электронного блока**). Состояние "**Calculateur verrouillé**" (**Электронный блок заблокирован**) больше не подтверждается, а сигнальная лампа на передней панели погаснет.

### Снятие

Электронный блок установлен над туннелем под центральной консолью.

### Twingo

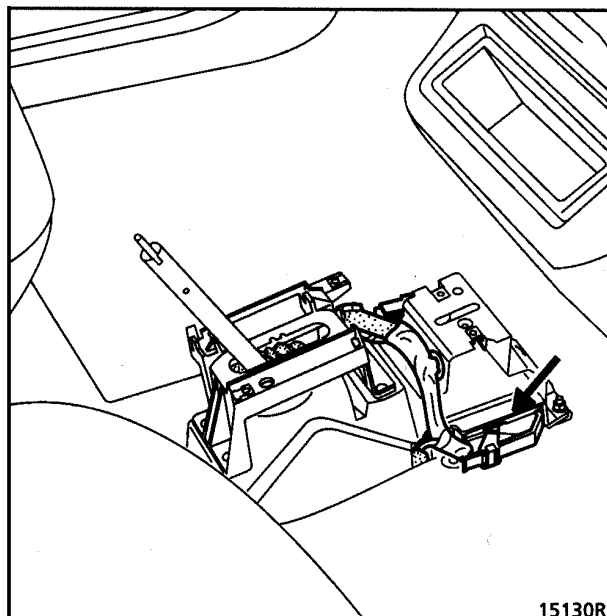

### Kangoo

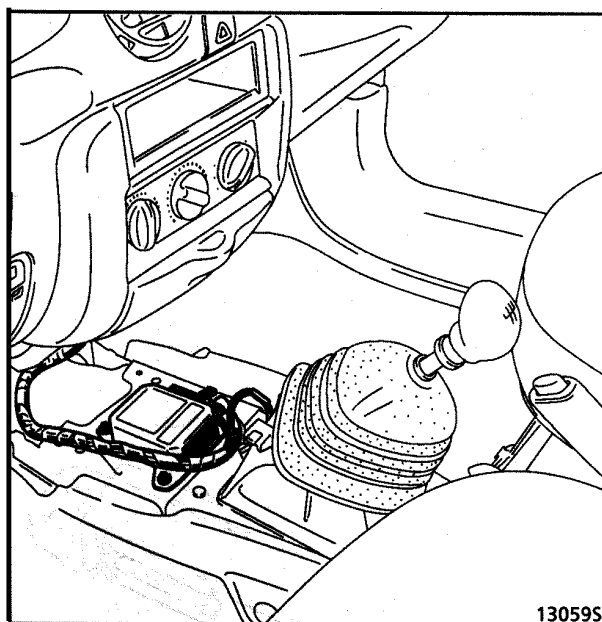

### Mégane

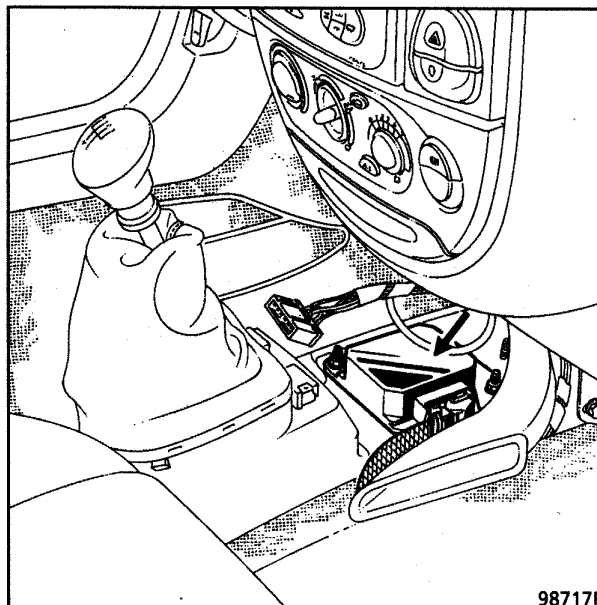

### Laguna

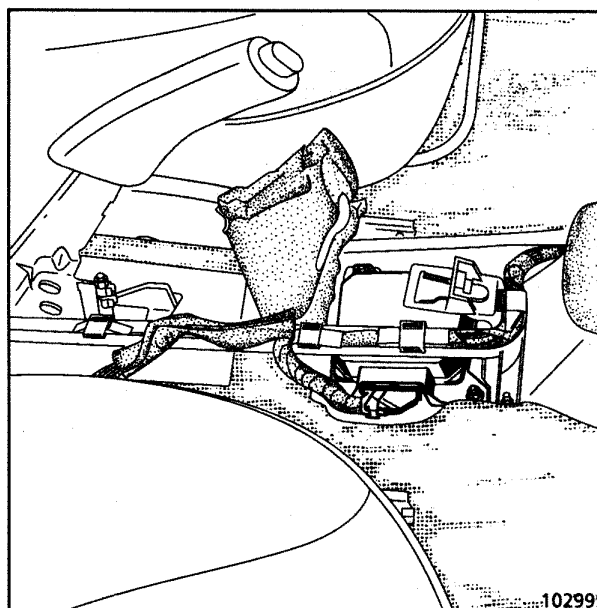

### Safrane

Электронный блок установлен под сидением пассажира.

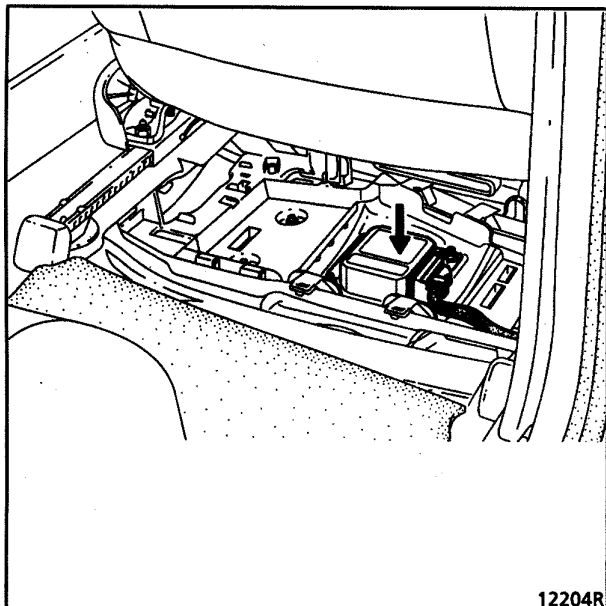

12204R

### ВНИМАНИЕ.

- При проведении работ в нижней части кузова (ремонт выхлопной системы, кузовные работы и т.п.) не используйте молоток, чтобы не подвергнуть ударам днище автомобиля. При этом предварительно следует выполнить блокировку электронного блока с помощью диагностического прибора.
- При установке на автомобиль после продажи дополнительного электрического оборудования (громкоговорители, противоугонная сигнализация или любое другое оборудование, которое может создавать электромагнитное поле) не располагайте его вблизи электронного блока надувных подушек безопасности и преднатяжителей ремней безопасности.

### Снятые электронные блоки

**С 30 контактами** для автомобилей, оборудованных:

- преднатяжителями,
- фронтальными подушками безопасности,
- автономными боковыми подушками безопасности (модель Safrane).

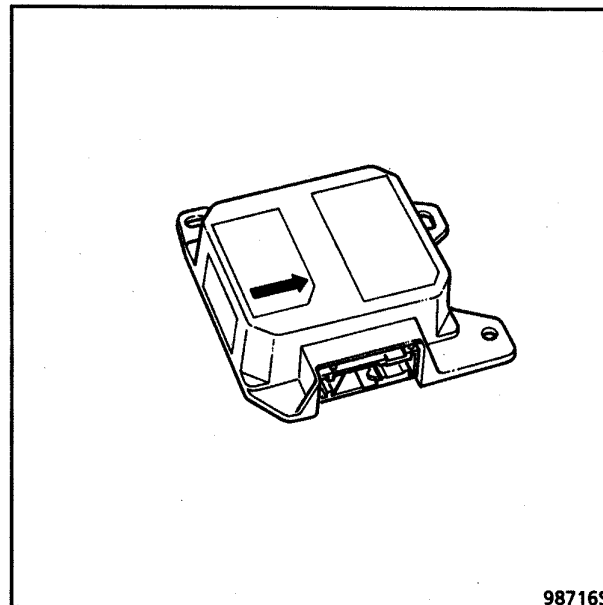

98716S

**С 50 контактами** для автомобилей, оборудованных:

- преднатяжителями,
- фронтальными подушками безопасности,
- автономными боковыми подушками безопасности (кроме модели Safrane).

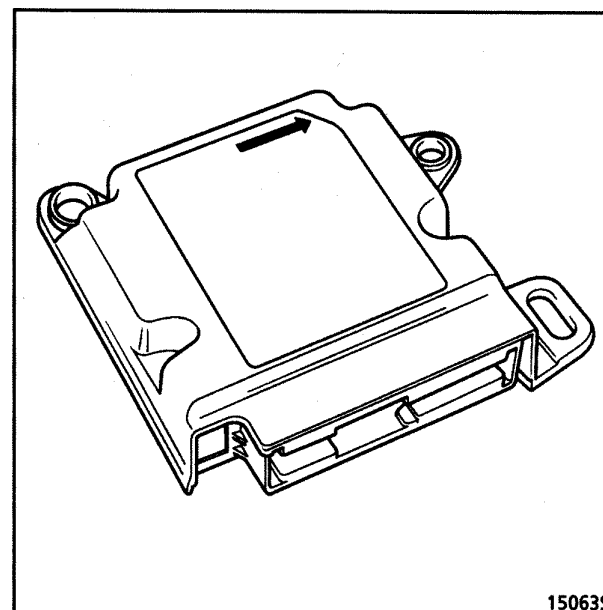

15063S



### Настройка электронных блоков с 30-контактным разъемом желтого цвета

Новые электронные блоки поставляются настроенными на конфигурацию "подушка безопасности пассажира".

Если в автомобиле отсутствует подушка безопасности пассажира, электронный блок следует настроить на конфигурацию "без подушки безопасности пассажира" с помощью диагностического прибора.

В случае, если настройка электронного блока не соответствует комплектации автомобиля, сигнальная лампа подушки безопасности продолжает гореть (при включенном зажигании).

- **настройка с помощью прибора XR25 (первое поколение только с обозначением 4.Ab)**
  - 1 Установите селектор ISO в положение **S8** и введите код **D49** (карточка №49).
  - 2 Введите команду **G85\*5\***. Барграф **17 левый** на приборе должен погаснуть.

**ЗАМЕЧАНИЕ.** Для перенастройки электронного блока на оборудование с подушкой безопасности пассажира используйте тот же метод, но введите команду **G85\*6\***. Барграф **17 левый** должен высветиться.

**ПРИМЕЧАНИЕ.** Для автомобилей, оборудованных только преднатяжителями ремней, введите команду **G85\*7\***. Барграфы **17 левый** и **19 левый** должны погаснуть.

- **настройка с помощью приборов NXR, OPTIMA 5800 и CLIP**
  - 1 Выберите в меню функцию "Diag" (Диагностика).
  - 2 Укажите и подтвердите выбор модели автомобиля.
  - 3 Выберите и подтвердите выбор системы для диагностики "Airbag" (Подушки безопасности).
  - 4 Выберите в меню функцию "Commande" (Выбор).
  - 5 Выберите и подтвердите выбор функции "Configuration" (Настройка) для настройки электронного блока на режим "Sans airbag passager" (Без подушки безопасности пассажира).
  - 6 Выключите и включите зажигание для подтверждения правильности настройки.
  - 7 Выберите в меню функцию "Commande" (Выбор) и, в зависимости от типа прибора, выберите функцию "Lecture configuration" (Указание настройки) или выберите в меню функцию "Etat" (Состояние), принимая во внимание изменения в настройке.

**ЗАМЕЧАНИЕ.** Для перенастройки электронного блока применительно к оборудованию с подушкой безопасности пассажира используйте этот же метод.

### Настройка электронного блока с 50-контактным разъемом оранжевого цвета второго поколения

Новые электронные блоки, обозначаемые "AC6Ph2" и предназначенные для диагностических приборов (кроме XR25), поставляются с настройкой без "боковых подушек безопасности".

Если данная настройка отсутствует, сигнальная лампа не гаснет (при включенном зажигании).

- **настройка с помощью приборов NXR, OPTIMA 5800 и CLIP**
  - 1 Выберите в меню функцию "Diag" (Диагностика).
  - 2 Выберите и подтвердите выбор модели автомобиля.
  - 3 Выберите и подтвердите выбор системы для диагностики "Airbag" (Подушки безопасности).
  - 4 Выберите в меню функцию "Commande" (Выбор).
  - 5 Выберите и подтвердите функцию "Paramétrage" (Задание параметров) и проверьте цепь "Apprentissage capteurs latéraux" (Проверка датчиков бокового удара).
  - 6 Выберите и подтвердите выбор модели автомобиля.
  - 7 Выключите и включите зажигание для проверки правильности настройки.

## Подушки безопасности, преднатяжители ремней безопасности

### Схема включения

**ПРИМЕЧАНИЕ.** Разъем электронного блока обеспечивает короткое замыкание различных цепей воспламенителя, которые были разомкнуты. Шунты, расположенные напротив каждой электрической цепи преднатяжителя ремней безопасности или подушек безопасности, препятствуют случайному срабатыванию этих систем (например, в результате антенного эффекта).

**30-контактный разъем желтого цвета** (наиболее полное использование контактов)

Контакт	Назначение
1	+ преднатяжителя ремня безопасности водителя
2	–преднатяжителя ремня безопасности водителя
3	+ преднатяжителя ремня безопасности пассажира
4	–преднатяжителя ремня безопасности пассажира
5	+ после замка зажигания
6	"Масса"
7	Сигнальная лампа подушки безопасности на передней панели
8	Не используется
9	Диагностическая цепь К
10	+ подушки безопасности водителя
11	–подушки безопасности водителя
12	Не используется
13	+ подушки безопасности пассажира
14	–подушки безопасности пассажира
15	Не используется
16	Шунт
17	Шунт
18	Шунт
19	Шунт
20	Не используется
21	Шунт
22	Шунт
23	Диагностическая цепь L
24	Не используется
25	Шунт
26	Шунт
27	Сигнал обнаружения удара (в зависимости от исполнения)
28	Шунт
29	Шунт
30	Не используется

### 50-контактный разъем оранжевого цвета

Контакт	Назначение
1	+ преднатяжителя ремня безопасности водителя
2	–преднатяжителя ремня безопасности водителя
3	+ преднатяжителя ремня безопасности пассажира
4	–преднатяжителя ремня безопасности пассажира
5	+ после замка зажигания
6	"Масса"
7	Сигнальная лампа подушки безопасности на передней панели
8	Не используется
9	Диагностическая цепь К
10	+ подушки безопасности водителя
11	– подушки безопасности водителя
12	Диагностическая цепь L
13	+ подушки безопасности пассажира
14	–подушки безопасности пассажира
15	Не используется
16	+ боковой подушки безопасности водителя
17	–боковой подушки безопасности водителя
18	+ боковой подушки безопасности пассажира
19	–боковой подушки безопасности пассажира
20	Сигнал датчика бокового удара со стороны водителя
21	Сигнал датчика бокового удара со стороны пассажира
22	– датчика бокового удара со стороны водителя
23	– датчика бокового удара со стороны пассажира
24	Не используется
25	Не используется
26 – 29	Шунт
30	Не используется
31	Шунт
32	Шунт
33	Не используется
34	Не используется
35	Шунт
36	Шунт
37	Сигнал обнаружения удара (в зависимости от исполнения)
38	Шунт
39	Шунт
40	Не используется
41 – 44	Шунт
45 – 50	Не используется

### СВЕТОВАЯ СИГНАЛИЗАЦИЯ НА ПЕРЕДНЕЙ ПАНЕЛИ

Эта сигнализация позволяет контролировать состояние преднатяжителей ремней, а также подушек безопасности водителя и пассажира (кроме автономных боковых подушек безопасности для модели Safrane).

Лампа должна загореться на несколько секунд при включении зажигания, а затем погаснуть (и оставаться в таком состоянии).

Если сигнальная лампа не загорается при включении зажигания или загорается при движении автомобиля, то это свидетельствует о неисправностях в системе (см. главу "Диагностика").

### ДАТЧИКИ БОКОВЫХ УДАРОВ

(в зависимости от имеющегося оборудования)

**ВНИМАНИЕ.** Перед снятием датчика бокового удара заблокируйте электронный блок с помощью диагностического прибора. После выполнения этой операции все электрические цепи воспламенителей заблокированы, сигнальная лампа на передней панели горит при включенном зажигании.

**ВНИМАНИЕ.** Существуют два типа датчиков боковых ударов.

1. Датчики с пластмассовой черной крышкой и алюминиевым основанием, которые устанавливаются на автомобили, снабженные электронными блоками с обозначением "AC6" (п.66) и с номерами для соответствующего диагностического оборудования (**кроме** номеров электронных блоков промежуточных исполнений, указанных в п. 2, которые имеют датчики с крышкой и основанием из черного пластика).
2. Датчики с крышкой и основанием из черного пластика, устанавливаемые на автомобили с электронными блоками с обозначением "AC6Ph2" и применяемые с любым диагностическим оборудованием, **кроме** прибора XR25, имеют реферансы **82 00 018 833, 77 00 437 475, 77 00 436 556** и **82 00 018 830** (указаны на диагностическом оборудовании).

В случае ошибочной комплектации боковая подушка безопасности при ударе не сработает, а сигнальная лампа может несвоевременно загораться.

**НАПОМИНАНИЕ.** Для модели Safrane (оборудованной автономными боковыми подушками безопасности) см. техническую ноту **2798A**.

### Снятие

#### Twingo

Датчики бокового удара установлены с каждой стороны под обшивкой нижней части порога.

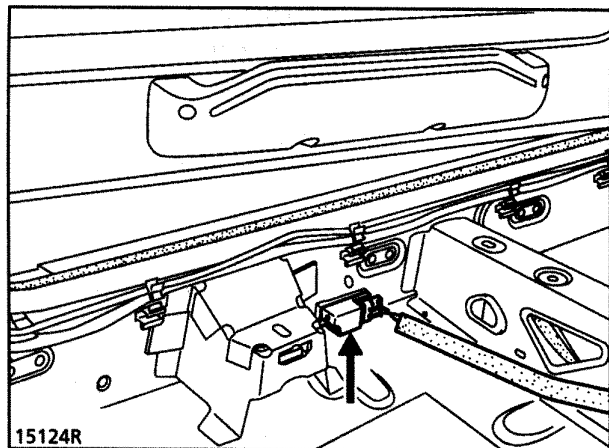

#### Kangoo

Датчики бокового удара установлены под обшивкой нижней части порога.

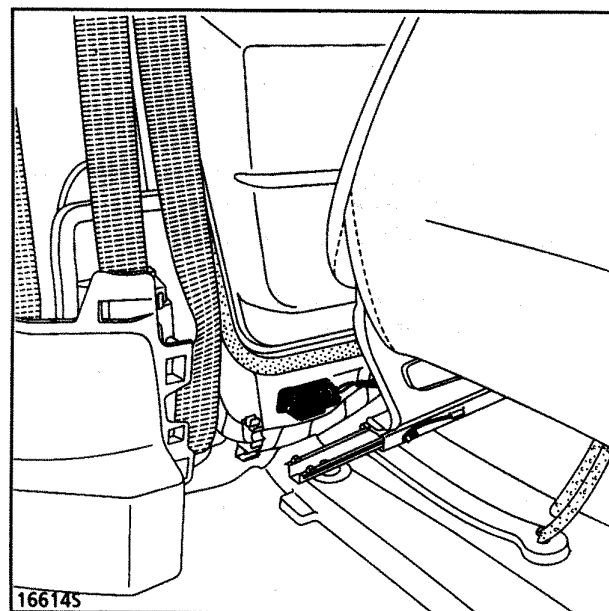

#### Mégane

Датчики бокового удара установлены с каждой стороны под обшивкой средней опоры сидения.

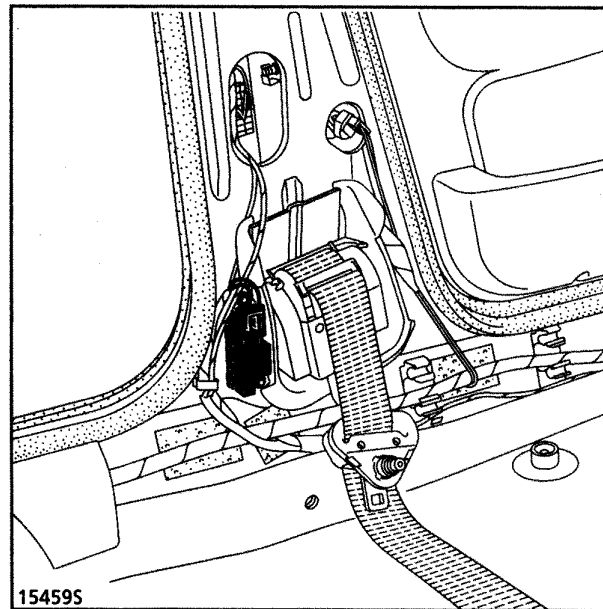

#### Laguna

Датчики бокового удара установлены с каждой стороны под обшивкой средней опоры сидения.

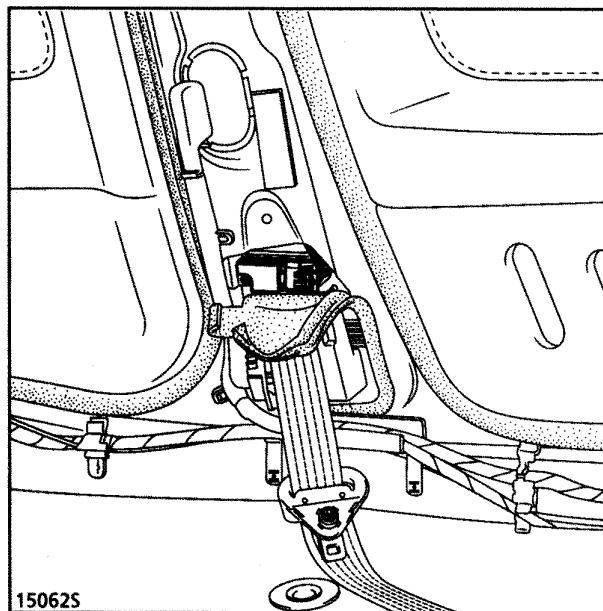

Снятый датчик

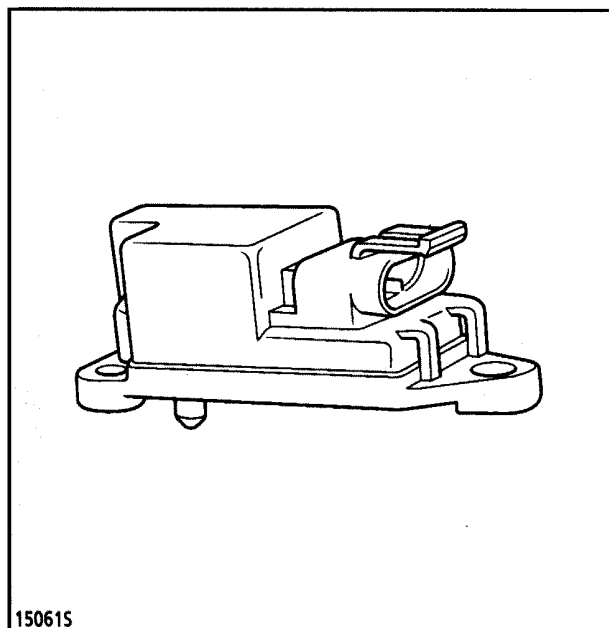

150615

**ВНИМАНИЕ.** После срабатывания преднатяжителей ремней безопасности или надувных подушек безопасности происходит окончательная блокировка электронного блока и загорается сигнальная лампа на передней панели. После этого электронный блок следует обязательно заменить (электрические характеристики некоторых компонентов блока могут выйти за допустимые пределы после прохождения тока, вызвавшего срабатывание).

### Установка

Установка датчика в надлежащее положение обеспечивается с помощью его позиционирующего выступа. Обязательно закрепите датчик на автомобиле (момент затяжки **8 Н•м**) перед подключением его разъема.

После подключения разъема проверьте датчик с помощью диагностического прибора.

При отсутствии неисправностей деблокируйте электронный блок, в противном случае см. главу "Диагностика".

### Назначение контактов

Контакт	Назначение
1	Питание датчика
2	"Масса"
3	Не используется

### ЗАМЕНА ЭЛЕКТРИЧЕСКИХ ПРОВОДОВ ВОСПЛАМЕНИТЕЛЯ

В случае повреждения какого-либо провода его следует заменить, так как провода ремонту не подлежат.

Провода и разъемы устройств безопасности ремонту не подлежат.

Электропроводка воспламенителей подушек безопасности и преднатяжителей ремней находится в жгуте проводов салона. Для облегчения замены при ремонте откусите концы поврежденного провода и проложите новый по пути старого в жгуте проводов салона.

**ВНИМАНИЕ.** При прокладке нового провода убедитесь в его пригодности.



### ПРЕДНАТЯЖИТЕЛИ РЕМНЕЙ БЕЗОПАСНОСТИ

#### Описание

Преднатяжители закрепляют сбоку передних сидений.

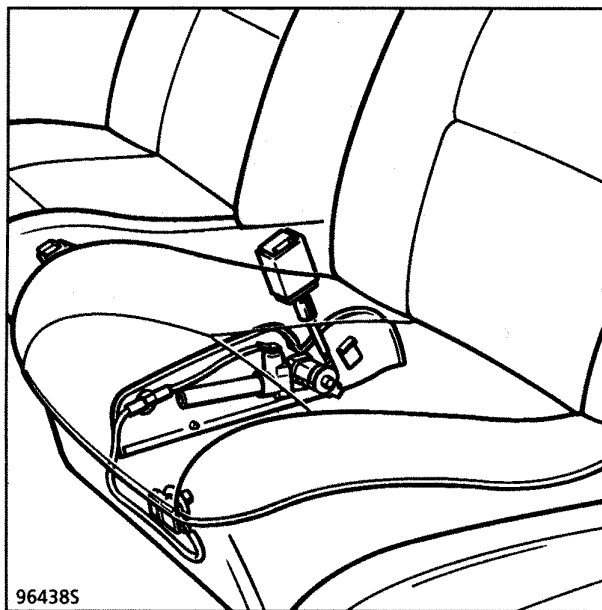

Преднатяжитель содержит:

- специальный замок ремня (А),
- пиротехнический генератор газа с воспламенителем (В).

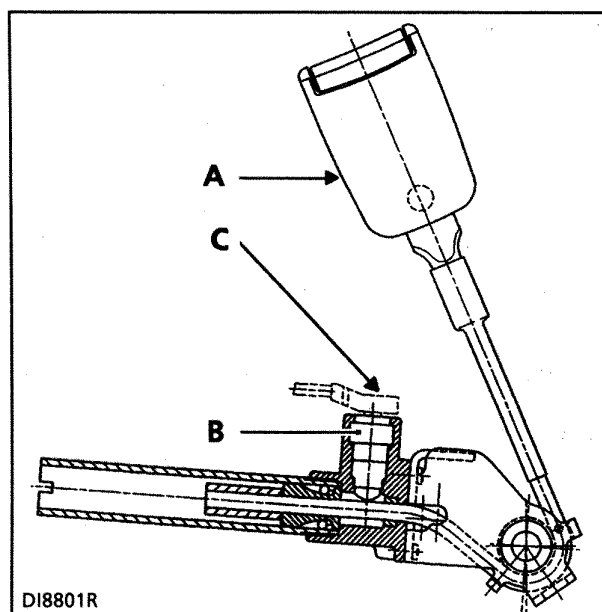

При срабатывании система укорачивает ремень на **70 мм** (максимум).

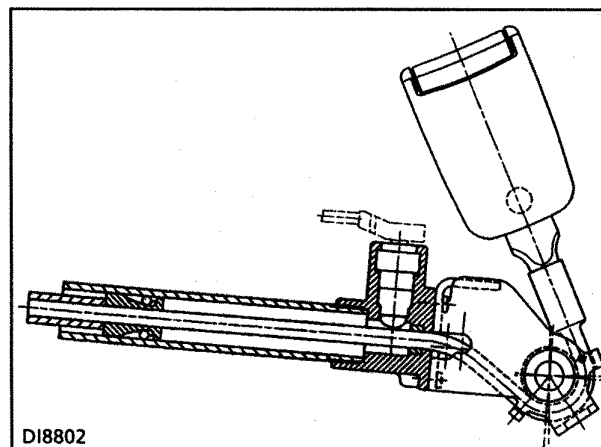

Элементы преднатяжителя разборке не подлежат.

**ПРИМЕЧАНИЕ.** Данное устройство безопасности работает только при включенном зажигании.

**ПРИМЕЧАНИЕ.** На автомобилях, оборудованных боковыми подушками безопасности, проверить сопротивление проводов преднатяжителей ремней с помощью обычных приборов нельзя.

Для выполнения этих измерений следует использовать диагностические приборы **XR BAG**, **NXR** или **CLIP** (на приборе XR BAG следует выбрать в меню функцию "mesure" (измерение)).

### Особенности

На некоторых автомобилях замок ремня безопасности со стороны водителя снабжен электроконтактом, включающим сигнальную лампу на передней панели, если ремень не пристегнут.

Для отсоединения разъема введите клин толщиной **0,25 мм**, как показано на рисунке, чтобы освободить зажим разъема и вынуть его, потянув за провод.

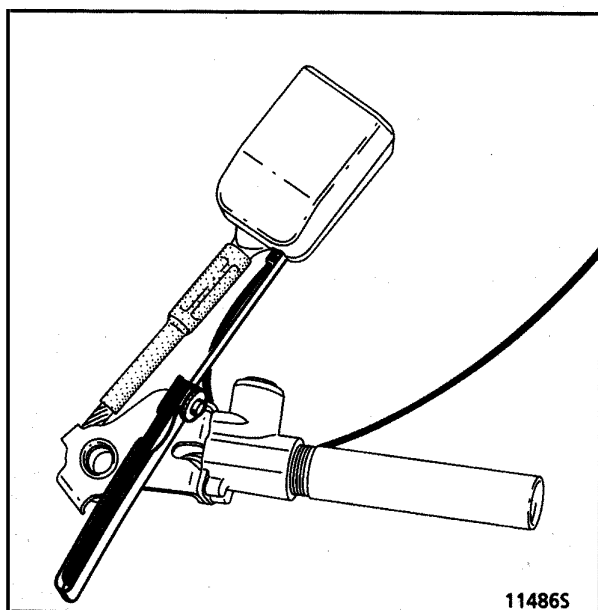

### Снятие

**ВНИМАНИЕ.** Во избежание несанкционированного срабатывания запрещается размещать пиротехнические системы (подушек безопасности и преднатяжителей ремней) вблизи источников тепла или открытого пламени.

### ВАЖНО

Перед снятием преднатяжителя заблокируйте электронный блок с помощью диагностического прибора.

После выполнения этой операции все электрические цепи воспламенителей заблокированы, сигнальная лампа на передней панели загорается.

Снимите:

- разъем фиолетового цвета преднатяжителя, который расположен под передним сидением,
- комплект преднатяжителей после снятия защитных чехлов.

**ВАЖНО.** Прежде чем утилизировать преднатяжитель ремня, который не сработал, **ОБЯЗАТЕЛЬНО** обезвредьте его в соответствии с методикой, указанной в главе "**Процедура обезвреживания**" (кроме деталей, подлежащих возврату по гарантии)

**НАПОМИНАНИЕ.** После срабатывания преднатяжителей ремней безопасности или надувных подушек безопасности происходит окончательная блокировка электронного блока, и загорается сигнальная лампа на передней панели. После этого электронный блок следует обязательно заменить (электрические характеристики некоторых компонентов блока могут выйти за допустимые пределы после прохождения тока, вызвавшего срабатывание).

### Установка

Соблюдайте надлежащую трассировку проводов и точки их крепления под сидением.

Надежно зафиксируйте разъем (С) со стороны преднатяжителей (с большим усилием).

**ВАЖНО.** После замены неисправных деталей и подключения разъемов выполните проверку с помощью диагностического прибора.

Если все в норме, деблокируйте электронный блок, в противном случае см. главу "**Диагностика**".

### РЕМНИ БЕЗОПАСНОСТИ с SRP

Ремни безопасности на передних сидениях снабжены специальной системой программируемого натяжения (**SRP**).

В данной модификации работа ремней безопасности связана с работой подушки безопасности.

Система программируемого натяжения ремней безопасности имеет разную регулировку для подушек SRP и других ремней (следует обязательно проверять номера заменяемых деталей).

#### **ВАЖНО.**

Если автомобиль оборудован подушкой (подушками) безопасности, на которых есть маркировка "**SRP**", то ремень безопасности **обязательно должен** иметь на этикетке символ "**airbag SRP**".

Если автомобиль не оборудован подушкой (подушками) безопасности, на которых есть маркировка "**SRP**", то ремни безопасности также **не должны** иметь символ "**airbag SRP**" на этикетке (обязательно проверьте соответствие номеров заменяемых деталей).

При срабатывании преднатяжителей ремень или ремни безопасности необходимо заменять, если они были пристегнуты (при малейших сомнениях относительно состояния ремней их также следует заменять).

Механические напряжения через пряжку передаются на механизм натяжения ремня и могут его повредить.

### ПОДУШКА БЕЗОПАСНОСТИ SRP ДЛЯ ВОДИТЕЛЯ

Подушка безопасности водителя снабжена новой надувной подушкой (с маркировкой **SRP**).

В этом случае подушка связана с соответствующим ремнем безопасности.

Регулировка системы программируемого натяжения ремня безопасности является специальной и дополнительной для этого типа подушек безопасности.

#### **Описание**

Подушка безопасности водителя находится в рулевом колесе.

Она состоит из:

- собственно подушки,
- пиротехнического генератора газа с воспламенителем.

Эти элементы разборке не подлежат.

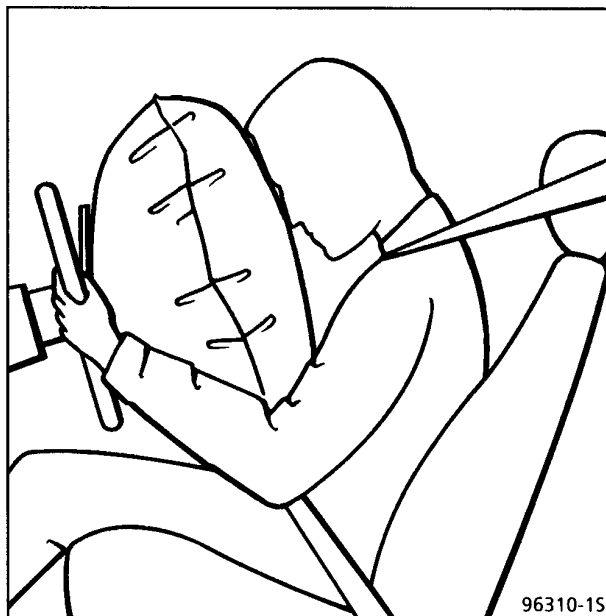

При раскрытии надувная подушка разрывает декоративную накладку на рулевом колесе.

**ЗАМЕЧАНИЕ.** Это устройство безопасности работает только при включенном зажигании.



### Снятие

**ВНИМАНИЕ.** Во избежание несанкционированного срабатывания запрещается размещать пиротехнические системы (подушек безопасности и преднатяжителей ремней) вблизи источников тепла или открытого пламени.

**ВАЖНО.** Перед установкой подушки безопасности обязательно заблокируйте электронный блок с помощью диагностического прибора.

После выполнения этой операции все электрические цепи воспламенителей заблокированы, сигнальная лампа на передней панели горит.

**ВАЖНО.** При снятии рулевого колеса **обязательно** отсоедините разъем (D) подушки безопасности.

Подушка безопасности снабжена разъемом, который обеспечивает короткое замыкание контактов при отключении с целью предотвращения непроизвольного срабатывания системы.

Снимите подушку безопасности, закрепленную двумя винтами, которые расположены за рулевым колесом, и отсоедините разъем (D).

**Пример: модель Mégane**

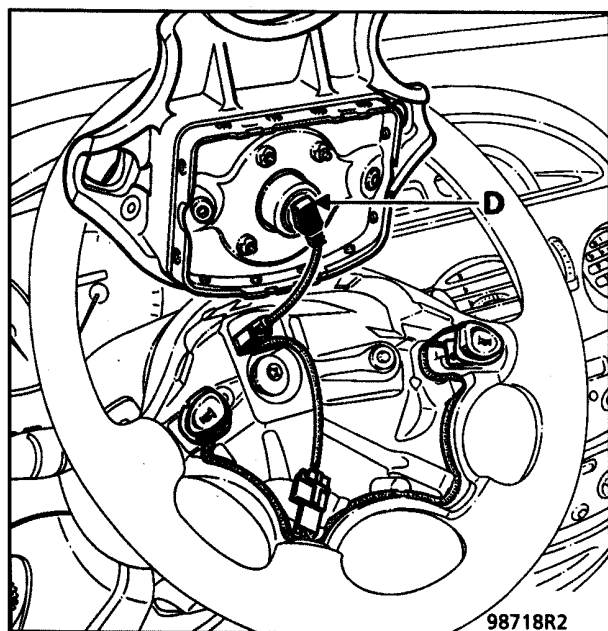

**ВНИМАНИЕ.** Перед утилизацией несработавшей подушки безопасности ее **НЕОБХОДИМО** обезвредить указанным методом (см. главу «Процедура обезвреживания»)

**НАПОМИНАНИЕ.** После срабатывания преднатяжителей ремней безопасности или надувных подушек безопасности происходит окончательная блокировка электронного блока и загорается сигнальная лампа на передней панели. После этого электронный блок обязательно должен быть заменен (некоторые элементы блока теряют работоспособность после прохождения тока, который вызывает срабатывание системы).

### Установка

**ВНИМАНИЕ.** При замене подушки безопасности на этих автомобилях заменяемая деталь должна **обязательно** иметь маркировку "Airbag SRP".

Вновь подключите разъем подушки безопасности и закрепите ее на рулевом колесе (момент затяжки **5 Н•м**).

**ПРИМЕЧАНИЕ.** Надежно зафиксируйте разъем (D) со стороны подушки безопасности (с большим усилием).

**ВАЖНО.** После замены неисправных деталей и подключения разъемов выполните проверку с помощью диагностического прибора.

Если все в норме, деблокируйте электронный блок, в противном случае см. главу "Диагностика".

### КОНТАКТНОЕ КОЛЬЦО

Оно обеспечивает электрическую связь между рулевой колонкой и рулевым колесом.

Кольцо содержит полосу с токопроводящими дорожками, длина которых обеспечивает поворот рулевого колеса на **два с половиной оборота** в обе стороны (с запасом).

#### Снятие

**ВНИМАНИЕ.** Во избежание несанкционированного срабатывания запрещается размещать пиротехнические системы (подушек безопасности и преднатяжителей ремней) вблизи источников тепла или открытого пламени.

**ВАЖНО.** При снятии рулевого колеса **обязательно** отключите разъем (D) подушки безопасности. Подушка безопасности снабжена разъемом, который обеспечивает короткое замыкание контактов при отключении с целью предотвращения произвольного срабатывания системы.

**ВАЖНО.** Перед установкой подушки безопасности заблокируйте электронный блок с помощью диагностического прибора.

После выполнения этой операции все электрические цепи воспламенителей заблокированы, сигнальная лампа на передней панели горит.

Снимите подушку безопасности, закрепленную двумя винтами, которые расположены за рулевым колесом, и отсоедините разъем (D).

Пример: *Mégane*

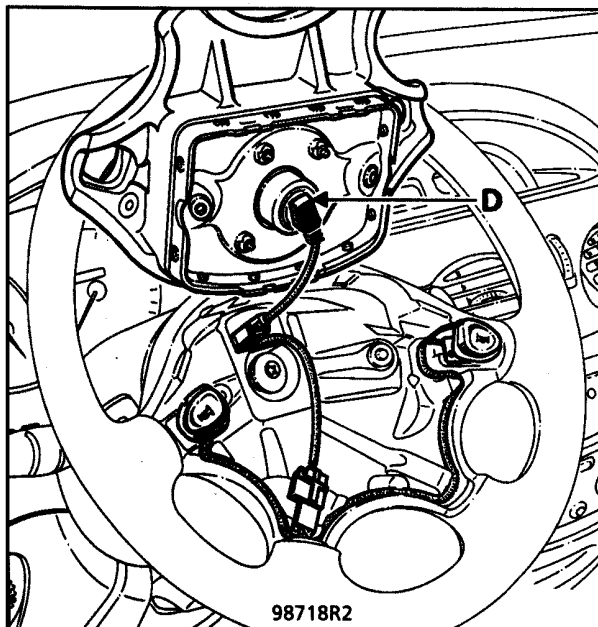

В зависимости от модели автомобиля, контактное кольцо закреплено на кронштейне рычагов управления освещением и стеклоочистителями или встроено в кронштейн.

Перед снятием контактного кольца обязательно отметьте его положение:

- убедившись, что колеса установлены в положении прямолинейного движения при снятии рулевого колеса, чтобы расположить токопроводящие дорожки по центру,
- либо закрепив ротор контактного кольца самоклеящейся лентой.

### Пример: Mégane

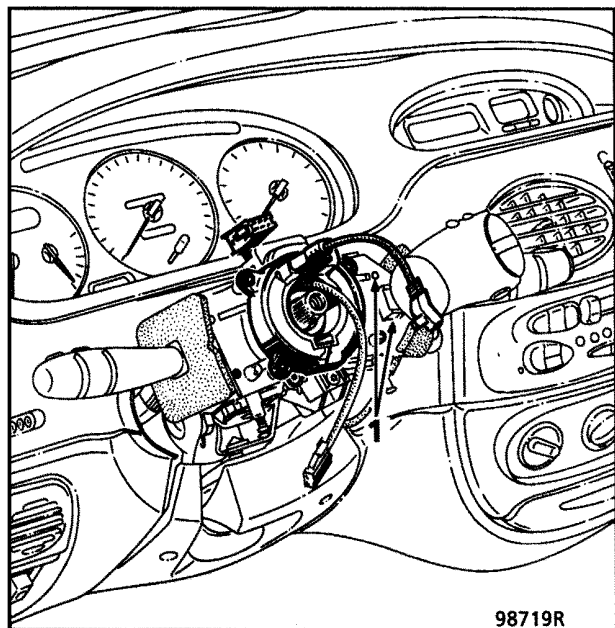

В случае замены новый узел поставляется отцентрированным и зафиксированным наклейкой, которая разрывается при первом повороте рулевого колеса (монтаж выполняют при установке колес в положение прямолинейного движения).

#### Установка

Убедитесь в том, что колеса находятся в положении прямолинейного движения.

Проверьте, чтобы контактное кольцо было заблокировано перед установкой (в противном случае см. метод центрирования, описанный ниже).

**ВНИМАНИЕ.** Несоблюдение указанных предписаний может привести к неправильной работе системы, а именно, к ее произвольному срабатыванию.

Заменяйте винт крепления рулевого колеса на новый (предварительно смазав его клеем) при каждой разборке и затягивайте его с моментом **45 Н·м**.

Вновь подключите подушку безопасности и закрепите ее на рулевом колесе (момент затяжки **5 Н·м**).

**ВНИМАНИЕ.** При замене подушки безопасности на этих автомобилях новый узел **обязательно** должен иметь маркировку "airbag SRP".

Надежно зафиксируйте разъем (Д) со стороны подушки безопасности (с большим усилием до упора).

После замены неисправных деталей и подключения разъемов, выполните проверку с помощью диагностического прибора.

Если все в норме, деблокируйте электронный блок.

В противном случае см. главу "Диагностика".

#### ВНИМАНИЕ.

- Во избежание повреждения контактного кольца рулевое колесо в течение всего ремонта обязательно должно оставаться в фиксированном положении.
- При малейшем сомнении в правильной центровке контактного кольца следует снять рулевое колесо и провести центровку методом, описанным выше.
- При ремонте, сопровождаемом снятием рулевого механизма, двигателя, трансмиссии и т.д., необходимо отсоединить рейку рулевого управления от рулевой колонки, рулевое колесо должно быть обязательно зафиксировано с помощью приспособления "блокиратор рулевого колеса".

### Способ центровки контактного кольца

Поверните верхнюю часть контактного кольца против часовой стрелки до крайнего положения.

Указанное ниже положение характеризуется повышенным сопротивлением вращению (не прилагайте чрезмерного усилия).

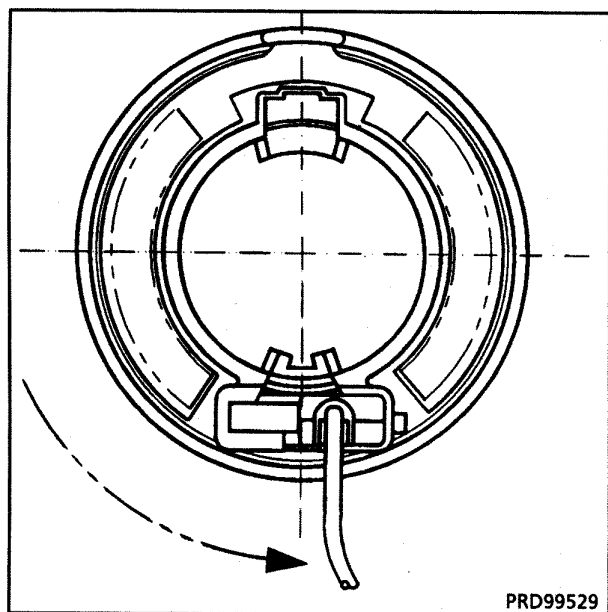

Затем слегка поверните верхнюю часть детали по направлению стрелки и проверьте, чтобы контактное кольцо приняло положение, указанное ниже.

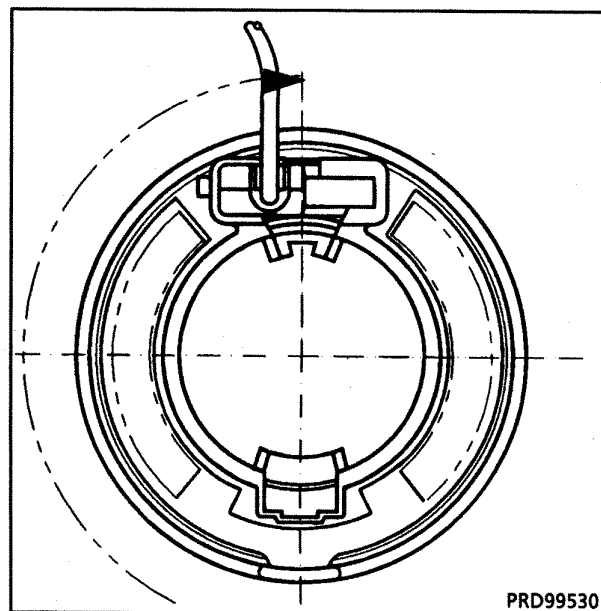

Вновь поверните деталь по часовой стрелке на два полных оборота и убедитесь в том, что после этого контактное кольцо находится в положении, описанном выше.

### МОДУЛЬ ПОДУШКИ БЕЗОПАСНОСТИ ПАССАЖИРА

Модуль снабжен подушкой безопасности со специальным мешком (такой модуль имеет маркировку SRP).

В этом случае подушка связана с соответствующим ремнем безопасности.

Регулировка системы программируемого натяжения ремня безопасности является специальной и дополнительной для этого типа подушек.

#### Описание

Модуль расположен в передней панели вместо перчаточного ящика напротив пассажира.

**Пример: Mégane**

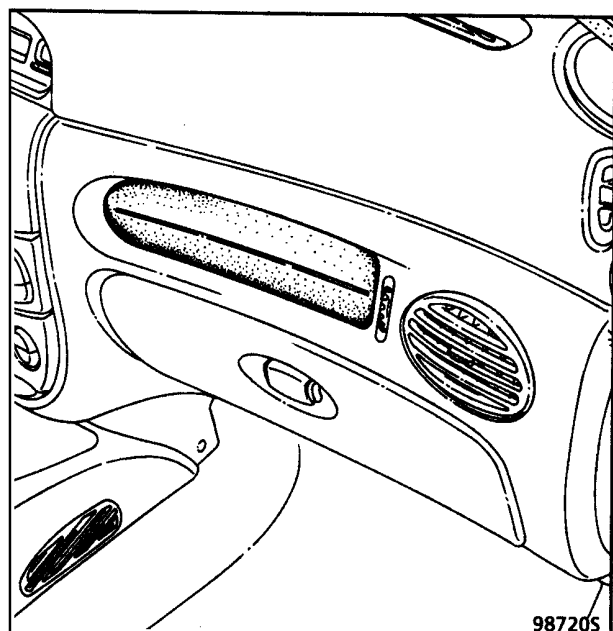

Модуль содержит:

- подушку,
- пиротехнический генератор газа с воспламенителем.

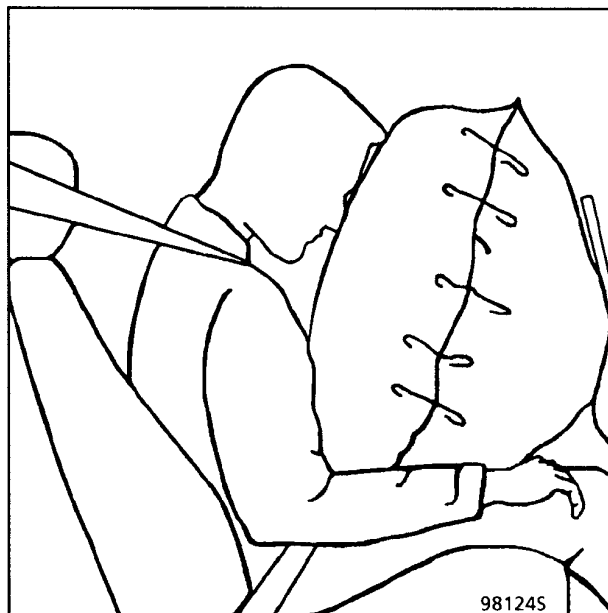

Элементы модуля подушки безопасности разборке не подлежат.

**ПРИМЕЧАНИЕ.** Система работоспособна только после включения зажигания.

### Доступ к воспламенителю

Для доступа к воспламенителю модуля подушки безопасности пассажира с целью диагностики необходимо снять:

- переднюю панель в моделях Twingo и Kangoo,
- верхнюю часть передней панели в модели Mégane,
- перчаточный ящик в модели Laguna,
- модуль подушки безопасности в модели Safrane.

**НАПОМИНАНИЕ.** Проверка воспламенителя модуля подушки безопасности должна быть обязательно выполнена только с помощью приборов **XRBAГ**, **CLIP** или **NXR**, как указано в главе "Диагностика".

### Снятие

**ВНИМАНИЕ.** Во избежание несанкционированного срабатывания запрещается размещать пиротехнические системы (подушек безопасности и преднатяжителей ремней) вблизи источников тепла или открытого пламени.

**ВАЖНО.** Перед снятием модуля подушки безопасности пассажира заблокируйте электронный блок с помощью диагностического прибора.

После выполнения этой операции все электрические цепи воспламенителей заблокированы, сигнальная лампа на передней панели горит.

### Twingo

Для снятия модуля подушки безопасности пассажира необходимо снять переднюю панель, предварительно отключив воспламенитель (E) и провод "массы" (F).

Модуль подушки безопасности пассажира закреплен с помощью четырех винтов (G)

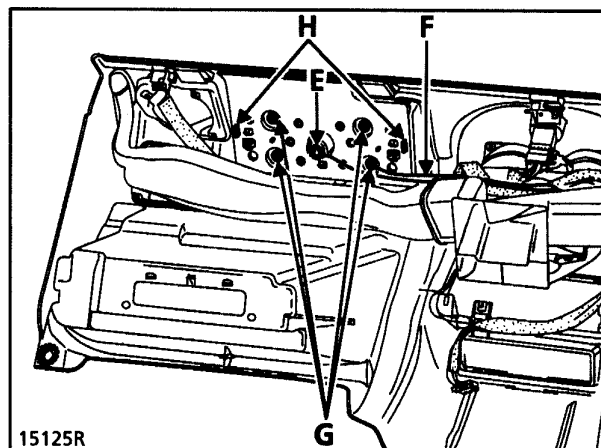

и двух пластмассовых язычков (H).

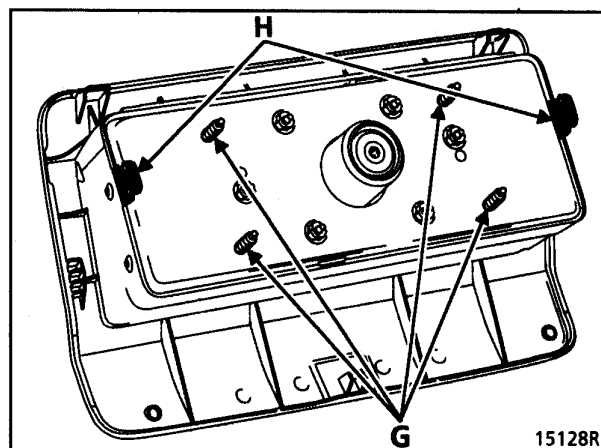



### Kangoo

Для снятия модуля подушки безопасности пассажира необходимо снять переднюю панель.

Модуль подушки безопасности пассажира закреплен с помощью четырех гаек.

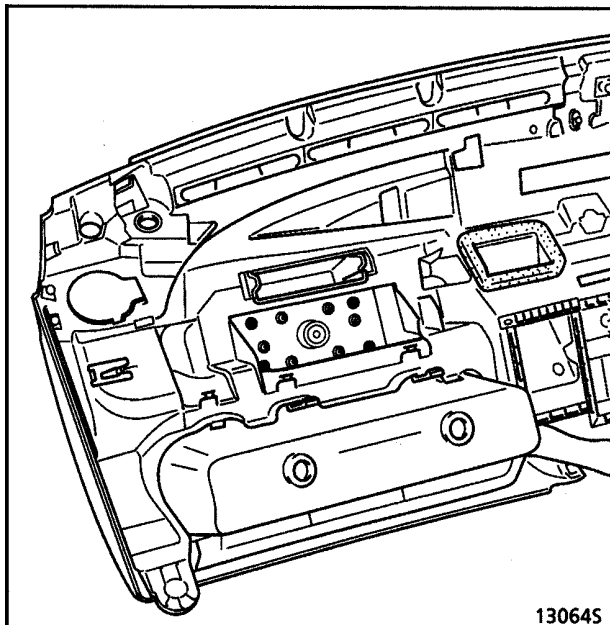

### Mégane

Для снятия модуля подушки безопасности пассажира необходимо снять переднюю панель.

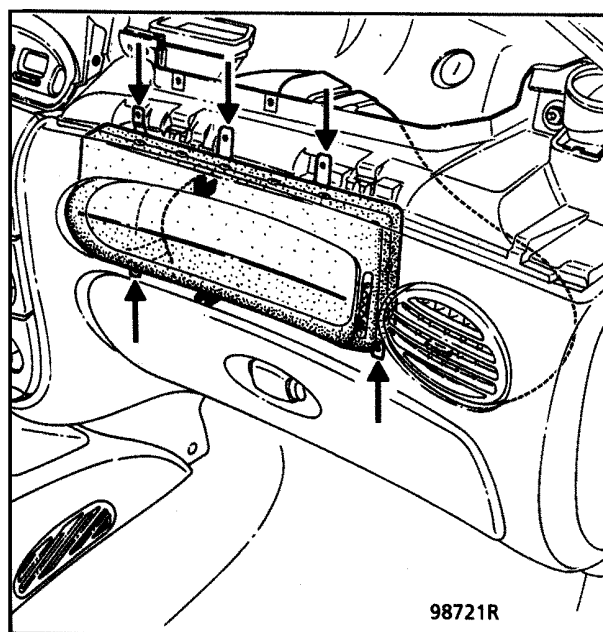

### Laguna

Для снятия модуля подушки безопасности пассажира необходимо снять перчаточный ящик (шесть винтов),

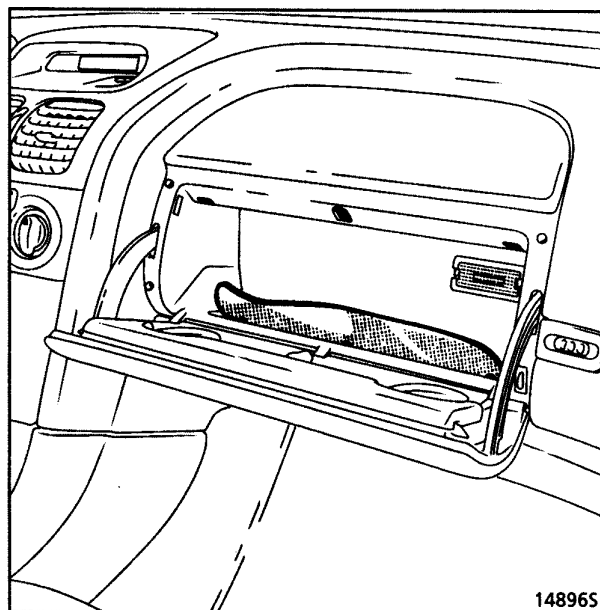

Модуль подушки безопасности пассажира закреплен с помощью четырех винтов и двух язычков (A).

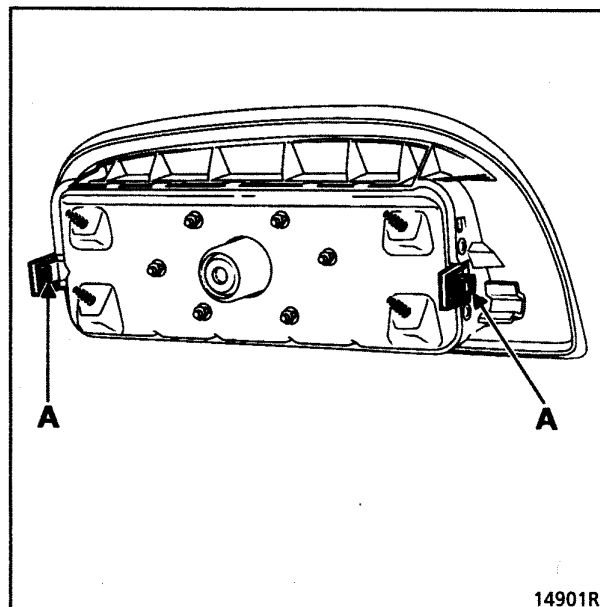

### Safrane

Для доступа к модулю подушки безопасности пассажира удалите:

- резиновое покрытие передней панели,
- защитную накладку,
- наклейку "Свидетельство о ненарушенности системы" (желтого цвета - в случае поставки с завода и светлоголубого – после ремонта в сети обслуживания Renault).

Снимите:

- дверцу модуля, закрепленную четырьмя винтами (момент затяжки **5 Н•м**),

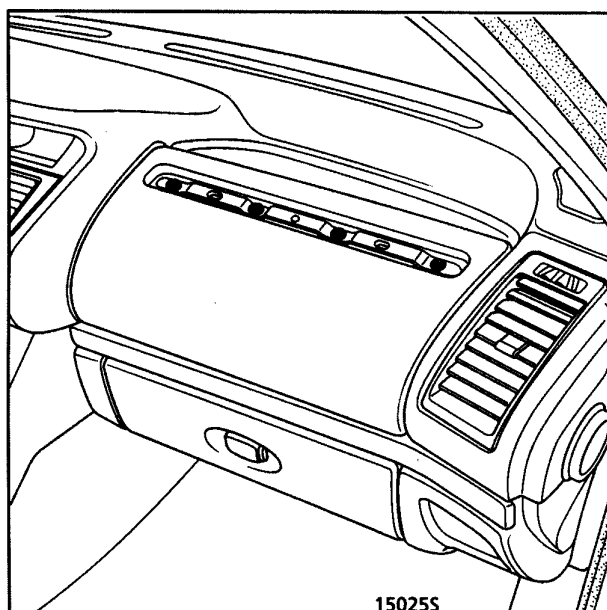

- заглушку замка перчаточного ящика (D) (один винт),
- модуль подушки безопасности, закрепленный пятью винтами.

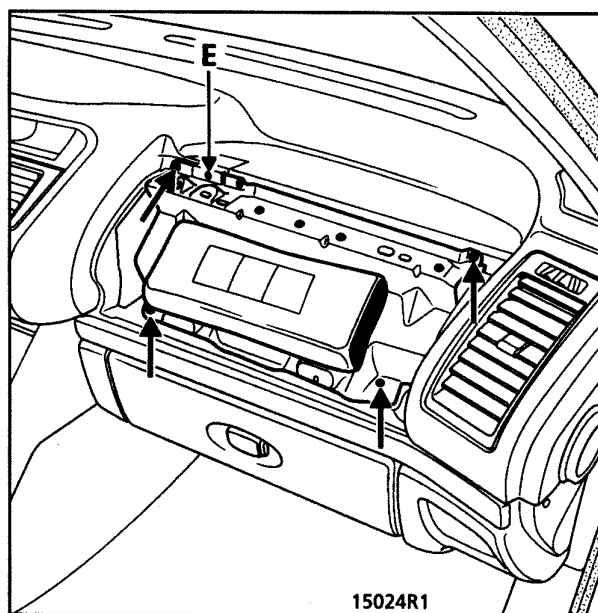

**ВАЖНО.** После срабатывания модуля подушки безопасности пассажира, сопровождаемого деформациями и разрушениями элементов крепления, необходима замена передней панели. Не забудьте наклеить на новую панель этикетку с указанием о запрете установки детского сидения спинкой по направлению движения на сидении пассажира (этикетки поставляются под номером **77 01 205 442**).

**ВАЖНО.** Перед утилизацией несработавшей подушки безопасности ее необходимо **ОБЯЗАТЕЛЬНО** обезвредить методом, указанным в главе "**Процедура обезвреживания**".

**НАПОМИНАНИЕ.** После срабатывания преднатяжителей ремней безопасности или надувных подушек безопасности происходит окончательная блокировка электронного блока, и загорается сигнальная лампа на передней панели. После этого электронный блок следует обязательно заменить (электрические характеристики некоторых компонентов блока могут выйти за допустимые пределы после прохождения тока, вызвавшего срабатывание).



### Установка

**ВНИМАНИЕ. ОБЯЗАТЕЛЬНО** соблюдайте правила безопасности при установке или обезвреживании подушки безопасности пассажира.

Пренебрежение этими правилами может привести к нарушению нормальной работоспособности систем, т.е. представлять опасность для водителя и пассажиров автомобиля.

Установку модуля выполните в порядке, обратном снятию, обязательно соблюдая момент затяжки четырех крепежных винтов.

### ВАЖНО.

- Не забывайте посторонние предметы (винты, зажимы и пр.) при установке модуля подушки безопасности.
- Момент затяжки винтов модуля – **2 Н·м**.
- При замене модуля подушки безопасности на этих автомобилях заменяемый узел должен **обязательно** иметь маркировку "**Airbag SRP**".
- Зафиксируйте разъем со стороны модуля (с большим усилием до упора).
- Наклейте этикетку "**Свидетельство о ненарушенности системы**" голубого цвета, которая поставляется под номером **77 01 040 764** (модель Safrane), **77 01 040 153** (для других автомобилей).

Выполните проверку с помощью диагностического прибора. Если все в норме, деблокируйте электронный блок, в противном случае см. главу "**Диагностика**".

### МОДУЛЬ БОКОВОЙ ПОДУШКИ БЕЗОПАСНОСТИ

**НАПОМИНАНИЕ.** Для модели Safrane (оборудованной автономными боковыми подушками) см. техническую ноту **2798A**.

### Описание

Модуль закреплен на спинке переднего сидения сбоку со стороны двери.

Модуль содержит:

- подушку,
- пиротехнический генератор газа с воспламенителем.

Эти элементы разборке не подлежат.

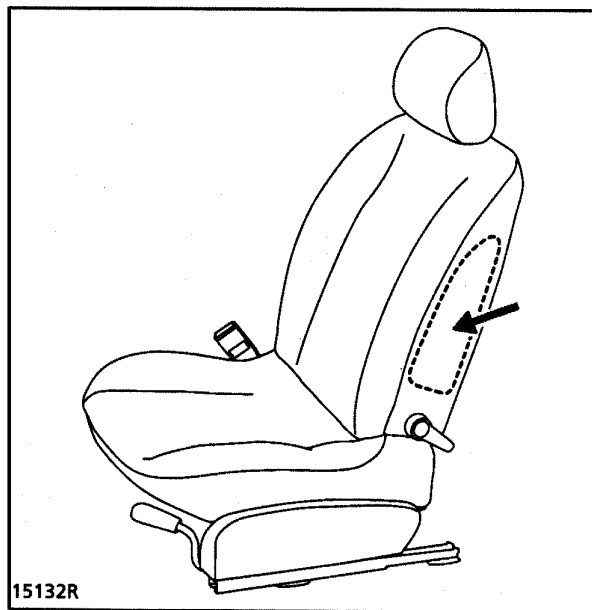

При срабатывании надувная подушка разрывает крышку модуля, ватин и обивку сидения.

**ПРИМЕЧАНИЕ.** Эта система работает только при включенном зажигании.

### Снятие

**ВНИМАНИЕ.** Во избежание несанкционированного срабатывания запрещается размещать пиротехнические системы (подушек безопасности и преднатяжителей ремней) вблизи источников тепла или открытого пламени.

**ВАЖНО.** Перед ремонтом спинки сидения или снятием сидения, оборудованного боковой подушкой безопасности, заблокируйте электронные блоки с помощью диагностического прибора. После выполнения этой операции все электрические цепи воспламенителей заблокированы, сигнальная лампа на передней панели горит при включенном зажигании.

**ВНИМАНИЕ.** При ремонте или снятии сидения, оборудованного подушкой безопасности, для обеспечения ее работоспособности **необходимо строго соблюдать** указания, приведенные в **Технической ноте по кузову 539А** (в частности, относящиеся к расположению, количеству и типу зажимов для крепления).

Снимите сидение автомобиля.

Снимите обшивку спинки сидения.

После отключения разъема отсоедините провод "массы" (E) (отметьте порядок укладки проводов и места их крепления).

### Пример: Mégane

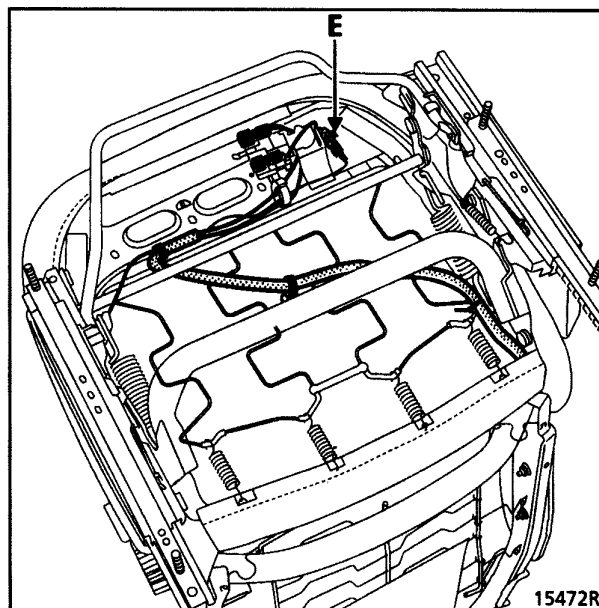

**ЗАМЕЧАНИЕ.** Для проверки проводов воспламенителя необходимо снять скобы крепления, как указано ниже, чтобы обеспечить доступ к разъему.

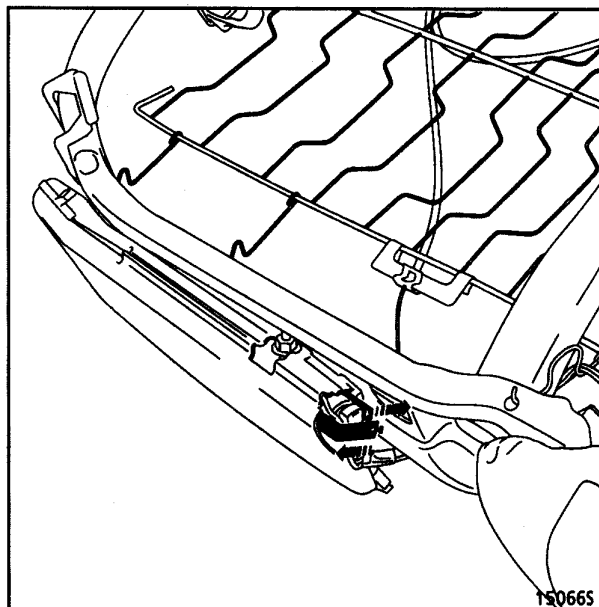

**ВАЖНО.** Если ранее не использовавшаяся система должна быть установлена вновь, не открывайте модуль подушки, чтобы не нарушить особую укладку мешка.

Снимите подушку, закрепленную с помощью двух гаек.

Пример: *Mégane*

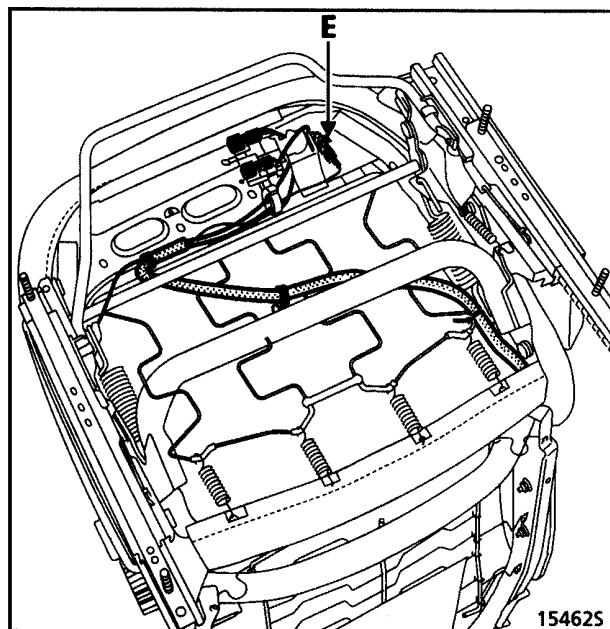

**ВАЖНО.** Перед утилизацией несработавшей подушки безопасности ее **НЕОБХОДИМО** обезвредить методом, указанным в главе "Процедура обезвреживания".

**НАПОМИНАНИЕ.** После срабатывания преднатяжителей ремней безопасности или надувных подушек безопасности происходит окончательная блокировка электронного блока и загорается сигнальная лампа на передней панели. После этого электронный блок следует обязательно заменить (электрические характеристики некоторых компонентов блока могут выйти за допустимые пределы после прохождения тока, вызвавшего срабатывание).

**ВНИМАНИЕ.** Чехлы для сидений, снабженных боковыми надувными подушками безопасности, имеют специфические особенности. Поэтому при замене элементов на новые проследите за их соответствием заменяемым.

### Установка

**ВНИМАНИЕ.** При срабатывании модуля боковой подушки безопасности требуется замена всего сидения из-за деформации и разрушения элементов его крепления.

Закрепите модуль подушки на каркасе спинки сидения (момент затяжки **8 Н•м**).

Убедитесь, что провод "массы" правильно присоединен к модулю подушки безопасности.

Вновь уложите проводку под подушкой сидения в первоначальное положение, соблюдая требуемую трассировку и расположение мест креплений.

Подключите провод "массы" (E) и проверьте блокировку разъема.

Пример: *Mégane*

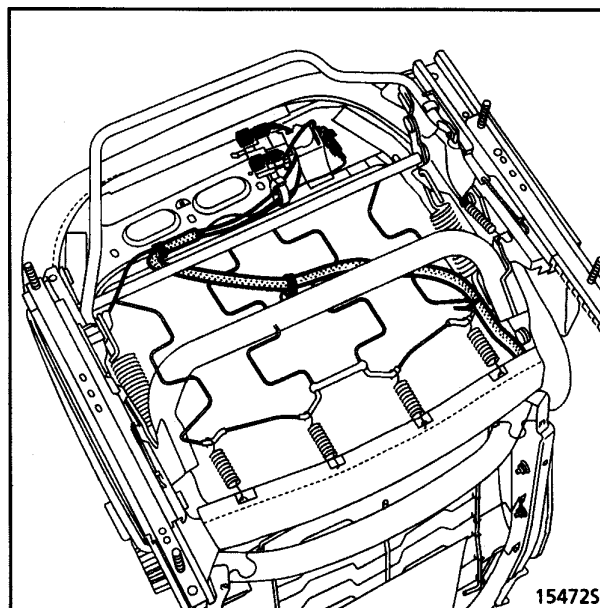

Закрепите обшивку сидения, тщательно соблюдая указания **Технической ноты по кузову 539A** (тип зажимов, их размещение и т.д.).

Установите сидение на место и подключите его разъемы.

## Подушки безопасности, преднатяжители ремней безопасности

Выполните проверку с помощью диагностического прибора.

Если все нормально, деблокируйте электронный модуль, в противном случае см. главу "Диагностика".

**ВНИМАНИЕ.** Любое пренебрежение данными предписаниями может повлечь за собой выход систем из строя, а именно, внезапное срабатывание.

### ПРОЦЕДУРА ОБЕЗВРЕЖИВАНИЯ (кроме модели Safrane)

Во избежание несчастных случаев, перед утилизацией автомобиля или отдельно генератора газа последний должен быть обезврежен.

Для этой цели обязательно используйте приспособление E1é. 1287.

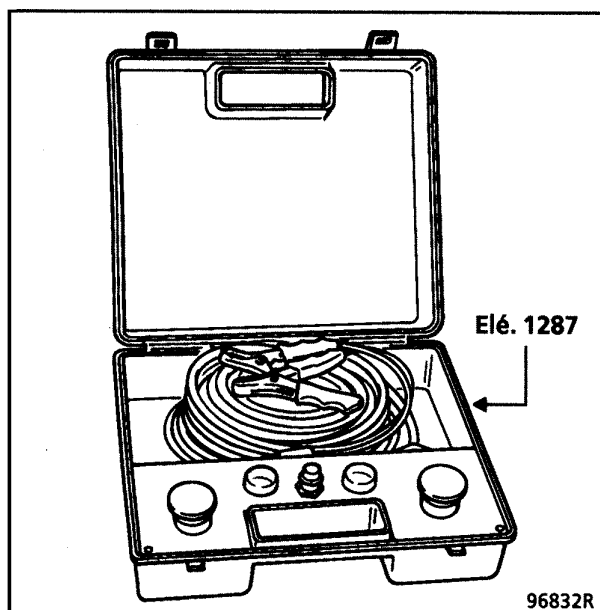

**ВАЖНО.** Не допускается повторное использование элементов пиротехнических устройств. Преднатяжители ремней и подушки безопасности автомобилей, предназначенных к утилизации, должны быть обязательно обезврежены.

### ПРЕДНАТЯЖИТЕЛИ

**ВНИМАНИЕ.** Не обезвреживайте преднатяжители, которые должны быть возвращены по гарантии из-за неполадок в проводке замка. Это позволит поставщику точнее определить причину неисправности. Деталь должна быть возвращена в упаковке.

#### Обезвреживание элементов, установленных на автомобиле

Переместите автомобиль за пределы цеха.

Подключите прибор для обезвреживания к преднатяжителю после снятия кожуха направляющих сидения.

Полностью размотайте провода прибора, чтобы при обезвреживании быть на достаточном расстоянии от автомобиля (примерно **10 м**).

Подсоедините два провода прибора к аккумуляторной батарее.

Убедившись в отсутствии кого-либо вблизи преднатяжителя, произведите его обезвреживание, нажимая одновременно на две кнопки прибора.

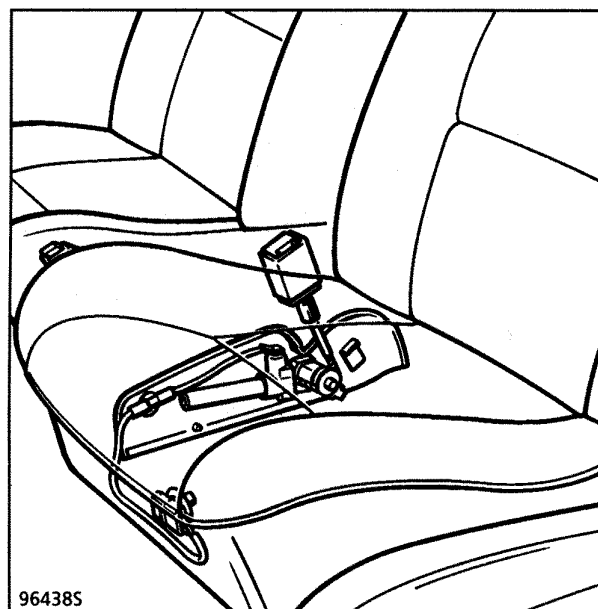

**ПРИМЕЧАНИЕ.** В случае невозможности произвести обезвреживание (неисправный воспламенитель), отошлите деталь в упаковке в ITG (служба 0429).

## Подушки безопасности, преднатяжители ремней безопасности

### Обезвреживание элементов, снятых с автомобиля

Выполните те же операции, что и для обезвреживания подушки безопасности водителя, используя старые покрышки (см. далее).

### ПОДУШКА БЕЗОПАСНОСТИ ВОДИТЕЛЯ

#### Обезвреживание элементов, снятых с автомобиля

Операцию проводите вне цеха.

После подключения соответствующих проводов положите подушку безопасности на две деревянные подкладки так, чтобы не повредить разъем при его контакте с полом.

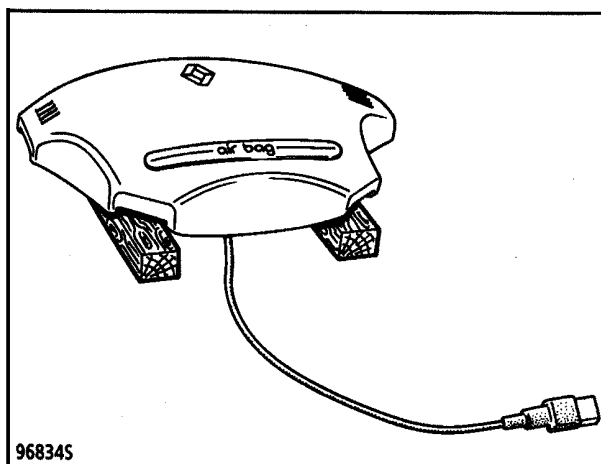

Закройте модуль комплектом из четырех старых покрышек.

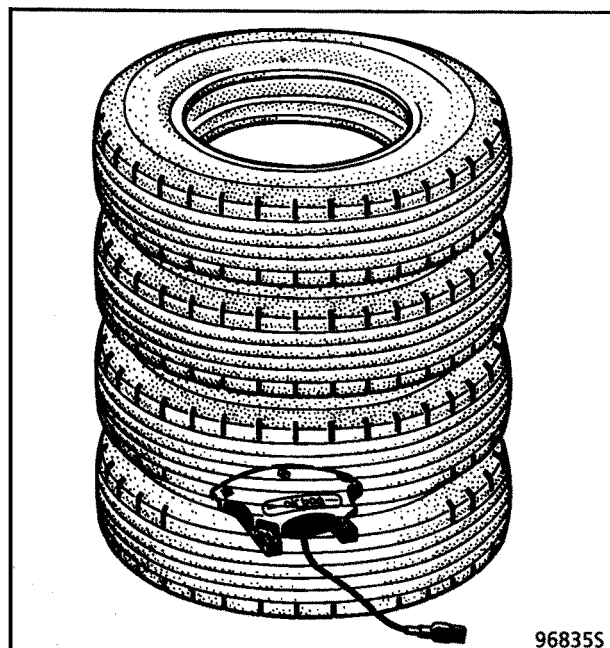

Полностью размотайте провода прибора, чтобы при обезвреживании быть на достаточном расстоянии от подушки (примерно **10 м**). Подсоедините провода к подушке.

Подключите два провода прибора к аккумуляторной батарее.

Убедившись в отсутствии кого-либо вблизи подушки, произведите обезвреживание модуля, нажимая одновременно на две кнопки прибора.

**ПРИМЕЧАНИЕ.** В случае невозможности произвести обезвреживание модуля (неисправный воспламенитель), отошлите его в новой упаковке в ИТГ (служба **0429**).

### ПОДУШКА БЕЗОПАСНОСТИ ПАССАЖИРА

#### Обезвреживание элементов, снятых с автомобиля

Выполните те же операции, что и для обезвреживания подушки безопасности водителя, используя старые покрышки (см. далее).





**ДИАГНОСТИКА – ПРЕДВАРИТЕЛЬНАЯ****УСЛОВИЯ ПРОВЕДЕНИЯ ОПРЕДЕЛЕННЫХ ОПЕРАЦИЙ ДИАГНОСТИКИ**

Операции, проводимые при предварительной диагностике, применимы только для автомобилей, снабженных новой системой программируемого натяжения (SRP), уменьшающей натяжение ремня безопасности на грудной клетке при сильном ударе.

Наличие этой новой системы подтверждается маркировкой "Airbag SRP" на надувной подушке в рулевом колесе, на модуле подушки пассажира и на 30-контактном разъеме желтого цвета электронного блока. Диагностический прибор идентифицирует электронный блок обозначением **4.Ab**.

Проверку всегда проводят только при возникновении неисправности автомобиля. Замену электронного блока следует проводить при выявлении его неисправности, даже если эта неисправность только зафиксирована в памяти.

Если неисправность в данный момент отсутствует, но зафиксирована в памяти, барграф диагностического прибора будет мигать и проверка, предусмотренная в данной диагностике, не позволит определить причину неисправности. В этом случае проводят только проверку проводов и целостность электрических цепей, которые могли стать причиной неисправности (возможно, воздействие на провода, могущие явиться причиной неисправности, позволит визуально выявить неисправность, которая была зафиксирована в памяти).

**ПРИБОРЫ, НЕОБХОДИМЫЕ ДЛЯ ПРОВЕРКИ СИСТЕМ НАДУВНЫХ ПОДУШЕК БЕЗОПАСНОСТИ И ПРЕДНАТЯЖИТЕЛЕЙ РЕМНЕЙ:**

- диагностические приборы,
- прибор XRБAG с новейшей карточкой № 4 (с новым 30-контактным адаптером В40 и разъемом желтого цвета для подключения к электронному блоку),
- многофункциональный измерительный прибор.

**НАПОМИНАНИЯ.**

Во избежание несанкционированного срабатывания при любых вмешательствах в системы подушек и преднатяжителей ремней безопасности, необходимо заблокировать электронный блок, введя на приборе XR25 команду G80\* (все цепи воспламенителей окажутся заблокированы). При этом должна загореться лампа сигнализации на передней панели. При отсутствии прибора XR25 выключите зажигание, выньте плавкий предохранитель в системе питания и подождите не менее 2 секунд для разрядки резервного источника энергии.

Для проверки цепей воспламенителей надувных подушек безопасности и преднатяжителей не используйте никакие другие приборы, кроме XRБAG.

Перед измерениями убедитесь в том, что:

- омическое сопротивление имитатора воспламенителя находится в пределах между **1,8 и 2,5 Ом**,
- напряжение питания электронного блока не опускается ниже 10 В (#01 для прибора XR25)

## Подушки безопасности, преднатяжители ремней безопасности

### ДИАГНОСТИКА - С ПОМОЩЬЮ ПРИБОРА ХРВАГ

#### Преднатяжители, подушки безопасности водителя и пассажира

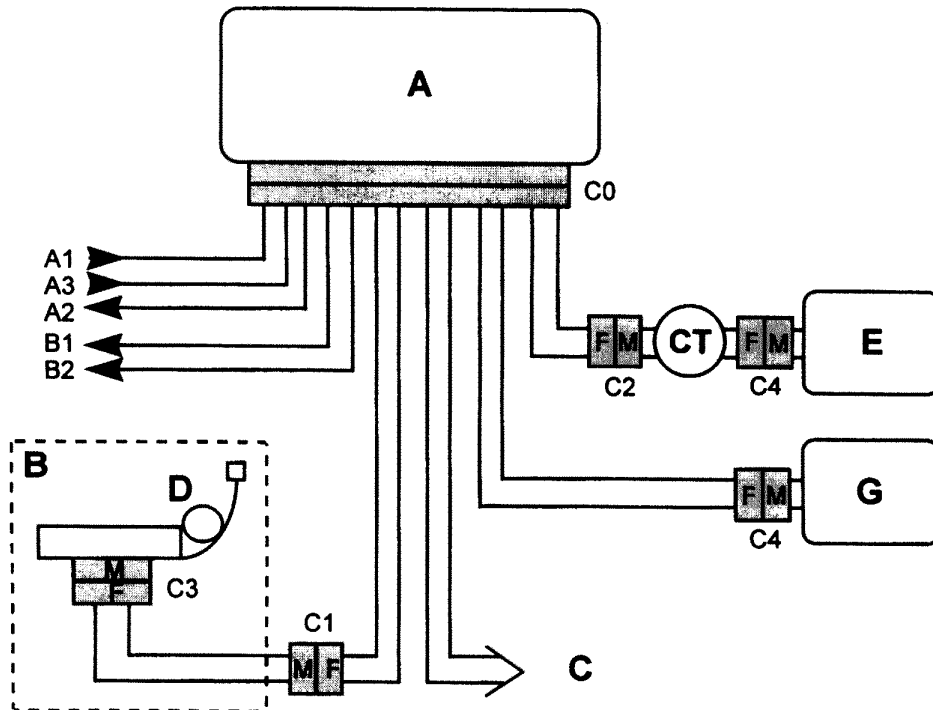

DI8826

- |  |   |
|--|---|
| <b>A</b> Электронный блок                              | <b>CT</b> Контактное кольцо               |
| <b>B</b> Сиденье водителя                              | <b>A1</b> + 12В                           |
| <b>C</b> Сиденье пассажира                             | <b>A2</b> Световая сигнализация           |
| <b>D</b> Преднатяжитель ремня безопасности             | <b>A3</b> "Масса"                         |
| <b>E</b> Воспламенитель подушки безопасности водителя  | <b>B1</b> } Диагностические электрические |
| <b>G</b> Воспламенитель подушки безопасности пассажира | <b>B2</b> } цепи                          |

ПОДУШКИ БЕЗОПАСНОСТИ		
Точки измерения	Требуемое значение сопротивления, Ом	
Сиденье водителя	CO, C2 и C4	<b>2 – 9,4</b>
Сиденье пассажира	CO и C4	<b>1,6 – 4,6</b>
ПРЕДНАТЯЖИТЕЛИ РЕМНЕЙ БЕЗОПАСНОСТИ		
Точки измерения	Требуемое значение сопротивления, Ом	
CO, C1 и C3		<b>1,6 – 4,6</b>

Требуемое значение сопротивления изоляции: показание прибора  $\geq 100.h$  или 9999 в режиме мигания.



## Подушки безопасности, преднатяжители ремней безопасности

### ДИАГНОСТИКА - КАРТОЧКА ПРИБОРА XR25

#### ПОКАЗАНИЯ КАРТОЧКИ № 49 ПРИБОРА XR25 (кассета № 18)

<b>№49</b>		S	код: <b>D 4 9</b>	индикация: <b>1/4 Я б</b>
1	ЭЛЕКТРОННЫЙ БЛОК			КОД
2	* 02 НАПРЯЖЕНИЕ ПИТАНИЯ	КОНФИГУРАЦИЯ		
3				
4				
5	* 05 СОПРОТИВЛЕНИЕ	ПОДУШКИ БЕЗОПАСНОСТИ ВОДИТЕЛЯ	ИЗОЛЯЦИЯ * 25	
6	* 06 ЦЕПЬ 1 СОПРОТИВЛЕНИЕ	ПОДУШКИ БЕЗОПАСНОСТИ Пассажира	ЦЕПЬ 2 СОПРОТИВЛЕНИЕ * 26	
7			ЦЕПИ 1 ИЛИ 2 ИЗОЛЯЦИЯ * 27	
8	* 08 ВОДИТЕЛЬ СОПРОТИВЛЕНИЕ ЦЕПИ	ПРЕДНАТЯЖИТЕЛИ	ПассажиР СОПРОТИВЛЕНИЕ ЦЕПИ * 28	
9			ИЗОЛЯЦИЯ * 29	
10	КОРОТКОЕ ЗАМЫКАНИЕ УТЕЧКА НА +12 В	НЕИСПРАВНОСТЬ СИГНАЛЬНОЙ ЛАМПЫ	ОБРЫВ ЦЕПИ УТЕЧКА НА 0 В	
<b>ПОДУШКИ БЕЗОПАСНОСТИ / ПРЕДНАТЯЖИТЕЛИ РЕМНЕЙ</b> Очистка памяти при ошибках : G0** Конец диагностики : G13*		ДОПОЛНИТЕЛЬНАЯ ПРОВЕРКА: #.. 01 питание электронного блока ...В 02 идентификационный номер модели автомобиля 90 идентификация вставки		
11				
12				
13	<b>СОСТОЯНИЕ ЭЛЕКТРОННОГО БЛОКА</b>			
14	ЭЛЕКТРОННЫЙ БЛОК ЗАБЛОКИРОВАН	НАЛИЧИЕ НЕИСПРАВНОСТИ ДО УДАРА		
15				
16	<b>НАСТРОЙКА ЭЛЕКТРОННОГО БЛОКА (постоянная индикация)</b>			
17	С ПОДУШКОЙ БЕЗОПАСНОСТИ ПассажиРА (проверить)			
18	С ПРЕДНАТЯЖИТЕЛЯМИ			
19	С ПОДУШКОЙ БЕЗОПАСНОСТИ ВОДИТЕЛЯ			
20				
		РЕЖИМ УПРАВЛЕНИЯ: G..* 80 блокировка электронного блока 81 деблокировка электронного блока 72 запись даты последнего вмешательства в систему 73 чтение даты последнего вмешательства в систему Помощь : V9 Возврат к диагностике : D Каталожный номер MPR : G70*		
		<b>18 РУС</b>		

F11849

### ДИАГНОСТИКА - КАРТОЧКА ПРИБОРА XR25

#### ОБОЗНАЧЕНИЯ БАРГРАФОВ

##### БАРГРАФЫ НЕИСПРАВНОСТЕЙ (всегда на цветном фоне)



Высвечивание барграфа сигнализирует о наличии неисправности в диагностируемом объекте. Текст соответствующего сообщения определяет неисправность.

Барграф может:

- гореть постоянно : имеется неисправность,
- мигать : неисправность запомнена,
- не высвечиваться : неисправности нет или она не диагностируется

##### БАРГРАФЫ СОСТОЯНИЙ (всегда на белом фоне)



Барграф всегда находится вверху справа. Высвечивание означает наличие связи с электронным блоком диагностируемого объекта.

Если барграф не высвечивается, это означает:

- нет кода,
- имеется неисправность в приборе, электронном блоке или в соединении прибора XR25 / электронный блок.

Представленные ниже барграфы описывают исходное состояние. Исходное состояние (зажигание включено, двигатель не запущен, оператор не работает)



или



неопределенное

высвечивание при реализации функции или условий на карточке

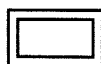

не высвечивается



высвечивается

гаснет, если функция или условия, заданные на карточке, не реализованы

#### ДОПОЛНИТЕЛЬНЫЕ УТОЧНЕНИЯ

Некоторые барграфы снабжены знаком \*. Команда \*.. - при высвечивании барграфа можно получить дополнительную информацию о характере неисправности или состояния.

**ДИАГНОСТИКА – ОПИСАНИЕ НЕИСПРАВНОСТЕЙ**

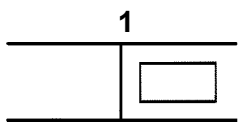
	<b>Барграф 1 правый не высвечивается</b> <u>Код</u>	Карточка № 49
---	--	---------------

<b>УКАЗАНИЯ</b>	Отсутствуют
-----------------	-------------

Убедитесь в том, что прибор XR25 не является причиной неисправности. Для этого соедините его с электронным блоком другого автомобиля. Если прибор XR25 исправен, а диалог не устанавливается ни с одним электронным блоком, то возможно нарушение цепей диагностики **К** и **Л**. Для выявления неисправного электронного блока произведите последовательные переключения.

Убедитесь в том, что переключатель ISO находился в положении **S8**, а также что Вы используете последнюю версию кассеты XR25 и правильный код доступа.

Проверьте и обеспечьте надлежащее напряжение аккумуляторной батареи (**10,5 В <U батареи <16 В**).

Проверьте наличие и состояние плавкого предохранителя электронного блока подушки безопасности.

Проверьте подключение разъема электронного блока и состояние его проводки.

Проверьте правильность подключения электронного блока к источнику питания:

- отсоедините электронный блок подушки безопасности и установите **30-контактный адаптер В40** прибора XRBAG,
- проверьте и убедитесь в наличии потенциала **+ после замка зажигания** между контактами с обозначениями "масса 1" и "**+ после замка зажигания**".

Проверьте подключение разъема для диагностики:

- **+ до замка зажигания** на контакте **16**,
- "**Масса**" на контакте **5**.

Проверьте сопротивление электрических цепей и изоляции диагностического разъема / электронный блок подушки безопасности:

- между контактом с маркировкой **Л** и контактом **15** диагностического разъема,
- между контактом с маркировкой **К** и контактом **7** диагностического разъема.

Если после этого диалог не установлен, то замените электронный блок подушки безопасности (см. главу "Помощь").

<b>ПОСЛЕ РЕМОНТА</b>	При установлении диалоговой связи в случае необходимости проанализируйте сообщения о неисправностях.
--------------------------	--

## Подушки безопасности, преднатяжители ремней безопасности

## ДИАГНОСТИКА – ОПИСАНИЕ НЕИСПРАВНОСТЕЙ

1 	<b>Барграф 1 левый высвечивается постоянно или мигает</b> Карточка № 49 <u>Электронный блок</u>
--	--

<b>УКАЗАНИЯ</b>	Отсутствуют
-----------------	-------------

Замените электронный блок подушки безопасности (см. главу "Помощь").

<b>ПОСЛЕ РЕМОНТА</b>	Отсутствуют
--------------------------	-------------

**ДИАГНОСТИКА – ОПИСАНИЕ НЕИСПРАВНОСТЕЙ**

2 	<b>Барграф 2 левый высвечивается постоянно</b> <span style="float: right;">Карточка № 49</span> <u>Напряжение питания</u> <b>Помощь XR25: *02:</b> 1.dEF: плохой контакт 2. dEF: Напряжение вышло за допустимые пределы
--	--

<b>УКАЗАНИЯ</b>	Используйте 30-контактный адаптер прибора XRBA6 для проверки разъема электронного блока.
-----------------	--

<b>1.dEF - 2. dEF</b>	<b>УКАЗАНИЯ</b>	Отсутствуют
-----------------------	-----------------	-------------

Проделайте необходимые операции для получения надлежащего напряжения питания электронного блока:

**(10,5 ± 0,1) В < требуемое напряжение < (16 ± 0,1) В.**

Выполните:

- Проверку заряженности аккумуляторной батареи.
- Проверку цепи зарядки.
- Проверку затяжки и состояния кабельного наконечника аккумуляторной батареи.
- Проверку наличия "массы" электронного блока.
- Проверку состояния проводки со стороны электронного блока.
- Проверку блокировки разъема.

<b>ПОСЛЕ РЕМОНТА</b>	В случае необходимости проанализируйте неисправности, обнаруженные диагностическим прибором. Очистите память электронного блока (введите команду G0 ** на приборе XR25).
--------------------------	---

## Подушки безопасности, преднатяжители ремней безопасности

## ДИАГНОСТИКА – ОПИСАНИЕ НЕИСПРАВНОСТЕЙ

2 	<b>Барграф 2 правый</b> высвечивается постоянно Настройка	Карточка № 49
--	--	---------------

<b>УКАЗАНИЯ</b>	Отсутствуют
-----------------	-------------

Данная неисправность указывает на несоответствие между настройкой электронного блока и оборудованием, установленным на автомобиле.  
Автомобиль должен быть оборудован подушкой безопасности пассажира, а электронный блок имеет настройку "**Sans airbag passager**" (**Без подушки безопасности пассажира**).

Измените настройку электронного блока командой "**Avec airbag passager**" (**С подушкой безопасности пассажира**) (введите команду G85\*6\* на приборе XR25) или введите команду "Configuration" (Настройка) на других диагностических приборах.

<b>ПОСЛЕ РЕМОНТА</b>	Очистите память электронного блока (введите команду G0 ** на приборе XR25), затем выключите зажигание. Повторите проверку с диагностическим прибором.
--------------------------	--

## Подушки безопасности, преднатяжители ремней безопасности

### ДИАГНОСТИКА – ОПИСАНИЕ НЕИСПРАВНОСТЕЙ

<p><b>5</b></p> 	<p><b>Барграф 5 левый высвечивается постоянно</b> Карточка № 49</p> <p><u>Омическое сопротивление цепи подушки безопасности водителя</u></p> <p><b>Помощь XR25: *05:</b> СС: Короткое замыкание СО: Обрыв цепи</p>
---	--

<p><b>УКАЗАНИЯ</b></p>	<p>Для проверки цепей воспламенителей используйте только прибор XRBAG.</p>
------------------------	--

<p>Заблокируйте электронный блок с помощью диагностического прибора (введите команду G80* на приборе XR25). Выключите зажигание и отверните два винта крепления подушки безопасности на рулевом колесе. Проверьте правильность ее подключения.</p>
<p>Отключите подушку от рулевого колеса и подключите к разъему воспламенителя имитатор воспламенителя. Включите зажигание и выполните проверку с помощью диагностического прибора. Замените подушку безопасности, если сигнал о неисправности был запомнен (но в настоящее время не обнаруживается).</p>
<p>Выключите зажигание, отключите и вновь включите разъем контактного кольца под рулевым колесом. Проверьте разъем, если неисправность была зафиксирована в памяти (но в настоящее время не обнаруживается).</p>
<p>Обязательно с помощью прибора XRBAG измерьте сопротивление цепи в <b>точке С2</b> подушки безопасности водителя. Если величина сопротивления выходит за допустимые пределы, замените контактное кольцо под рулевым колесом.</p>
<p>Вновь подключите контактное кольцо под рулевым колесом, отключите разъем электронного блока и подключите 30-контактный адаптер В40. Обязательно используйте прибор XRBAG для измерения омического сопротивления <b>провода с маркировкой А</b> на адаптере. Если величина сопротивления выходит за допустимые пределы, проверьте целостность электропроводки со стороны 30-контактного разъема (контакты 10 и 11) и замените при необходимости провода.</p>

<p>Если данная проверка не позволила выявить неисправность, проверьте на корпусе электронного блока наличие пяти толкателей, обеспечивающих размыкание шунтов 30-контактного разъема. Проверьте целостность электропроводки электронного блока. Проверьте состояние 30-контактного разъема (система блокировки, ...)</p>
--

<p><b>ПОСЛЕ РЕМОНТА</b></p>	<p>Подключите электронный блок и воспламенитель подушки безопасности водителя и закрепите подушку на рулевом колесе. Очистите память электронного блока (введите команду G0 ** на приборе XR25), затем выключите зажигание. Повторите проверку с диагностическим прибором и при отсутствии неисправностей деблокируйте электронный блок (введите команду G81* на приборе XR25). В случае замены обезвредьте заменяемую подушку безопасности (приспособление Elé. 1287).</p>
---------------------------------	---



## Подушки безопасности, преднатяжители ремней безопасности

## ДИАГНОСТИКА – ОПИСАНИЕ НЕИСПРАВНОСТЕЙ

5	<p><b>Барграф 5 правый высвечивается постоянно</b> Карточка № 49</p> <p><u>Омическое сопротивление цепи подушки безопасности водителя</u></p> <p><b>Помощь XR25:</b> *25: СС.1: Короткое замыкание цепи 12 В СС.0: Короткое замыкание на "массу"</p>
---	--

<b>УКАЗАНИЯ</b>	Для проверки цепей воспламенителей используйте только прибор XRBAG.
-----------------	---

<p>Заблокируйте электронный блок командой диагностического прибора (введите команду G80* на приборе XR25).</p> <p>Выключите зажигание и отверните два винта крепления подушки безопасности на рулевом колесе.</p> <p>Проверьте состояние провода воспламенителя.</p>
<p>Обязательно с помощью прибора XRBAG измерьте сопротивление изоляции в <b>точке С2</b> цепи подушки безопасности водителя.</p> <p>Если величина сопротивления выходит за допустимые пределы, замените контактное кольцо под рулевым колесом.</p>
<p>Вновь подключите контактное кольцо под рулевым колесом, отключите разъем электронного блока и подключите 30-контактный адаптер В40.</p> <p>Обязательно используйте прибор XRBAG для измерения омического сопротивления <b>провода с маркировкой А</b> на адаптере.</p> <p>Если величина сопротивления выходит за допустимые пределы, проверьте целостность электропроводки со стороны 30-контактного разъема (контакты 10 и 11) и замените при необходимости провода.</p>

<b>ПОСЛЕ РЕМОНТА</b>	<p>Подключите электронный блок и воспламенитель подушки безопасности водителя и закрепите подушку на рулевом колесе.</p> <p>Очистите память электронного блока (введите команду G0 ** на приборе XR25), затем выключите зажигание.</p> <p>Повторите проверку с диагностическим прибором и при отсутствии неисправностей деблокируйте электронный блок (введите команду G81* на приборе XR25).</p> <p>В случае замены обезвредьте заменяемую подушку безопасности (приспособление Elé. 1287).</p>
--------------------------	--

## Подушки безопасности, преднатяжители ремней безопасности

## ДИАГНОСТИКА – ОПИСАНИЕ НЕИСПРАВНОСТЕЙ

<p>6</p> 	<p><b>Барграф 6 левый высвечивается постоянно</b> Карточка № 49</p> <p><u>Сопrotивление цепи 1 подушки безопасности пассажира</u></p> <p><b>Помощь XR25:</b> *06: СС: Короткое замыкание СО: Обрыв цепи</p>
--	---

<b>УКАЗАНИЯ</b>	<p>Для проверки цепей воспламенителя используйте только прибор XRВAG. На этом автомобиле "цепь 1" соответствует цепи воспламенителя только для модуля подушки безопасности пассажира. Если автомобиль не оборудован подушкой безопасности пассажира, см. описание настройки электронного блока для случая использования варианта "с подушкой безопасности пассажира" (барграф 17 левый на приборе XR25).</p>
-----------------	--

Заблокируйте электронный блок с помощью диагностического прибора (введите команду G80\* на приборе XR25).  
 Выключите зажигание, отключите разъем электронного блока и подключите 30-контактный адаптер В40.  
 Используйте обязательно прибор XRВAG для измерения сопротивления **провода с маркировкой В** на адаптере.  
**Измеренная величина в допустимых пределах?**

ДА	<p>Если измеренная величина находится в пределах допустимых значений со стороны <b>провода В</b> адаптера, проверьте на корпусе электронного блока наличие пяти толкателей, обеспечивающих размыкание шунтов 30-контактного разъема.        Проверьте целостность электропроводки электронного блока.        Проверьте состояние 30-контактного разъема (система блокировки, провод разъема, ...)</p>
----	---

НЕТ	<p>Если полученная величина выходит за пределы допустимых значений со стороны <b>провода В</b> адаптера, проверьте целостность электропроводки со стороны 30-контактного разъема (контакты 13 и 14).        Если величина сопротивления остается недопустимой, выключите зажигание и снимите переднюю панель для доступа к проводам модуля подушки безопасности пассажира (для модели Safrane: снимите модуль подушки безопасности пассажира, для модели Laguna - перчаточный ящик, для моделей Twingo/Kangoo - переднюю панель, для модели Mégane - верхнюю часть передней панели). Отсоедините воспламенитель от модуля подушки безопасности пассажира, подключите имитатор воспламенителя к разъему воспламенителя, затем повторите измерение сопротивления <b>провода с маркировкой В</b> на адаптере с помощью прибора XRВAG.        Если полученное значение находится в допустимых пределах, замените модуль подушки безопасности пассажира.        Если полученное значение остается недопустимым, замените проводку подушки безопасности.</p>
-----	--

<b>ПОСЛЕ РЕМОНТА</b>	<p>Подключите электронный блок и воспламенитель модуля подушки безопасности пассажира и включите зажигание. Очистите память электронного блока (введите команду G0 ** на приборе XR25), затем выключите зажигание.        Повторите проверку с диагностическим прибором и при отсутствии неисправностей деблокируйте электронный блок (введите команду G81* на приборе XR25).        Обезвредьте модуль подушки безопасности пассажира в случае замены модуля (приспособление Elé. 1287).</p>
----------------------	---

## Подушки безопасности, преднатяжители ремней безопасности

## ДИАГНОСТИКА – ОПИСАНИЕ НЕИСПРАВНОСТЕЙ

7	<p><b>Барграф 7 правый высвечивается постоянно</b> Карточка № 49</p> <p><u>Изоляция цепей 1 или 2 подушки безопасности пассажира</u></p> <p><b>Помощь XR25:</b> *27: СС.1: Короткое замыкание цепи 12 В          СС.0: Короткое замыкание на "массу"</p>
---	--

<b>УКАЗАНИЯ</b>	<p>Для проверки цепей воспламенителя используйте только прибор XRBAG. На этом автомобиле "цепь 1" соответствует цепи воспламенителя только для модуля подушки безопасности пассажира.</p>
-----------------	---

Заблокируйте электронный блок с помощью диагностического прибора (введите команду G80\* на приборе XR25).  
 Выключите зажигание, отключите разъем электронного блока и подключите 30-контактный адаптер В40.  
 Используйте обязательно прибор XRBAG для измерения сопротивления изоляции в соответствии с типом неисправности **провода с маркировкой В** на адаптере.  
 Измеренная величина в допустимых пределах?

ДА	<p>Если полученная величина сопротивления в пределах допустимых значений со стороны <b>провода В</b> адаптера, проверьте целостность электропроводки со стороны электронного блока.</p>
НЕТ	<p>Если полученное значение со стороны <b>провода В</b> адаптера выходит за допустимые пределы, проверьте целостность электропроводки со стороны 30-контактного разъема (контакты 13 / 14).          Если значение остается недопустимым, замените проводку подушки безопасности.</p>

<b>ПОСЛЕ РЕМОНТА</b>	<p>Подключите электронный блок и воспламенитель модуля подушки безопасности пассажира и включите зажигание. Очистите память электронного блока (введите команду G0 ** на приборе XR25), затем выключите зажигание.          Повторите проверку с диагностическим прибором и при отсутствии неисправностей деблокируйте электронный блок (введите команду G81* на приборе XR25).          Обезвредьте модуль подушки безопасности пассажира в случае замены модуля (приспособление Elé. 1287).</p>
--------------------------	---

**Подушки безопасности, преднатяжители ремней безопасности****ДИАГНОСТИКА – ОПИСАНИЕ НЕИСПРАВНОСТЕЙ**

<b>8</b> 	<b>Барграф 8 левый высвечивается постоянно</b> <span style="float: right;">Карточка № 49</span> <u>Сопротивление цепи преднатяжителя ремня безопасности водителя</u> <b>Помощь XR25:</b> *08: СС: Короткое замыкание СО: Обрыв цепи
---	--

<b>УКАЗАНИЯ</b>	Для проверки цепей воспламенителя используйте только прибор XRBAG
-----------------	---

Заблокируйте электронный блок с помощью диагностического прибора (введите команду G80\* на приборе XR25).

Выключите зажигание и проверьте правильность подключения цепи преднатяжителя ремня безопасности водителя.

Отключите воспламенитель преднатяжителя ремня безопасности водителя и подключите имитатор воспламенителя к разъему воспламенителя.

Включите зажигание и выполните операции проверки с помощью прибора XR25.

Замените преднатяжитель ремня безопасности водителя, если неисправность запомнена (но в настоящий момент не проявляется).

Используйте только прибор XRBAG для измерения сопротивления в **точке С1** (разъем сидения) в цепи преднатяжителя ремня безопасности водителя.

Если полученное значение выходит за пределы допустимых значений, замените провода между **точками С1 и С3** (провода сидения).

Отключите разъем электронного блока и установите 30-контактный адаптер В40.

Обязательно используйте прибор XRBAG для измерения сопротивления **провода с маркировкой D** на адаптере.

Если полученная величина выходит за пределы допустимых значений, проверьте целостность электропроводки со стороны 30-контактного разъема (контакты 1 и 2) и замените провода в случае необходимости.

Если данная проверка не позволила выявить неисправность, проверьте на корпусе электронного блока наличие пяти толкателей, обеспечивающих размыкание шунтов 30-контактного разъема.

Проверьте целостность электропроводки электронного блока.

Проверьте состояние 30-контактного разъема (система блокировки, провод разъема, ...)

<b>ПОСЛЕ РЕМОНТА</b>	Подключите электронный блок и воспламенитель преднатяжителя ремня безопасности и включите зажигание. Очистите память электронного блока (введите команду G0 ** на приборе XR25), затем выключите зажигание. Повторите проверку с диагностическим прибором и при отсутствии неисправностей деблокируйте электронный блок (введите команду G81* на приборе XR25). Обезвредьте преднатяжитель ремня безопасности в случае его замены (приспособление Elé. 1287).
--------------------------	---

## Подушки безопасности, преднатяжители ремней безопасности

## ДИАГНОСТИКА – ОПИСАНИЕ НЕИСПРАВНОСТЕЙ

8 	<p><b>Барграф 8 правый высвечивается постоянно</b> Карточка № 49</p> <p><u>Сопротивление цепи преднатяжителя ремня безопасности пассажира</u></p> <p><b>Помощь XR25:</b> *28: СС: Короткое замыкание СО: Обрыв цепи</p>
--	---

<b>УКАЗАНИЯ</b>	Для проверки цепей воспламенителя используйте только прибор XRBAG
-----------------	---

<p>Заблокируйте электронный блок с помощью диагностического прибора (введите команду G80* на приборе XR25).</p> <p>Выключите зажигание и проверьте правильность подключения воспламенителя преднатяжителя ремня безопасности пассажира.</p> <p>Отключите воспламенитель преднатяжителя ремня безопасности пассажира и подключите имитатор воспламенителя к разъему воспламенителя.</p> <p>Включите зажигание и выполните операции проверки с помощью диагностического прибора.</p> <p>Замените преднатяжитель ремня безопасности пассажира, если неисправность запомнена (но в настоящий момент не проявляется).</p> <p>Используйте только прибор XRBAG для измерения сопротивления в <b>точке С1</b> (разъем сидения) в цепи преднатяжителя ремня безопасности пассажира.</p> <p>Если полученное значение выходит за пределы допустимых значений, замените провода между <b>точками С1 и С3</b> (провода сидения).</p> <p>Отключите разъем электронного блока и установите 30-контактный адаптер В40. Обязательно используйте прибор XRBAG для измерения сопротивления <b>провода с маркировкой С</b> на адаптере.</p> <p>Если полученная величина выходит за пределы допустимых значений, проверьте целостность электропроводки со стороны 30-контактного разъема (контакты 3 и 4) и замените провода в случае необходимости.</p>
---

<p>Если данная проверка не позволила выявить неисправность, проверьте на корпусе электронного блока наличие пяти толкателей, обеспечивающих размыкание шунтов 30-контактного разъема.</p> <p>Проверьте целостность электропроводки электронного блока.</p> <p>Проверьте состояние 30-контактного разъема (система блокировки, провод разъема, ...)</p>
--

<b>ПОСЛЕ РЕМОНТА</b>	<p>Подключите электронный блок и воспламенитель преднатяжителя ремня безопасности и включите зажигание. Очистите память электронного блока (введите команду G0 ** на приборе XR25), затем выключите зажигание. Повторите проверку с диагностическим прибором и при отсутствии неисправностей деблокируйте электронный блок (введите команду G81* на приборе XR25).</p> <p>Обезвредьте преднатяжитель ремня безопасности в случае его замены (приспособление Elé. 1287).</p>
--------------------------	---

**Подушки безопасности, преднатяжители ремней безопасности****ДИАГНОСТИКА – ОПИСАНИЕ НЕИСПРАВНОСТЕЙ**

<b>9</b> 	<b>Барграф 9 правый высвечивается постоянно</b> Карточка № 49 <u>Изоляция цепей преднатяжителей ремней безопасности</u> <b>Помощь XR25:</b> *29: СС.1: Короткое замыкание цепи 12 В СС.0: Короткое замыкание на "массу"
---	--

<b>УКАЗАНИЯ</b>	Для проверки цепей воспламенителя используйте только прибор XRBAG
-----------------	---

Заблокируйте электронный блок с помощью диагностического прибора (введите команду G80\* на приборе XR25).

Отключите воспламенитель преднатяжителя ремней безопасности водителя и подключите к разъему имитатор воспламенителя.

Включите зажигание и выполните проверку с помощью диагностического прибора.

Если неисправность запомнена (но в настоящий момент не обнаруживается), проверьте состояние проводов сидения.

Замените преднатяжитель ремня безопасности водителя, если провода исправны.

Повторите те же операции с преднатяжителем ремня безопасности пассажира (если преднатяжитель ремня безопасности водителя исправен).

Обязательно с помощью прибора XRBAG измерьте сопротивление изоляции в **точке С1** (разъем сидения) цепи преднатяжителя ремня безопасности водителя. Если величина сопротивления выходит за допустимые пределы, замените провод в **точках С1 и С3** (электропровода сидения).

Повторите те же измерения в цепи преднатяжителя ремня безопасности пассажира (если преднатяжитель ремня безопасности водителя исправен).

Отключите разъем электронного блока и установите 30-контактный адаптер В40.

Используйте обязательно прибор XRBAG для измерения сопротивления изоляции в соответствии с типом неисправности **проводов с маркировкой С (для пассажира) и D (для водителя)** на адаптере.

Если одна из измеренных величин выходит за пределы допустимых значений, проверьте целостность электропроводки со стороны 30-контактного разъема (контакты 3 / 4 для **провода С** и 1 / 2 для **провода D**) и замените провода при необходимости.

<b>ПОСЛЕ РЕМОНТА</b>	Подключите электронный блок и воспламенитель преднатяжителя ремня безопасности и включите зажигание. Очистите память электронного блока (введите команду G0 ** на приборе XR25), затем выключите зажигание. Повторите проверку с помощью диагностического прибора и при отсутствии неисправностей деблокируйте электронный блок (введите команду G81* на приборе XR25). Обезвредьте преднатяжитель ремня безопасности в случае его замены (приспособление Elé. 1287).
--------------------------	--

## Подушки безопасности, преднатяжители ремней безопасности

## ДИАГНОСТИКА – ОПИСАНИЕ НЕИСПРАВНОСТЕЙ

<b>10</b> 	<b>Барграф 10 левый высвечивается постоянно</b> Карточка № 49 <u>Короткое замыкание или изоляция цепи сигнальной лампы подушки безопасности по отношению к 12 В</u>
--	--

<b>УКАЗАНИЯ</b>	Подключите 30-контактный адаптер прибора XRBAG к разъему электронного блока.
-----------------	--

Заблокируйте электронный блок с помощью диагностического прибора (введите команду G80\* на приборе XR25).

Проверьте состояние сигнальной лампы.

Обеспечьте изоляцию электрической цепи по отношению к **12 В** между сигнальной лампой и **контактом 7** для 30-контактного разъема.

Если данная проверка не позволила выявить неисправность, замените электронный блок подушки безопасности (см. главу "Помощь").

<b>ПОСЛЕ РЕМОНТА</b>	Очистите память электронного блока (введите команду G0 ** на приборе XR25) и выключите зажигание. Повторите проверку с помощью диагностического прибора и при отсутствии неисправности деблокируйте электронный блок с помощью диагностического прибора (введите команду G81* на приборе XR25).
--------------------------	--



**Подушки безопасности, преднатяжители ремней безопасности****ДИАГНОСТИКА – ОПИСАНИЕ НЕИСПРАВНОСТЕЙ**

<b>10</b> 	<b>Барграф 10 правый высвечивается постоянно</b> Карточка № 49 <u>Обрыв цепи или повреждение изоляции по отношению к "массе" цепи сигнальной лампы подушки безопасности</u>
--	--

<b>УКАЗАНИЯ</b>	Подключите 30-контактный адаптер прибора XRBAG к разъему электронного блока.
-----------------	--

**Сигнальная лампа гаснет после включения замка зажигания**

**УКАЗАНИЯ**

Отсутствуют

Заблокируйте электронный блок с помощью диагностического прибора (введите команду G80\* на приборе XR25).  
 Проверьте состояние сигнальной лампы.  
 Обеспечьте цепь между сигнальной лампой и **контактом 7** 30-контактного разъема.  
 Обеспечьте наличие напряжения **12 В** на сигнальной лампе.

Если операции проверки не позволили выявить неисправность, отключите разъем электронного блока и подключите 30-контактный адаптер В40 прибора XRBAG. С помощью прибора XRBAG проверьте работоспособность сигнальной лампы на передней панели, начиная с **провода серого цвета с маркировкой 1** на адаптере.  
 Если с помощью прибора XRBAG лампа загорелась, замените электронный блок подушки безопасности (см. главу "Помощь").  
 В противном случае повторите операции, описанные выше.

**Сигнальная лампа загорается после включения замка зажигания**

**УКАЗАНИЯ**

Отсутствуют

Заблокируйте электронный блок с помощью диагностического прибора (введите команду G80\* на приборе XR25).  
 Обеспечьте изоляцию относительно "**массы**" провода между сигнальной лампой и **контактом 7** 30-контактного разъема.

Если данная проверка не позволила выявить неисправность, замените электронный блок подушки безопасности (см. главу "Помощь").

**ПОСЛЕ  
РЕМОНТА**

Очистите память электронного блока (введите команду G0 \*\* на приборе XR25) и выключите зажигание.  
 Повторите проверку с помощью диагностического прибора и при отсутствии неисправности деблокируйте электронный блок с помощью диагностического прибора (введите команду G81\* на приборе XR25).

**Подушки безопасности, преднатяжители ремней безопасности****ДИАГНОСТИКА – ОПИСАНИЕ СОСТОЯНИЙ**

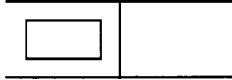
<b>14</b> 	<b>Барграф 14 левый</b> <u>Электронный блок заблокирован</u>	Карточка № 49
--	---	---------------

<b>УКАЗАНИЯ</b>	Отсутствуют
-----------------	-------------

Если это состояние подтверждено прибором, то электронный блок находится в заблокированном состоянии.

Все цепи воспламенителя блокированы во избежание срабатывания подушек безопасности и преднатяжителей ремней.

Это состояние обычно бывает в двух случаях:

- если электронный блок только поступил от поставщика (блок продается в заблокированном состоянии),
- если электронный блок заблокирован с помощью диагностического прибора при необходимости ремонта на автомобиле (путем ввода команды G80\* на приборе XR25).

**ДЕБЛОКИРОВАНИЕ**

- Очистите память электронного блока (введите команду G0 \*\* на приборе XR25) и выключите зажигание.
- Повторите проверку с помощью диагностического прибора и при отсутствии неисправности деблокируйте электронный блок командой диагностического прибора (введите команду G81\* на приборе XR25).

<b>ПОСЛЕ РЕМОНТА</b>	Отсутствуют
--------------------------	-------------

**Подушки безопасности, преднатяжители ремней безопасности****ДИАГНОСТИКА – ОПИСАНИЕ СОСТОЯНИЙ**

<b>14</b> 	<b>Барграф 14 правый</b> <u>Наличие неисправности перед ударом</u>	Карточка № 49
--	---	---------------

<b>УКАЗАНИЯ</b>	Отсутствуют
-----------------	-------------

Данное состояние возможно в случаях:

- если зарегистрирован удар,
- если сигнал неисправности зафиксирован в памяти электронного блока перед ударом,
- если сигнальная лампа горела перед ударом.

Это состояние указывает на неработоспособность подушки безопасности или преднатяжителей ремней безопасности.

Обратитесь в представительство фирмы «Рено», если данное состояние возникает в других случаях (отсутствие неисправности, удара и т.д.)

<b>ПОСЛЕ РЕМОНТА</b>	Отсутствуют
--------------------------	-------------

## Подушки безопасности, преднатяжители ремней безопасности

## ДИАГНОСТИКА – ОПИСАНИЕ СОСТОЯНИЙ

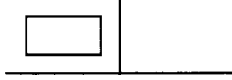
17 	<b>Барграф 17 левый</b> <span style="float: right;">Карточка № 49</span> <u>Настройка электронного блока на конфигурацию "Подушка безопасности пассажира"</u>
---	--

<b>УКАЗАНИЯ</b>	Отсутствуют
-----------------	-------------

Это состояние позволяет визуально произвести настройку электронного блока для работы с подушкой безопасности пассажира и убедиться в том, что настройка соответствует оборудованию данного автомобиля.

Если это состояние подтверждено, и автомобиль не оборудован подушкой безопасности пассажира, используйте команду настройки диагностического прибора **"Sans airbag passager" (без подушки безопасности пассажира)** (введите команду G85\*5\* на приборе XR25) или команду "Configuration" (Настройка) на других приборах диагностики.

<b>ПОСЛЕ РЕМОНТА</b>	Отсутствуют
--------------------------	-------------

**Подушки безопасности, преднатяжители ремней безопасности****ДИАГНОСТИКА – ОПИСАНИЕ СОСТОЯНИЙ**

<b>18-19</b> 	<b>Барграфы 18 и 19 левые</b> <span style="float: right;">Карточка № 49</span> <u>Настройка электронного блока на конфигурацию "Преднатяжители и подушка безопасности водителя"</u>
---	--

<b>УКАЗАНИЯ</b>	Отсутствуют
-----------------	-------------

Эти состояния позволяют визуально произвести настройку электронного блока.

Для автомобилей с минимальной комплектацией, в которую входит одна подушка безопасности и один преднатяжитель ремней для водителя, эти два состояния всегда подтверждаются.

<b>ПОСЛЕ РЕМОНТА</b>	Отсутствуют
--------------------------	-------------

**Подушки безопасности, преднатяжители ремней безопасности****ДИАГНОСТИКА – ПРОВЕРКА СООТВЕТСТВИЯ****УКАЗАНИЯ**

Проверку соответствия выполняют после полного контроля системы с помощью диагностического прибора.

Порядок операций	Проверяемая функция	Параметр / состояние, проверка или действие	Визуальное сообщение	Диагностика
1	Связь с диагностическим прибором	<b>D49</b> + селектор в положении S8 (XR25)	<b>4.Ab</b>	<b>BG 1D</b>
2	Соответствие электронного блока	Параметр "Модель автомобиля" или # 02 XR25	Twingo <input type="text" value="0"/> Kangoo <input type="text" value="22"/> Mégane <input type="text" value="7"/> Laguna <input type="text" value="3"/> Safrane <input type="text" value="4"/>	Отсутствует
3	Настройка электронного блока	Состояние настройки электронного блока: - С подушкой безопасности водителя - С подушкой безопасности пассажира - С преднатяжителем ремня водителя - С преднатяжителем ремня пассажира или барграфы состояния 17, 18 и 19	Убедитесь в том, что настройка электронного блока соответствует комплектации автомобиля.	Отсутствует
4	Работоспособность сигнальной лампы и проверка включения электронного блока	Включение зажигания	Загорание сигнальной лампы в течение трех секунд при включении зажигания.	Отсутствует

### ДИАГНОСТИКА – ПОМОЩЬ

#### ЗАМЕНА ЭЛЕКТРОННОГО БЛОКА ПОДУШКИ БЕЗОПАСНОСТИ

Во избежание внезапного срабатывания электронный блок подушки безопасности поставляется в заблокированном виде (в этом случае все электрические цепи воспламенителей заблокированы). О наличии блокировки указывает загорание сигнальной лампы на передней панели.

При замене электронного блока подушки безопасности выполните следующие операции:

- убедитесь в том, что зажигание выключено,
- замените электронный блок,
- выполните проверку с помощью диагностического прибора,
- если диагностический прибор не обнаруживает неисправности, деблокируйте электронный блок командой "**déverrouillage du calculateur**" (**деблокирование электронного блока**) (введите команду G81\* на приборе XR25).

Если автомобиль не снабжен подушкой безопасности пассажира, для настройки используйте команду прибора диагностики "**Sans airbag passager**" (**Без подушки безопасности пассажира**) (введите команду G85\*5\* на приборе XR25) или команду "Configuration" (Настройка) на других диагностических приборах.

Если автомобиль не снабжен подушкой безопасности, используйте команду прибора диагностики "**Sans airbag (prétensionneurs seuls)**" (**Без подушки безопасности (только преднатяжители ремней)**), чтобы произвести настройку блока для конфигурации без подушки безопасности водителя и пассажира (введите команду G85\*7\* на приборе XR25) или команду "Configuration" (Настройка) на других диагностических приборах.





**Подушки безопасности, преднатяжители ремней безопасности****ДИАГНОСТИКА – ПРЕДВАРИТЕЛЬНАЯ****УСЛОВИЯ ПРИМЕНЕНИЯ ОПЕРАЦИЙ ДИАГНОСТИКИ**

Операции, проводимые при предварительной диагностике, применимы только для автомобилей, снабженных новой системой программируемого натяжения (SRP), а также снабженных фронтальными и боковыми подушками безопасности водителя и пассажира на переднем сидении.

Наличие этой новой системы подтверждается:

- надписью "airbag SRP" на надувной подушке в рулевом колесе и на модуле надувной подушки для пассажира,
- надписью "airbag " на спинках передних сидений,
- электрическим разъемом оранжевого цвета с 50 контактами для электронного блока.

Данную диагностику применяют только в том случае, когда неисправность на автомобиле определяется в момент проверки. Замену электронного блока следует проводить при выявлении его неисправности, даже если эта неисправность только зафиксирована в памяти.

Если неисправность в данный момент отсутствует, но записана в памяти, проверка, предусмотренная в данной диагностике, не позволит определить причину неисправности. В этом случае проводят только проверку проводов и состояние соединений элементов, которые могут быть причиной неисправностей (попытка воздействия на провода, связанные с неисправностью, возможно, позволит визуально выявить неисправность, которая была только зафиксирована в памяти).

**ПРИБОРЫ, НЕОБХОДИМЫЕ ДЛЯ ПРОВЕРКИ СИСТЕМ НАДУВНЫХ ПОДУШЕК БЕЗОПАСНОСТИ И ПРЕДНАТЯЖИТЕЛЕЙ РЕМНЕЙ:**

- прибор XR25 (с кассетой XR25 № 18) или NXR,
- прибор XR BAG новейшей модификации № 5 (с новым 50 контактным адаптером B50 и разъемом оранжевого цвета для подключения к электронному блоку),
- многофункциональный измерительный прибор.

**НАПОМИНАНИЯ.**

Во избежание несанкционированного срабатывания при любых вмешательствах в системы подушек и преднатяжителей ремней безопасности необходимо заблокировать электронный блок, введя на приборе XR25 команду G80\* (все цепи воспламенителей окажутся заблокированы). При этом должна загореться лампа сигнализации на передней панели.

При отсутствии диагностического прибора выключите зажигание, выньте плавкий предохранитель в системе питания и подождите не менее 2 секунд, чтобы разрядился резервный источник энергии.

Не используйте никаких других приборов, кроме XR BAG, для проверки цепей воспламенителей надувных подушек безопасности и преднатяжителей.

Перед измерениями убедитесь в том, что:

- омическое сопротивление имитатора воспламенителя находится в пределах между 1,8 и 2,5 Ом,
- напряжение питания электронного блока не опускается ниже **10 В** (#01)

**Подушки безопасности, преднатяжители ремней безопасности****ДИАГНОСТИКА - КАРТОЧКА ХРВАГ****ПРЕДНАТЯЖИТЕЛИ, ФРОНТАЛЬНЫЕ И БОКОВЫЕ ПОДУШКИ БЕЗОПАСНОСТИ**

A	Электронный блок	CT	Контактное кольцо
B	Сидение водителя	A1	+ 12В
C	Сидение пассажира	A2	Световая сигнализация
D	Преднатяжитель ремня безопасности	A3	"Масса"
E	Воспламенитель подушки безопасности водителя	B1 } B2 }	} Диагностические электрические цепи
G	Воспламенитель подушки безопасности пассажира		
H	Воспламенитель боковой подушки безопасности		

<b>ФРОНТАЛЬНЫЕ ПОДУШКИ БЕЗОПАСНОСТИ</b>		
	Точки измерения	Требуемое значение сопротивления, Ом
Сидение водителя	CO, C2 и C4	2 – 9,4
Сидение пассажира	CO и C4	1,6 – 4,6
<b>БОКОВЫЕ ПОДУШКИ И ПРЕДНАТЯЖИТЕЛИ РЕМНЕЙ БЕЗОПАСНОСТИ</b>		
	Точки измерения	Требуемое значение сопротивления, Ом
	CO, C1 и C3	1,6 – 4,6

Требуемое значение сопротивления изоляции: показание прибора  $\geq 100.h$  или 9999 в режиме мигания.

## Подушки безопасности, преднатяжители ремней безопасности

### ДИАГНОСТИКА - КАРТОЧКА ПРИБОРА XR25

### ПОКАЗАНИЯ КАРТОЧКИ № 66 ПРИБОРА XR25 (кассета № 18)

№66		 код: <b>D 4 9</b> индикация: <b>п.ББ</b>	
1	<input type="checkbox"/>	ЭЛЕКТРОННЫЙ БЛОК	НАЛИЧИЕ КОДА <input type="checkbox"/>
2	<input type="checkbox"/>	*02 НАПРЯЖЕНИЕ ПИТАНИЯ	КОНФИГУРАЦИЯ *22 <input type="checkbox"/>
3	<input type="checkbox"/>	*03 <small>цепь</small> НЕИСПРАВНОСТЬ СИГНАЛИЗАЦИИ	ТОПЛИВНЫЙ НАСОС *23 <input type="checkbox"/>
4	<input type="checkbox"/>	*04 ВОДИТЕЛЬ <small>цепи</small> ФРОНТАЛЬНЫХ ПОДУШЕК	ПАССАЖИР *24 <input type="checkbox"/>
5	<input type="checkbox"/>	*05 ВОДИТЕЛЬ <small>цепи</small> БОКОВЫХ ПОДУШЕК	ПАССАЖИ Р *25 <input type="checkbox"/>
6	<input type="checkbox"/>	*06 ЛЕВЫЙ <small>ДАТЧИКИ</small>	ПРАВЫЙ *26 <input type="checkbox"/>
7	<input type="checkbox"/>	*07 <small>ЦЕПЬ</small> СЛЕВА (1...) или СПРАВА(2...)	КОРПУС ПЛОХО ЗАКРЕПЛЕН <input type="checkbox"/>
8			
9	<input type="checkbox"/>	*09 ВОДИТЕЛЬ (1...) <small>цепи</small> ПАССАЖИР (2...) ПРДНАТЯЖИТЕЛЕЙ РЕМНЕЙ	
10			
<p><b>ПОДУШКИ БЕЗОПАСНОСТИ / ПРДНАТЯЖИТЕЛИ РЕМНЕЙ</b></p> <p>Очистка памяти : G0** Конец диагностики : G13*</p>		<p>ДОПОЛНИТЕЛЬНАЯ ПРОВЕРКА: #..</p> <p>01 Питание электронного блока В 02 Идентификационный номер модели автомобиля</p>	
11	<input type="checkbox"/>	блокировка после удара <small>СОСТОЯНИЕ</small> неисправность перед ударом <input type="checkbox"/>	
12	<input type="checkbox"/>	блокировка электронного блока <small>электронного блока</small>	
13	<input type="checkbox"/>	выключите <small>топливный насос</small> выключение не работает <input type="checkbox"/>	
14		<b>НАСТРОЙКА</b> (постоянное высвечивание)	<b>РЕЖИМ УПРАВЛЕНИЯ: G..*</b>
15	<input type="checkbox"/>	водитель <small>ПРДНАТЯЖИТЕЛЬ</small> пассажир <input type="checkbox"/>	
16	<input type="checkbox"/>	водитель <small>ФРОНТАЛЬНАЯ ПОДУШКА БЕЗОПАСНОСТИ</small> пассажир <input type="checkbox"/>	80 Блокировка электронного блока
17	<input type="checkbox"/>	водитель <small>БОКОВАЯ ПОДУШКА БЕЗОПАСНОСТИ</small> пассажир <input type="checkbox"/>	81 Деблокировка
18	<input type="checkbox"/>	левый <small>ДАТЧИК</small> правый <input type="checkbox"/>	72 Запись даты последнего вмешательства в систему 73 Чтение даты последнего вмешательства в систему
19			Помощь : V9 Возврат к диагностике : D Каталожный номер MPR : G70*
20		деблокировка системы отключения топливного насоса <input type="checkbox"/>	

**18** РУС

## Подушки безопасности, преднатяжители ремней безопасности

### ДИАГНОСТИКА - КАРТОЧКА ПРИБОРА XR25 ОБОЗНАЧЕНИЯ БАРГРАФОВ

#### БАРГРАФЫ НЕИСПРАВНОСТЕЙ (всегда на цветном фоне)



Высвечивание барграфа сигнализирует о наличии неисправности в диагностируемом объекте. Текст соответствующего сообщения определяет неисправность.

Барграф может:

- |                    |   |  |
|--------------------|---|--|
| - гореть постоянно | : | имеется неисправность,                       |
| - мигать           | : | неисправность запомнена,                     |
| - не высвечиваться | : | неисправности нет или она не диагностируется |

#### БАРГРАФЫ СОСТОЯНИЙ (всегда на белом фоне)



Барграф всегда находится вверху справа. Высвечивание означает наличие связи с электронным блоком диагностируемого объекта.

Если барграф не высвечивается, это означает:

- нет кода,
- имеется неисправность в приборе, электронном блоке или в соединении прибор XR25 / электронный блок.

Представленные ниже барграфы описывают исходное состояние. Исходное состояние (зажигание включено, двигатель не запущен, оператор не работает)



или



неопределенное

высвечивание при реализации функции или условий на карточке

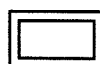

не высвечивается



высвечивается

гаснет, если функция или условия, заданные на карточке, не реализованы

#### ДОПОЛНИТЕЛЬНЫЕ УТОЧНЕНИЯ

Некоторые барграфы снабжены знаком \*. Команда \*.. - при высвечивании барграфа можно получить дополнительную информацию о характере неисправности или состояния.

## Подушки безопасности, преднатяжители ремней безопасности

## ДИАГНОСТИКА – ОПИСАНИЕ НЕИСПРАВНОСТЕЙ

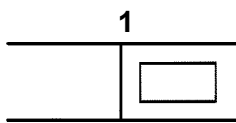
	<b>Барграф 1 правый не высвечивается</b> <u>Код</u>	Карточка № 66
---	--	---------------

<b>УКАЗАНИЯ</b>	Отсутствуют
-----------------	-------------

Убедитесь в том, что прибор XR25 не является причиной неисправности. Для этого соедините его с электронным блоком другого автомобиля. Если прибор XR25 исправен, а диалог не устанавливается ни с одним электронным блоком, то возможно нарушение цепей диагностики **К** и **Л**. Для выявления неисправного электронного блока произведите последовательные переключения.

Убедитесь в том, что переключатель ISO находился в положении **S8**, а также что Вы используете последнюю версию кассеты XR25 и правильный код доступа.

Проверьте и обеспечьте надлежащее напряжение аккумуляторной батареи (**10,5 В <U батареи <16 В**).

Проверьте наличие и состояние плавкого предохранителя электронного блока подушки безопасности.

Проверьте подключение разъема электронного блока и состояние его проводки.

Проверьте правильность подключения электронного блока к источнику питания:

- отсоедините электронный блок подушки безопасности и установите **50-контактный адаптер B50** прибора XRBAG,
- проверьте и убедитесь в наличии потенциала **+ после замка зажигания** между контактами с обозначениями "масса" и "**+ после замка зажигания**".

Проверьте подключение разъема для диагностики:

- **+ до замка зажигания на контакте 16**,
- "**Масса**" на контакте **5**.

Проверьте сопротивление электрических цепей и изоляции диагностического разъема / электронный блок подушки безопасности:

- между контактом с маркировкой **Л** и контактом **15** диагностического разъема,
- между контактом с маркировкой **К** и контактом **7** диагностического разъема.

Если после этого диалог не установлен, то замените электронный блок подушки безопасности (см. главу "Помощь").

<b>ПОСЛЕ РЕМОНТА</b>	При установлении диалоговой связи в случае необходимости проанализируйте сообщения о неисправностях.
--------------------------	--

## Подушки безопасности, преднатяжители ремней безопасности

### ДИАГНОСТИКА – ОПИСАНИЕ НЕИСПРАВНОСТЕЙ

<p>1</p> 	<p><b>Барграф 1 левый высвечивается постоянно или мигает</b> Карточка № 66  <u>Электронный блок</u></p>
--	---

<b>УКАЗАНИЯ</b>	Отсутствуют
-----------------	-------------

Замените электронный блок подушки безопасности (см. главу "Помощь").

<b>ПОСЛЕ РЕМОНТА</b>	Отсутствуют
--------------------------	-------------



**Подушки безопасности, преднатяжители ремней безопасности****ДИАГНОСТИКА – ОПИСАНИЕ НЕИСПРАВНОСТЕЙ**

<p>2</p> 	<p><b>Барграф 2 левый высвечивается постоянно</b> Карточка № 66</p> <p><u>Напряжение питания</u></p> <p><b>Помощь XR25: *02:</b> 1.dEF: плохой контакт 2. dEF: Напряжение вышло за допустимые пределы</p>
--	---

<b>УКАЗАНИЯ</b>	Используйте адаптер B50 прибора XRBA9 для проверки разъема электронного блока.
-----------------	--

**1.dEF - 2. dEF****УКАЗАНИЯ**

Отсутствуют

Проделайте необходимые операции для получения надлежащего напряжения питания электронного блока:

**(10,5 ± 0,1) В < требуемое напряжение < (16 ± 0,1) В.**

Выполните:

- Проверку заряженности аккумуляторной батареи.
- Проверку цепи зарядки.
- Проверку затяжки и состояния кабельного наконечника аккумуляторной батареи.
- Проверку наличия "массы" электронного блока,
- Проверку состояния проводки со стороны электронного блока + блокировка.

<b>ПОСЛЕ РЕМОНТА</b>	В случае необходимости проанализируйте неисправности, обнаруженные диагностическим прибором. Очистите память электронного блока (введите команду G0 ** на приборе XR25).
--------------------------	---

**Подушки безопасности, преднатяжители ремней безопасности****ДИАГНОСТИКА – ОПИСАНИЕ НЕИСПРАВНОСТЕЙ**

<b>2</b> 	<b>Барграф 2 правый высвечивается постоянно</b> Карточка № 66 <u>Настройка</u>
---	---

<b>УКАЗАНИЯ</b>	Отсутствуют
-----------------	-------------

Данная неисправность указывает на несоответствие между настройкой электронного блока и комплектацией автомобиля. Электронный блок обнаружил наличие дополнительного элемента в оборудовании.

Измените настройку электронного блока командой "Configuration" (Настройка) на диагностическом приборе (кроме прибора XR25).

<b>ПОСЛЕ РЕМОНТА</b>	Очистите память электронного блока (введите команду G0 ** на приборе XR25), затем выключите зажигание. Повторите проверку с помощью диагностического прибора
--------------------------	---

**Подушки безопасности, преднатяжители ремней безопасности****ДИАГНОСТИКА – ОПИСАНИЕ НЕИСПРАВНОСТЕЙ**

<b>3</b> 	<b>Барграф 3 левый высвечивается постоянно</b> Карточка № 66 <u>Цепь сигнализации о неисправности подушки безопасности</u> <b>Помощь XR25:</b> *03: 1CC.1: Короткое замыкание в цепи 12 В 1CO.0: Разрыв цепи или замыкание на "массу"
---	--

<b>УКАЗАНИЯ</b>	Используйте адаптер В50 прибора XRВAG для проверки разъема электронного блока.
-----------------	--

<b>1CC.1</b>	<b>УКАЗАНИЯ</b>	Отсутствуют
--------------	-----------------	-------------

Заблокируйте электронный блок с помощью диагностического прибора (введите команду **G80\*** на приборе XR25).  
 Проверьте состояние сигнальной лампы.  
 Обеспечьте изоляцию по отношению к **12 В** цепи между лампой и **контактом 7** 50-контактного разъема.

<b>1CO.0</b>	<b>УКАЗАНИЯ</b>	Отсутствуют
--------------	-----------------	-------------

**Сигнальная лампа гаснет после включения замка зажигания**

Заблокируйте электронный блок с помощью диагностического прибора (введите команду **G80\*** на приборе XR25).  
 Проверьте состояние сигнальной лампы.  
 Обеспечьте электрическую цепь между лампой и **контактом 7** 50-контактного разъема.  
 Обеспечьте наличие напряжения **12 В** на сигнальной лампе.

Если эти проверки не позволили определить неисправность, отключите разъем электронного блока и подключите **50-контактный адаптер В50** прибора XRВAG. С помощью прибора XRВAG протестируйте работу сигнальной лампы на передней панели, используя **серый провод с маркировкой 2** на адаптере.  
 Если с помощью прибора XRВAG сигнальная лампа загорелась, то замените электронный блок подушки безопасности (см. главу «Помощь» ).  
 Если лампа не загорается, повторите проверочные операции, описанные выше.

<b>ПОСЛЕ РЕМОНТА</b>	Очистите память электронного блока (введите команду <b>G0**</b> на приборе XR25) и выключите зажигание. Повторите проверку с помощью диагностического прибора и при отсутствии неисправности деблокируйте электронный блок (введите команду <b>G81*</b> на приборе XR25).
----------------------	--

## Подушки безопасности, преднатяжители ремней безопасности

## ДИАГНОСТИКА – ОПИСАНИЕ НЕИСПРАВНОСТЕЙ

3  ПРОДОЛЖЕНИЕ	
---	--

**Лампа загорается после включения замка зажигания**

Заблокируйте электронный блок с помощью диагностического прибора (введите команду G80\* на приборе XR25).

Отсоедините электронный блок подушки безопасности и проверьте наличие на корпусе семи толкателей, обеспечивающих размыкание шунтов разъема.

Обеспечьте изоляцию по отношению к "массе" провода сигнальной лампы и **контакта 7** 50-контактного разъема.

**ПОСЛЕ  
РЕМОНТА**

Очистите память электронного блока (введите команду G0 \*\* на приборе XR25) и выключите зажигание.  
Повторите проверку с помощью диагностического прибора и при отсутствии неисправности деблокируйте электронный блок (введите команду G81\* на приборе XR25).

**Подушки безопасности, преднатяжители ремней безопасности****ДИАГНОСТИКА – ОПИСАНИЕ НЕИСПРАВНОСТЕЙ**

<b>3</b> 	<b>Барграф 3 правый высвечивается</b> <u>Топливный насос</u>	Карточка № 66
---	---	---------------

<b>УКАЗАНИЯ</b>	Отсутствуют
-----------------	-------------

В данном случае определение неисправностей не предусмотрено.

<b>ПОСЛЕ РЕМОНТА</b>	Отсутствуют
--------------------------	-------------

## Подушки безопасности, преднатяжители ремней безопасности

## ДИАГНОСТИКА – ОПИСАНИЕ НЕИСПРАВНОСТЕЙ

4 	<p><b>Барграф 4 левый высвечивается постоянно</b> Карточка № 66</p> <p><u>Электрическая цепь фронтальной подушки безопасности водителя</u></p> <p><b>Помощь XR25: *04:</b> СС : Короткое замыкание СО : Обрыв цепи СС.1 : Короткое замыкание в цепи 12 В СО.0 : короткое замыкание на "массу"</p>
--	---

<b>УКАЗАНИЯ</b>	Для проверки цепей воспламенителя используйте только прибор XRBAГ.
-----------------	--

<b>СО – СС</b>	<b>УКАЗАНИЯ</b>	Отсутствуют
----------------	-----------------	-------------

<p>Заблокируйте электронный блок с помощью диагностического прибора (введите команду G80* на приборе XR25).</p> <p>Выключите зажигание и отверните два винта крепления подушки безопасности на рулевом колесе.</p> <p>Проверьте правильность подключения подушки безопасности.</p>
<p>Отключите подушку от рулевого колеса и подключите к разъему воспламенителя имитатор воспламенителя.</p> <p>Включите зажигание и выполните проверку с помощью диагностического прибора.</p> <p>Замените подушку безопасности, если сигнал о неисправности был запомнен (но в настоящее время не выдается).</p>
<p>Выключите зажигание, отключите и вновь включите разъем контактного кольца под рулевым колесом.</p> <p>Проверьте электрические соединения, если сигнал о неисправности был запомнен (но в настоящее время не выдается).</p>
<p>Обязательно с помощью прибора XRBAГ измерьте сопротивление цепи в <b>точке С2</b> фронтальной подушки безопасности водителя.</p> <p>Если величина сопротивления выходит за допустимые пределы, замените контактное кольцо под рулевым колесом.</p>
<p>Вновь подключите контактное кольцо под рулевым колесом, отключите разъем электронного блока и подключите <b>50-контактный адаптер В50</b>.</p> <p>Обязательно используйте прибор XRBAГ для измерения омического сопротивления <b>провода с маркировкой С</b> на адаптере.</p> <p>Если величина сопротивления выходит за допустимые пределы, проверьте целостность электропроводки со стороны 50-контактного разъема (контакты 10 и 11) и замените при необходимости провода.</p>
<p>Если выполненная проверка не позволила определить неисправность, проверьте на корпусе подушки безопасности наличие семи толкателей размыкания шунтов 50-контактного разъема.</p> <p>Проверьте состояние:</p> <ul style="list-style-type: none"> <li>- электропроводки электронного блока,</li> <li>- 50-контактного разъема (система блокировки и т.д.)</li> </ul>

<b>ПОСЛЕ РЕМОНТА</b>	<p>Очистите память электронного блока (введите команду G0 ** на приборе XR25) и выключите зажигание.</p> <p>Повторите проверку с помощью диагностического прибора и при отсутствии неисправности деблокируйте электронный блок (введите команду G81* на приборе XR25).</p> <p>В случае замены обезвредьте заменяемую подушку безопасности (приспособление <b>Elé. 1287</b>).</p>
--------------------------	--

## Подушки безопасности, преднатяжители ремней безопасности

## ДИАГНОСТИКА – ОПИСАНИЕ НЕИСПРАВНОСТЕЙ

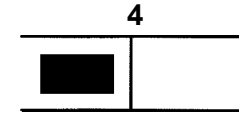
 <p>ПРОДОЛЖЕНИЕ</p>	
--	--

СС.1 – СС.0

УКАЗАНИЯ

Отсутствуют

Заблокируйте электронный блок с помощью диагностического прибора (введите команду **G80\*** на приборе XR25).

Выключите зажигание и отверните два винта крепления подушки безопасности на руле. Проверьте состояние провода воспламенителя.

Обязательно используйте прибор XRBAG для измерения сопротивления изоляции в **точке С2** в соответствии с типом неисправности цепи фронтальной подушки безопасности водителя.

Если полученная величина выходит за допустимые пределы, замените контактное кольцо под рулевым колесом.

Вновь подключите контактное кольцо под рулевым колесом, отключите разъем электронного блока и подключите **50-контактный адаптер В50**.

Обязательно используйте прибор XRBAG для измерения омического сопротивления **провода с маркировкой С** на адаптере.

Если величина сопротивления выходит за допустимые пределы, проверьте целостность электропроводки со стороны 50-контактного разъема (контакты 10 и 11) и замените при необходимости провода.

**ПОСЛЕ  
РЕМОНТА**

Очистите память электронного блока (введите команду **G0 \*\*** на приборе XR25) и выключите зажигание.

Повторите проверку с помощью диагностического прибора и при отсутствии неисправности деблокируйте электронный блок (введите команду **G81\*** на приборе XR25).

В случае замены обезвредьте заменяемую подушку безопасности (приспособление **Elé. 1287**).



## Подушки безопасности, преднатяжители ремней безопасности

## ДИАГНОСТИКА – ОПИСАНИЕ НЕИСПРАВНОСТЕЙ

4 	<b>Барграф 4 правый высвечивается постоянно</b> Карточка № 66 <u>Цепь фронтальной подушки безопасности пассажира</u> <b>Помощь XR25: *24:</b> СС : Короткое замыкание СО : Обрыв цепи СС.1 : Короткое замыкание в цепи 12 В СО.0: Короткое замыкание на "массу"
--	--

<b>УКАЗАНИЯ</b>	Для проверки цепей воспламенителя используйте только прибор XRBAG.
-----------------	--

<b>СО – СС</b>	<b>УКАЗАНИЯ</b>	Отсутствуют
----------------	-----------------	-------------

Заблокируйте электронный блок с помощью диагностического прибора (введите команду G80\* на приборе XR25).  
 Выключите зажигание, отключите разъем электронного блока и установите **50-контактный адаптер В50**.  
 Используйте только прибор XRBAG для измерения сопротивления **провода с маркировкой D** на адаптере.  
**Значение полученной величины в допустимых пределах?**

ДА	Если измеренная величина на <b>проводе D</b> адаптера в допустимых пределах, проверьте на корпусе электронного блока наличие семи толкателей, обеспечивающих размыкание шунтов 50-контактного разъема. Проверьте: <ul style="list-style-type: none"> <li>- целостность электропроводки электронного блока,</li> <li>- состояние 50-контактного разъема (система блокировки, соединение и т. д.).</li> </ul>
----	--

НЕТ	Если измеренная величина на <b>проводе D</b> адаптера выходит за пределы допустимых значений, проверьте целостность электропроводки со стороны 50-контактного разъема (контакты 13 и 14). Если величина сопротивления остается недопустимой, выключите зажигание и снимите переднюю панель для доступа к проводам модуля подушки безопасности пассажира (для модели Laguna снимите перчаточный ящик, для моделей Twingo/Kangoo - переднюю панель, для модели Mégane - верхнюю часть передней панели). Отсоедините воспламенитель от модуля подушки безопасности пассажира, подключите имитатор воспламенителя к разъему воспламенителя, затем повторите измерение сопротивления <b>провода с маркировкой D</b> на адаптере с помощью прибора XRBAG. Если полученное значение находится в допустимых пределах, замените модуль подушки безопасности пассажира. Если полученное значение остается недопустимым, замените проводку подушки безопасности.
-----	--

<b>ПОСЛЕ РЕМОНТА</b>	Подключите электронный блок и воспламенитель модуля подушки безопасности пассажира, затем включите зажигание. Очистите память электронного блока (введите команду G0 ** на приборе XR25) и выключите зажигание. Повторите проверку с помощью диагностического прибора и при отсутствии неисправности деблокируйте электронный блок (введите команду G81* на приборе XR25). В случае замены обезвредьте модуль замененной подушки безопасности пассажира (приспособление <b>Elé. 1287</b> ).
----------------------	--

## ДИАГНОСТИКА – ОПИСАНИЕ НЕИСПРАВНОСТЕЙ

4	
ПРОДОЛЖЕНИЕ	

СС.1 – СС.0

УКАЗАНИЯ

Отсутствуют

Заблокируйте электронный блок с помощью диагностического прибора (введите команду **G80\*** на приборе XR25).

Выключите зажигание, отключите разъем электронного блока и установите **50-контактный адаптер В50**.

Для измерения сопротивления изоляции в соответствии с типом неисправности **провода с маркировкой D** на адаптере используйте только прибор XRBAG.

Измеренное значение в норме?

ДА

Если измеренное значение сопротивления в норме, проверьте целостность электропроводки со стороны электронного блока.

НЕТ

Если измеренное значение выходит за допустимые пределы со стороны **провода D** адаптера, проверьте состояние 50-контактного разъема (контакты 13 / 14).

Если измеренное значение не изменилось, замените провода подушки безопасности.

**ПОСЛЕ  
РЕМОНТА**

Подключите электронный блок и воспламенитель модуля подушки безопасности пассажира, затем включите зажигание.

Очистите память электронного блока (введите команду G0 \*\* на приборе XR25) и выключите зажигание.

Повторите проверку с помощью диагностического прибора и при отсутствии неисправности деблокируйте электронный блок (введите команду G81\* на приборе XR25).

В случае замены обезвредьте модуль замененной подушки безопасности пассажира (приспособление **Elé. 1287**).

**Подушки безопасности, преднатяжители ремней безопасности****ДИАГНОСТИКА – ОПИСАНИЕ НЕИСПРАВНОСТЕЙ**

5	<p><b>Барграф 5 левый высвечивается постоянно</b> Карточка № 66</p> <p><u>Цепь боковой подушки безопасности водителя</u></p> <p><b>Помощь XR25: *05:</b> СС : Короткое замыкание  СО : Обрыв цепи  СС.1 : Короткое замыкание в цепи 12 В  СО.0 : Короткое замыкание на "массу"</p>
---	--

<b>УКАЗАНИЯ</b>	Для проверки цепей воспламенителя используйте только прибор XRBAG.
-----------------	--

<b>СО – СС</b>	<b>УКАЗАНИЯ</b>	Отсутствуют
----------------	-----------------	-------------

Заблокируйте электронный блок с помощью диагностического прибора (введите команду **G80\*** на приборе XR25).  
Используйте только прибор XRBAG для измерения сопротивления в цепи модуля боковой подушки безопасности в **точке С1** (разъем сидения).  
**Измеренное значение в норме?**

ДА	<p>Проверьте целостность электропроводки со стороны разъема на сидении (контакт С1).  Проверьте визуально исправность провода на сидении. Подключите контакт <b>С1</b>.</p> <p>Отключите разъем электронного блока и подключите <b>50-контактный адаптер В50</b>.  Используйте только прибор XRBAG для измерения сопротивления <b>провода с маркировкой Е</b> на адаптере.</p> <ul style="list-style-type: none"> <li>- Если измеренное значение выходит за допустимые пределы, проверьте целостность электропроводки со стороны 50-контактного разъема (контакты 16 и 17) и замените провода в случае необходимости.</li> <li>- Если измеренная величина в норме со стороны <b>провода Е</b> адаптера, проверьте на корпусе электронного блока наличие семи толкателей, обеспечивающих размыкание шунтов 50-контактного разъема.</li> </ul> <p>Проверьте: - целостность электропроводки электронного блока,  - состояние 50-контактного разъема (система блокировки, провод разъема и т. д.)</p>
----	---

НЕТ	<p>Проверьте целостность электропроводки со стороны разъема на сидении.  Снимите обшивку сидения водителя и проверьте правильность присоединения воспламенителя модуля боковой подушки безопасности.</p> <p>Отключите воспламенитель модуля боковой подушки безопасности водителя, подключите имитатор воспламенителя к разъему воспламенителя и повторите измерение сопротивления в <b>точке С1</b>.</p> <ul style="list-style-type: none"> <li>- Если полученное значение измеряемой величины в норме, замените модуль боковой подушки безопасности водителя.</li> <li>- В противном случае замените проводку между <b>точками С1 и С3</b> (проводка сидения).</li> </ul>
-----	---

<b>ПОСЛЕ РЕМОНТА</b>	<p>Подключите электронный блок и воспламенитель модуля подушки безопасности пассажира, затем включите зажигание.  Очистите память электронного блока (введите команду G0 ** на приборе XR25) и выключите зажигание.  Повторите проверку с помощью диагностического прибора и при отсутствии неисправности деблокируйте электронный блок (введите команду G81* на приборе XR25).  В случае замены обезвредьте модуль замененной подушки безопасности пассажира (приспособление <b>Elé. 1287</b>).</p>
--------------------------	--

## Подушки безопасности, преднатяжители ремней безопасности

## ДИАГНОСТИКА – ОПИСАНИЕ НЕИСПРАВНОСТЕЙ

5  ПРОДОЛЖЕНИЕ	
---	--

СС.1 – СС.0

УКАЗАНИЯ

Отсутствуют

Заблокируйте электронный блок с помощью диагностического прибора (введите команду **G80\*** на приборе XR25).

Используйте только прибор XRBAG для измерения сопротивления цепи и изоляции модуля боковой подушки безопасности водителя в зависимости от типа неисправности в **точке С1** (разъем сидения).

**Измеренное значение в норме?**

ДА

Проверьте целостность электропроводки со стороны разъема на сидении (точка С1).  
Проверьте визуально исправность провода на сидении. Подключите контакты в точке **С1**.

Отключите разъем электронного блока и подключите **50-контактный адаптер В50**.  
Используйте только прибор XRBAG для измерения сопротивления изоляции в зависимости от типа неисправности провода с **маркировкой Е** на адаптере.  
Если измеренное значение выходит за допустимые пределы, проверьте целостность электропроводки со стороны 50-контактного разъема (контакты 16 и 17) и замените провода в случае необходимости.

НЕТ

Проверьте состояние электропроводки со стороны разъема сидения.  
Замените провод между **точками С1 и С3** (провода сидения).

ПОСЛЕ  
РЕМОНТА

Подключите электронный блок и воспламенитель модуля подушки безопасности пассажира, затем включите зажигание.  
Очистите память электронного блока (введите команду G0 \*\* на приборе XR25) и выключите зажигание.  
Повторите проверку с помощью диагностического прибора и при отсутствии неисправности деблокируйте электронный блок (введите команду G81\* на приборе XR25).  
В случае замены обезвредьте модуль замененной подушки безопасности пассажира (приспособление **Elé. 1287**).

## Подушки безопасности, преднатяжители ремней безопасности

## ДИАГНОСТИКА – ОПИСАНИЕ НЕИСПРАВНОСТЕЙ

5	<p><b>Барграф 5 правый высвечивается постоянно</b> Карточка № 66</p> <p><u>Цепь боковой подушки безопасности пассажира</u></p> <p><b>Помощь XR25:</b> *25: СС : Короткое замыкание СО : Обрыв цепи СС.1 : Короткое замыкание в цепи 12 В СО.0 : Короткое замыкание на "массу"</p>
---	---

<b>УКАЗАНИЯ</b>	Для проверки цепей воспламенителя используйте только прибор XRBAG.
-----------------	--

<b>СО – СС</b>	<b>УКАЗАНИЯ</b>	Отсутствуют
----------------	-----------------	-------------

Заблокируйте электронный блок с помощью диагностического прибора (введите команду **G80\*** на приборе XR25).  
Используйте только прибор XRBAG для измерения сопротивления в цепи модуля боковой подушки безопасности в **точке С1** (разъем сидения).  
**Измеренное значение в норме?**

ДА	<p>Проверьте целостность электропроводки со стороны разъема на сидении (точкаС1). Проверьте визуально состояние проводки на сидении. Подключите контакты в точке <b>С1</b>.</p> <p>Отключите разъем электронного блока и подключите <b>50-контактный адаптер В50</b>. Используйте только прибор XRBAG для измерения сопротивления <b>провода с маркировкой F</b> на адаптере.</p> <ul style="list-style-type: none"> <li>- Если измеренное значение выходит за допустимые пределы, проверьте 50-контактный разъем (контакты 18 и 19) и замените провода в случае необходимости.</li> <li>- Если измеренная величина в норме со стороны <b>провода Е</b> адаптера, проверьте на корпусе электронного блока наличие семи толкателей, обеспечивающих замыкание шунтов 50-контактного разъема.</li> </ul> <p>Проверьте:    - состояние электропроводки электронного блока,                   - состояние 50-контактного разъема (система блокировки, электропроводка, ...)</p>
----	--

НЕТ	<p>Проверьте состояние электропроводки со стороны разъема сидения. Снимите обшивку сидения пассажира и проверьте правильность присоединения воспламенителя модуля боковой подушки безопасности.</p> <p>Отключите воспламенитель модуля боковой подушки безопасности пассажира, подключите имитатор воспламенителя к разъему воспламенителя и повторите измерение сопротивления в <b>точке С1</b>.</p> <ul style="list-style-type: none"> <li>- Если полученное значение измеряемой величины в норме, замените модуль боковой подушки безопасности пассажира.</li> <li>- В противном случае замените проводку между <b>точками С1 и С3</b> (проводка сидения).</li> </ul>
-----	--

<b>ПОСЛЕ РЕМОНТА</b>	<p>Подключите электронный блок и воспламенитель модуля подушки безопасности пассажира, затем включите зажигание. Очистите память электронного блока (введите команду G0 ** на приборе XR25) и выключите зажигание. Повторите проверку с помощью диагностического прибора и при отсутствии неисправности деблокируйте электронный блок (введите команду G81* на приборе XR25). В случае замены обезвредьте модуль замененной подушки безопасности пассажира (приспособление <b>Elé. 1287</b>).</p>
--------------------------	---

## Подушки безопасности, преднатяжители ремней безопасности

## ДИАГНОСТИКА – ОПИСАНИЕ НЕИСПРАВНОСТЕЙ

5	
ПРОДОЛЖЕНИЕ	

СС.1 – СС.0

УКАЗАНИЯ

Отсутствуют

Заблокируйте электронный блок с помощью диагностического прибора (введите команду **G80\*** на приборе XR25).

Используйте только прибор XRBAG для измерения сопротивления в цепи модуля боковой подушки безопасности пассажира в **точке С1** (разъем сидения) в соответствии с типом неисправности.

**Измеренное значение в норме?**

ДА

Проверьте целостность электропроводки со стороны разъема на сидении (точкаС1).  
Проверьте визуально исправность провода на сидении. Подключите контакты в точке **С1**.

Отключите разъем электронного блока и подключите **50-контактный адаптер В50**.  
Используйте только прибор XRBAG для измерения сопротивления изоляции в зависимости от типа неисправности провода с маркировкой **F** на адаптере.  
Если измеренное значение выходит за допустимые пределы, проверьте 50-контактный разъем (контакты 18 и 19) и замените провода в случае необходимости.

НЕТ

Проверьте целостность электропроводки со стороны разъема сидения.  
Замените провод между **точками С1 иС3** (провода сидения).

**ПОСЛЕ  
РЕМОНТА**

Подключите электронный блок и воспламенитель модуля подушки безопасности пассажира, затем включите зажигание.  
Очистите память электронного блока (введите команду G0 \*\* на приборе XR25) и выключите зажигание.  
Повторите проверку с помощью диагностического прибора и при отсутствии неисправности деблокируйте электронный блок (введите команду G81\* на приборе XR25).  
В случае замены обезвредьте модуль замененной подушки безопасности пассажира (приспособление **Elé. 1287**).

## Подушки безопасности, преднатяжители ремней безопасности

## ДИАГНОСТИКА – ОПИСАНИЕ НЕИСПРАВНОСТЕЙ

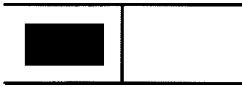
<b>6</b> 	<b>Барграф 6 левый высвечивается постоянно</b> Карточка № 66 <u>Датчик удара со стороны водителя</u> (датчик удара для приведения в действие боковой подушки безопасности)
---	---

<b>УКАЗАНИЯ</b>	Отсутствуют.
-----------------	--------------

Замените датчик боковой подушки безопасности водителя.

<b>ПОСЛЕ РЕМОНТА</b>	Очистите память электронного блока (введите команду G0 ** на приборе XR25) и выключите зажигание. Повторите проверку с помощью диагностического прибора и при отсутствии неисправности деблокируйте электронный блок (введите команду G81* на приборе XR25).
--------------------------	---



## Подушки безопасности, преднатяжители ремней безопасности

## ДИАГНОСТИКА – ОПИСАНИЕ НЕИСПРАВНОСТЕЙ

<b>6</b> 	<b>Барграф 6 правый высвечивается постоянно</b> Карточка № 66 <u>Датчик удара со стороны пассажира</u> (датчик для приведения в действие боковой подушки безопасности)
---	---

<b>УКАЗАНИЯ</b>	Отсутствуют.
-----------------	--------------

Замените датчик боковой подушки безопасности пассажира.

<b>ПОСЛЕ РЕМОНТА</b>	Очистите память электронного блока (введите команду G0 ** на приборе XR25) и выключите зажигание. Повторите проверку с помощью диагностического прибора и при отсутствии неисправности деблокируйте электронный блок (введите команду G81* на приборе XR25).
--------------------------	---

**Подушки безопасности, преднатяжители ремней безопасности****ДИАГНОСТИКА – ОПИСАНИЕ НЕИСПРАВНОСТЕЙ**

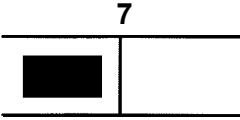
	<p><b>Барграф 7 левый высвечивается постоянно</b> Карточка № 66  <u>Электрические цепи датчиков удара со стороны водителя и пассажира</u> (датчики для приведения в действие боковых подушек безопасности)  <b>Помощь XR25: *07:</b> 1.CO : Отсутствие сигнала датчика удара со стороны водителя  1.dEF : Искраженный сигнал датчика удара со стороны водителя  2.CO : Отсутствие сигнала датчика удара со стороны пассажира  2.dEF : Искраженный сигнал датчика удара со стороны пассажира</p>
---	---

<b>УКАЗАНИЯ</b>	Отсутствуют.
-----------------	--------------

<b>1.CO / 1.dEF</b>	<b>УКАЗАНИЯ</b>	Отсутствуют
---------------------	-----------------	-------------

Заблокируйте электронный блок с помощью диагностического прибора (введите команду **G80\*** на приборе XR25).

Проверьте провода и правильность присоединения датчика удара со стороны водителя.

Проверьте: - состояние электропроводки со стороны электронного блока (контакты 20 и 22),  
- состояние 50-контактного разъема (система блокировки, электропроводка,...)

Замените провода, если неисправность остается.

<b>2.CO / 2.dEF</b>	<b>УКАЗАНИЯ</b>	Отсутствуют
---------------------	-----------------	-------------

Заблокируйте электронный блок с помощью диагностического прибора (введите команду **G80\*** на приборе XR25).

Проверьте провод и правильность присоединения датчика удара со стороны пассажира.

Проверьте: - состояние проводки со стороны электронного блока (контакты 21 и 23),  
- состояние 50-контактного разъема (система блокировки, проводка,...)

Замените провода, если неисправность остается.

<b>ПОСЛЕ РЕМОНТА</b>	Очистите память электронного блока (введите команду <b>G0 **</b> на приборе XR25) и выключите зажигание. Повторите проверку с помощью диагностического прибора и при отсутствии неисправности деблокируйте электронный блок (введите команду <b>G81*</b> на приборе XR25).
--------------------------	---

## Подушки безопасности, преднатяжители ремней безопасности

### ДИАГНОСТИКА – ОПИСАНИЕ НЕИСПРАВНОСТЕЙ

7	<p><b>Барграф 7 правый высвечивается</b></p> <p><u>Корпус электронного блока плохо закреплен</u></p>	Карточка № 66
---	--	---------------

<b>УКАЗАНИЯ</b>	Отсутствуют.
-----------------	--------------

Определение неисправности не предусмотрено.

<b>ПОСЛЕ РЕМОНТА</b>	Отсутствуют
--------------------------	-------------

**Подушки безопасности, преднатяжители ремней безопасности****ДИАГНОСТИКА – ОПИСАНИЕ НЕИСПРАВНОСТЕЙ**

<b>9</b> 	<b>Барграф 9 левый высвечивается постоянно</b> Карточка № 66 <u>Электрические цепи преднатяжителей ремней безопасности водителя и пассажира</u> <b>Помощь XR25: *09:</b> CO : Обрыв цепи CC.1 : Короткое замыкание в цепи 12 В CC.0 : Короткое замыкание на "массу"
---	---

<b>УКАЗАНИЯ</b>	Не используйте никаких других приборов кроме XRBAG для измерений в цепях воспламенителя.
-----------------	--

<b>CO</b>	<b>УКАЗАНИЯ</b>	Отсутствуют
-----------	-----------------	-------------

<p>Заблокируйте электронный блок с помощью диагностического прибора (введите команду <b>G80*</b> на приборе XR25).          Выключите зажигание и проверьте правильность подключения воспламенителей преднатяжителей ремней безопасности водителя и пассажира.</p>
<p>Отсоедините воспламенитель преднатяжителя ремня безопасности водителя и подключите имитатор воспламенителя к разъему.          Включите зажигание и произведите контроль с помощью диагностического прибора.          Замените преднатяжитель ремня безопасности водителя, если сигнал неисправности был зафиксирован в памяти (но в настоящее время не обнаруживается).          Выполните те же действия с электрической цепью преднатяжителя ремня пассажира (при отсутствии неисправности в цепи преднатяжителя ремня водителя).</p>
<p>Используйте только прибор XRBAG для измерения сопротивления цепи преднатяжителя ремня водителя в <b>точке С1</b> (разъем сидения).          Если измеренные величины выходят за пределы допустимых значений, замените провода между <b>точками С1 и С3</b> (провода на сидении).          Выполните те же действия с электрической цепью преднатяжителя ремня пассажира (при отсутствии неисправности в цепи преднатяжителя ремня водителя).</p>
<p>Отключите разъем электронного блока и установите <b>50-контактный адаптер В50</b>.          Используйте только прибор XRBAG для замеров сопротивлений <b>проводов, обозначенных</b> на адаптере символами <b>В (пассажир)</b> и <b>А (водитель)</b>.          Если хотя бы одно из полученных значений выходит за допустимые пределы, проверьте состояние электропроводки со стороны 50-контактного разъема (контакты 3 / 4 для <b>провода В</b> и 1 / 2 для <b>провода А</b>) и замените при необходимости провода.</p>

<b>ПОСЛЕ РЕМОНТА</b>	<p>Подключите электронный блок и воспламенитель модуля подушки безопасности пассажира, затем включите зажигание.          Очистите память электронного блока (введите команду G0 ** на приборе XR25) и выключите зажигание.          Повторите проверку с помощью диагностического прибора и при отсутствии неисправности деблокируйте электронный блок (введите команду G81* на приборе XR25).          В случае замены обезвредьте модуль замененной подушки безопасности пассажира (приспособление <b>Elé. 1287</b>).</p>
--------------------------	--

**Подушки безопасности, преднатяжители ремней безопасности****ДИАГНОСТИКА – ОПИСАНИЕ НЕИСПРАВНОСТЕЙ**

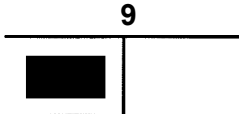
 <p>9</p> <p>ПРОДОЛЖЕНИЕ</p>	
---	--

**СС.1 – СС.0****УКАЗАНИЯ**

Отсутствуют

Заблокируйте электронный блок с помощью диагностического прибора (введите команду **G80\*** на приборе XR25).

Отключите воспламенитель преднатяжителя ремня водителя и подключите имитатор воспламенителя к разъему.

Включите зажигание и выполните проверку с помощью диагностического прибора.

Если сигнал неисправности был зафиксирован (но в настоящее время не обнаруживается), проверьте состояние электропроводки сидения.

Замените преднатяжитель ремня безопасности водителя, если электропроводка исправна.

Повторите те же действия с преднатяжителем ремня пассажира (при отсутствии неисправности в преднатяжителе ремня водителя).

Используйте только прибор XRBAГ для измерения сопротивления в цепи модуля боковой подушки безопасности водителя в **точке С1** (разъем сидения).

Если измеренные величины выходят за пределы допустимых значений, замените провода между **точками С1 и С3** (провода на сидении).

Выполните те же действия с преднатяжителем ремня пассажира (при отсутствии неисправности в преднатяжителе ремня водителя).

Отсоедините разъем электронного блока и установите **50-контактный адаптер В50**.

Используйте только прибор XRBAГ для измерения сопротивления изоляции в соответствии с типом неисправности проводов с маркировкой **В (пассажир)** и **А (водитель)** на адаптере.

Если хотя бы одно измеренное значение выходит за допустимые пределы, проверьте электропроводку со стороны 50-контактного разъема (контакты 3 / 4 для **провода В** и 1 / 2 для **провода А**) и замените проводку при необходимости.

Если выполненные проверки не позволили выявить неисправности в цепях преднатяжителя, проверьте на корпусе электронного блока подушки безопасности наличие семи толкателей, обеспечивающих размыкание шунтов 50-контактного разъема.

Проверьте:

- состояние электропроводки электронного блока,
- состояние 50-контактного разъема (система блокировки, электропроводка, ...)

**ПОСЛЕ  
РЕМОНТА**

Подключите электронный блок и воспламенитель модуля подушки безопасности пассажира, затем включите зажигание.

Очистите память электронного блока (введите команду **G0 \*\*** на приборе XR25) и выключите зажигание.

Повторите проверку с помощью диагностического прибора и при отсутствии неисправности деблокируйте электронный блок (введите команду **G81\*** на приборе XR25).

В случае замены обезвредьте модуль замененной подушки безопасности пассажира (приспособление **Elé. 1287**).

**Подушки безопасности, преднатяжители ремней безопасности****ДИАГНОСТИКА – ОПИСАНИЕ СОСТОЯНИЙ**

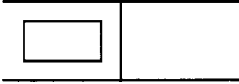
<b>11</b> 	<b>Барграф 11 левый</b> <u>Электронный блок заблокирован в результате удара</u>	Карточка № 66
--	--	---------------

<b>УКАЗАНИЯ</b>	Отсутствуют
-----------------	-------------

Данное состояние указывает на то, что электронный блок перед ударом не был заблокирован и система зафиксировала удар.

"Неисправность электронного блока " также высвечивается, и электронный блок подлежит замене вместе со сработавшими элементами (подушка безопасности и преднатяжитель ремня).

<b>ПОСЛЕ РЕМОНТА</b>	Отсутствуют
--------------------------	-------------

**Подушки безопасности, преднатяжители ремней безопасности****ДИАГНОСТИКА – ОПИСАНИЕ СОСТОЯНИЙ**

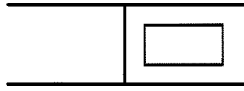
11 	<b>Барграф 11 правый</b> <u>Наличие неисправности перед ударом</u>	Карточка № 66
---	---	---------------

<b>УКАЗАНИЯ</b>	Отсутствуют
-----------------	-------------

Это состояние появляется в следующих случаях :

- зафиксирован удар,
- сигнал неисправности зафиксирован в памяти электронного блока перед ударом,
- перед ударом горела сигнальная лампа на передней панели.

Это состояние также позволяет судить о несрабатывании подушки безопасности или преднатяжителей ремней безопасности.

Свяжитесь с дилером "Рено", если данное состояние возникает при других условиях (отсутствие неисправностей, ударов, ...).

<b>ПОСЛЕ РЕМОНТА</b>	Отсутствуют
--------------------------	-------------

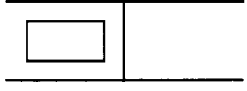

**Подушки безопасности, преднатяжители ремней безопасности****ДИАГНОСТИКА – ОПИСАНИЕ СОСТОЯНИЙ**

<b>12</b> 	<b>Барграф 12 левый</b> <u>Электронный блок заблокирован</u>	Карточка № 66
--	---	---------------

<b>УКАЗАНИЯ</b>	Отсутствуют
-----------------	-------------

Если это состояние подтверждено, то электронный блок находится в заблокированном состоянии.

Все цепи воспламенителя заблокированы, исключая возможность срабатывания подушек безопасности и преднатяжителей ремней.

Это состояние обычно появляется в двух случаях, когда:

- электронный блок только что доставлен от поставщика (продается в заблокированном состоянии),
- команда блокировки электронного блока осуществлена с помощью диагностического прибора при необходимости ремонта на автомобиле (введите команду G80\* на приборе XR25).

**ДЕБЛОКИРОВАНИЕ**

- Очистите память электронного блока (введите команду **G0** \*\* на приборе XR25) и выключите зажигание.
- Повторите проверку с помощью диагностического прибора и при отсутствии неисправности деблокируйте электронный блок (введите команду **G81**\* на приборе XR25).

<b>ПОСЛЕ РЕМОНТА</b>	Отсутствуют
--------------------------	-------------

## Подушки безопасности, преднатяжители ремней безопасности

### ДИАГНОСТИКА – ОПИСАНИЕ СОСТОЯНИЙ

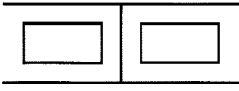
<p>13</p> 	<p><b>Барграфы 13 правый и левый</b>  <u>Топливный насос отключен</u>  <u>Топливный насос не работает</u></p>	<p>Карточка № 66</p>
---	---	----------------------

<b>УКАЗАНИЯ</b>	Отсутствуют
-----------------	-------------

Указание на состояния в данном случае не используется.

<b>ПОСЛЕ РЕМОНТА</b>	Отсутствуют
--------------------------	-------------

**Подушки безопасности, преднатяжители ремней безопасности****ДИАГНОСТИКА – ОПИСАНИЕ СОСТОЯНИЙ**

<p style="text-align: center;"><b>15-16-17-18</b></p> 	<p style="text-align: right;">Карточка № 66</p> <p><b>Барграфы 15, 16, 17 и 18 левые</b>  <u>Настройка электронного блока</u></p> <ul style="list-style-type: none"> <li>- <u>Преднатяжитель ремня безопасности водителя</u></li> <li>- <u>Преднатяжитель ремня безопасности пассажира</u></li> <li>- <u>Фронтальная подушка безопасности водителя</u></li> <li>- <u>Фронтальная подушка безопасности пассажира</u></li> <li>- <u>Боковая подушка безопасности водителя</u></li> <li>- <u>Боковая подушка безопасности пассажира</u></li> <li>- <u>Датчик удара со стороны водителя</u></li> <li>- <u>Датчик удара со стороны пассажира</u></li> </ul>
<b>УКАЗАНИЯ</b>	Отсутствуют

При наличии базового оборудования для данного автомобиля, снабженного фронтальными и боковыми подушками безопасности водителя и пассажира, преднатяжителями для водителя и пассажира, а также правым и левым датчиками удара, эти восемь настроек постоянно идентифицируются.

<b>ПОСЛЕ РЕМОНТА</b>	Отсутствуют
--------------------------	-------------

## Подушки безопасности, преднатяжители ремней безопасности

### ДИАГНОСТИКА – ОПИСАНИЕ СОСТОЯНИЙ

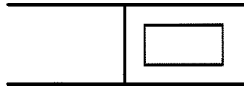
<b>20</b> 	<b>Барграф 20 правый</b> - <u>Возможность отключения топливного насоса</u>	Карточка № 66
--	---	---------------

<b>УКАЗАНИЯ</b>	Отсутствуют
-----------------	-------------

Настройка в этом испытании не используется.

<b>ПОСЛЕ РЕМОНТА</b>	Отсутствуют
--------------------------	-------------

**Подушки безопасности, преднатяжители ремней безопасности****ДИАГНОСТИКА – ПРОВЕРКА СООТВЕТСТВИЯ****УКАЗАНИЯ**

Проверку соответствия выполняют после полного контроля системы с помощью диагностического прибора.

Порядок операций	Проверяемая функция	Параметр / состояние, проверка или действие	Визуальное сообщение	Диагностика
1	Связь с диагностическим прибором	<b>D49</b> + селектор в положении S8 (XR25)	<input type="text" value="п.66"/>	<b>BG 1D</b>
2	Соответствие электронного блока	Параметр "Модель автомобиля" или # 02 XR25	Twingo <input type="text" value="0"/> Kangoo <input type="text" value="22"/> Mégane <input type="text" value="7"/> Laguna <input type="text" value="3"/>	Отсутствует
3	Настройка электронного блока	Состояние настройки электронного блока: - С преднатяжителем ремня водителя - С преднатяжителем ремня пассажира - С фронтальной подушкой безопасности водителя - С фронтальной подушкой безопасности пассажира - С боковой подушкой безопасности водителя - С боковой подушкой безопасности пассажира - Датчик удара со стороны водителя - Датчик удара со стороны пассажира или барграфы состояния 15, 16, 17, и 18	Убедитесь в том, что настройка электронного блока соответствует комплектации автомобиля.	Отсутствует
4	Работоспособность сигнальной лампы и проверка включения электронного блока	Включение зажигания	Загорание сигнальной лампы в течение трех секунд при включении зажигания.	Отсутствует

### ДИАГНОСТИКА – ПОМОЩЬ

#### ЗАМЕНА ЭЛЕКТРОННОГО БЛОКА ПОДУШКИ БЕЗОПАСНОСТИ

Во избежание внезапного срабатывания электронный блок подушки безопасности поставляется в заблокированном виде (в этом случае все электрические цепи воспламенителей заблокированы). О наличии блокировки указывает загорание сигнальной лампы на передней панели.

При замене электронного блока подушки безопасности выполните следующие действия:

- убедитесь в том, что зажигание выключено,
- замените электронный блок,
- выполните проверку с помощью диагностических приборов,
- деблокируйте электронный блок (введите команду **G81\*** на приборе XR25) только при отсутствии сообщений диагностического прибора о неисправностях.





**ДИАГНОСТИКА – ПРЕДВАРИТЕЛЬНАЯ****УСЛОВИЯ ПРИМЕНЕНИЯ ОПЕРАЦИЙ ДИАГНОСТИКИ**

Операции, проводимые при предварительной диагностике, применимы только для автомобилей, оборудованных подушками безопасности водителя и пассажира на переднем сидении и снабженных электронными блоками второго поколения. Эти новые электронные блоки идентифицируются на диагностических приборах обозначением **АС6 Ph 2**.

Данную диагностику применяют только в том случае, когда неисправность на автомобиле определяется в момент проверки. Замену электронного блока следует проводить при выявлении его неисправности, даже если эта неисправность только зафиксирована в памяти.

Если неисправность в данный момент отсутствует, но записана в памяти, проверка, предусмотренная в данной диагностике, не позволит определить причину неисправности. В этом случае проводят только проверку проводов и состояние соединений элементов, которые могут быть причиной неисправностей (попытка воздействия на провода, связанные с неисправностью, возможно, позволит визуально выявить неисправность, которая была только зафиксирована в памяти).

**ПРИБОРЫ, НЕОБХОДИМЫЕ ДЛЯ ПРОВЕРКИ СИСТЕМ НАДУВНЫХ ПОДУШЕК БЕЗОПАСНОСТИ И ПРЕДНАТЯЖИТЕЛЕЙ РЕМНЕЙ:**

- диагностические приборы (кроме прибора XR25),
- комплект адаптеров для выполнения операции "Проверка проводов подушек безопасности и преднатяжителей ремней" с помощью приборов CLIP и NXR или прибора XR BAG модификации № 5 (с новым 50-контактным разъемом B50 и разъемом оранжевого цвета для подключения к электронному блоку),
- многофункциональный измерительный прибор

**НАПОМИНАНИЯ.** Во избежание несанкционированного срабатывания при любых вмешательствах в системы подушек и преднатяжителей ремней безопасности необходимо заблокировать электронный блок (все цепи воспламенителей окажутся заблокированы). При этом должна загореться лампа сигнализации на передней панели.

При отсутствии диагностического прибора выключите зажигание, выньте плавкий предохранитель в системе питания и подождите не менее 2 секунд для разрядки резервного источника энергии.

Используйте только прибор XR BAG для проверки цепей воспламенителей надувных подушек безопасности и преднатяжителей или функцию "Проверка проводов подушек безопасности и преднатяжителей" на приборах CLIP и NXR.

Перед измерениями убедитесь в том, что омическое сопротивление имитатора воспламенителя находится в пределах между 1,8 и 2,5 Ом.

Кроме того, убедитесь, что напряжение питания электронного блока не ниже 10 В.

**Подушки безопасности, преднатяжители ремней безопасности****ДИАГНОСТИКА - КАРТОЧКА ДЛЯ НАСТРОЙКИ СИСТЕМЫ****ПРЕДНАТЯЖИТЕЛИ, ФРОНТАЛЬНЫЕ И БОКОВЫЕ ПОДУШКИ БЕЗОПАСНОСТИ**

На схеме показаны электрические соединения для преднатяжителей и боковых подушек безопасности для двух сидений.

- |   |   |    |                                     |
|---|---|----|-------------------------------------|
| A | Электронный блок                              | СТ | Контактное кольцо                   |
| B | Сидение водителя                              |    |                                     |
| C | Сидение пассажира                             |    | + 12В / "масса"                     |
| D | Преднатяжитель ремня безопасности             | I  | Сигнальная лампа / Цепи диагностики |
| E | Воспламенитель подушки безопасности водителя  |    | Датчики удара / Информация об ударе |
| G | Воспламенитель подушки безопасности пассажира |    |                                     |
| H | Воспламенитель боковой подушки безопасности   |    |                                     |

<b>ФРОНТАЛЬНЫЕ ПОДУШКИ БЕЗОПАСНОСТИ</b>		
	Точки измерения	Требуемое значение сопротивления, Ом
Сидение водителя	С0, С2 и С4	2 – 9,4
Сидение пассажира	С0 и С4	1,6 – 4,6
<b>БОКОВЫЕ ПОДУШКИ И ПРЕДНАТЯЖИТЕЛИ РЕМНЕЙ БЕЗОПАСНОСТИ</b>		
	Точки измерения	Требуемое значение сопротивления, Ом
	С0, С1 и С3	1,6 – 4,6

Требуемое значение сопротивления изоляции: показание прибора  $\geq 100.h$  или 9999 в режиме мигания.

## Подушки безопасности, преднатяжители ремней безопасности

### ДИАГНОСТИКА – ОПИСАНИЕ НЕИСПРАВНОСТЕЙ

<p><b>ВЫСВЕЧИВАЕТСЯ КОД ИЛИ ЗАФИКСИРОВАНО В ПАМЯТИ DF001</b></p>	<p><u>Электронный блок</u> 1.dEF: Неисправность компонентов электронного блока 2.dEF: Зафиксирован удар</p>
--	---

<p><b>УКАЗАНИЯ</b></p>	<p>Отсутствуют</p>
------------------------	--------------------

Замените электронный блок подушки безопасности (см. главу «Помощь»).

<p><b>ПОСЛЕ РЕМОНТА</b></p>	<p>Отсутствуют</p>
---------------------------------	--------------------

## Подушки безопасности, преднатяжители ремней безопасности

### ДИАГНОСТИКА – ОПИСАНИЕ НЕИСПРАВНОСТЕЙ

<p><b>ВЫСВЕЧИВАЕТСЯ КОД DF002</b></p>	<p><u>Напряжение питания электронного блока</u> 1.dEF: Плохой контакт 2.dEF: Напряжение находится за допустимыми пределами</p>
---	--

<p><b>УКАЗАНИЯ</b></p>	<p>Используйте адаптер V50 для проверки разъема электронного блока.</p>
------------------------	---

<p><b>1.dEF - 2. dEF</b></p>	<p><b>УКАЗАНИЯ</b></p>	<p>Отсутствуют</p>
------------------------------	------------------------	--------------------

<p>Выполните необходимые операции для получения надлежащего напряжения питания электронного блока: <b>(10,5 ± 0,1) В &lt; требуемое напряжение &lt; (16 ± 0,1) В.</b> Выполните:</p> <ul style="list-style-type: none"> <li>- Проверку заряженности аккумуляторной батареи.</li> <li>- Проверку цепи зарядки.</li> <li>- Проверку затяжки и состояния кабельного наконечника аккумуляторной батареи.</li> <li>- Проверку наличия "массы" электронного блока,</li> <li>- Проверку состояния проводов со стороны электронного блока + блокировка.</li> </ul>
--

<p><b>ПОСЛЕ РЕМОНТА</b></p>	<p>При необходимости проанализируйте неисправности, обнаруженные при диагностике. Очистите память электронного блока.</p>
---------------------------------	---

## Подушки безопасности, преднатяжители ремней безопасности

### ДИАГНОСТИКА – ОПИСАНИЕ НЕИСПРАВНОСТЕЙ

<b>ВЫСВЕЧИВАЕТСЯ КОД DF003</b>	<p><u>Электрическая цепь фронтальной подушки безопасности водителя</u></p> <p>СС : Короткое замыкание          СО : Обрыв цепи          СС.1 : Короткое замыкание в цепи 12 В          СО.0 : Короткое замыкание на "массу"</p>
------------------------------------	---

<b>УКАЗАНИЯ</b>	Для проверки цепей воспламенителя используйте только диагностические приборы CLIP, NXR или XRBAG.
-----------------	---

<b>СО – СС</b>	<b>УКАЗАНИЯ</b>	Отсутствуют
----------------	-----------------	-------------

<p>Заблокируйте электронный блок командой диагностического прибора.          Выключите зажигание и отверните два винта крепления подушки безопасности на рулевом колесе.          Проверьте правильность ее соединения.</p>
<p>Отключите подушку от рулевого колеса и подключите к разъему воспламенителя имитатор воспламенителя.          Включите зажигание и выполните проверку с помощью диагностического прибора.          Замените подушку безопасности, если сигнал о неисправности зафиксирован в памяти (но в настоящее время отсутствует).</p>
<p>Выключите зажигание, отключите и вновь подключите разъем контактного кольца под рулевым колесом.          Проверьте электрические соединения, если неисправность была зафиксирована в памяти (в настоящее время отсутствует).</p>
<p>Используйте только приборы CLIP, NXR или XRBAG для измерения сопротивления цепи в <b>точке С2</b> фронтальной подушки безопасности водителя.          Если величина сопротивления выходит за допустимые пределы, замените контактное кольцо под рулевым колесом.</p>
<p>Вновь подключите контактное кольцо под рулевым колесом, отключите разъем электронного блока и подключите <b>50-контактный адаптер В50</b>.          Обязательно используйте приборы CLIP, NXR или XRBAG для измерения омического сопротивления <b>провода с маркировкой С</b> на адаптере.          Если величина сопротивления выходит за допустимые пределы, проверьте целостность электропроводки со стороны 50-контактного разъема (контакты 10 и 11) и замените при необходимости провода.</p>

<p>Если выполненная проверка не позволила определить неисправность, проверьте на корпусе подушки безопасности наличие семи толкателей размыкания шунтов 50-контактного разъема.          Проверьте состояние электропроводки электронного блока,          Проверьте состояние 50-контактного разъема (система блокировки, ...)</p>
--

<b>ПОСЛЕ РЕМОНТА</b>	<p>Очистите память электронного блока и выключите зажигание.          Повторите проверку с помощью диагностического прибора и при отсутствии неисправности деблокируйте электронный блок.          При замене обезвредьте замененную подушку безопасности (приспособление Elé. 1287).</p>
--------------------------	---

## Подушки безопасности, преднатяжители ремней безопасности

### ДИАГНОСТИКА – ОПИСАНИЕ НЕИСПРАВНОСТЕЙ

<p><b>ВЫСВЕЧИВАЕТСЯ КОД DF003</b></p> <p>ПРОДОЛЖЕНИЕ</p>	
--	--

<b>СС.1 – СС.0</b>	<b>УКАЗАНИЯ</b>	Отсутствуют
--------------------	-----------------	-------------

Заблокируйте электронный блок командой диагностического прибора.  
Выключите зажигание и отверните два винта крепления подушки безопасности на руле.  
Проверьте состояние провода воспламенителя.

Обязательно используйте приборы CLIP, NXR или XRBAG для измерения сопротивления изоляции в **точке С2** в соответствии с типом неисправности цепи фронтальной подушки безопасности водителя.

Если полученная величина выходит за допустимые пределы, замените контактное кольцо под рулевым колесом.

Вновь подключите контактное кольцо под рулевым колесом, отключите разъем электронного блока и подключите **50-контактный адаптер В50**.

Обязательно используйте приборы CLIP, NXR или XRBAG для измерения омического сопротивления **провода с маркировкой С** на адаптере.

Если величина сопротивления выходит за допустимые пределы, проверьте целостность электропроводки со стороны 50-контактного разъема (контакты 10 и 11) и замените при необходимости провода.

<b>ПОСЛЕ РЕМОНТА</b>	<p>Очистите память электронного блока и выключите зажигание. Повторите проверку с помощью диагностического прибора и при отсутствии неисправности деблокируйте электронный блок. При замене обезвредьте замененную подушку безопасности (приспособление Elé. 1287).</p>
--------------------------	---

## Подушки безопасности, преднатяжители ремней безопасности

### ДИАГНОСТИКА – ОПИСАНИЕ НЕИСПРАВНОСТЕЙ

<b>ВЫСВЕЧИВАЕТСЯ КОД DF004</b>	<u>Цепь фронтальной подушки безопасности пассажира</u> СС : Короткое замыкание СО : Обрыв цепи СС.1 : Короткое замыкание в цепи 12 В СО.0 : Короткое замыкание на "массу"
------------------------------------	---

<b>УКАЗАНИЯ</b>	Для проверки цепей воспламенителя используйте только приборы CLIP, NXR или XRBAG.
-----------------	---

<b>СО – СС</b>	<b>УКАЗАНИЯ</b>	Отсутствуют
----------------	-----------------	-------------

Заблокируйте электронный блок командой диагностического прибора.  
 Выключите зажигание, отключите разъем электронного блока и установите **50-контактный адаптер В50**.  
 Используйте только приборы CLIP, NXR или XRBAG для измерения сопротивления **провода с маркировкой D** на адаптере.  
**Значение полученной величины в допустимых пределах?**

ДА	Если измеренная величина на <b>проводе D</b> адаптера в допустимых пределах, проверьте на корпусе электронного блока наличие семи толкателей, обеспечивающих размыкание шунтов 50-контактного разъема. Проверьте целостность электропроводки электронного блока. Проверьте состояние 50-контактного разъема ( система блокировки, соединение,...).
----	--

НЕТ	Если измеренная величина на <b>проводе D</b> адаптера выходит за пределы допустимых значений, проверьте целостность электропроводки со стороны 50-контактного разъема (контакты 13 и 14). Если не произошло изменение, выключите зажигание, выполните необходимые операции для доступа к проводам модуля подушки безопасности пассажира (для модели Twingo/Kangoo снимите переднюю панель, для модели Mégane - верхнюю часть передней панели). Отсоедините воспламенитель модуля подушки безопасности пассажира, подключите имитатор воспламенителя к разъему воспламенителя и затем повторите измерения сопротивления <b>провода с маркировкой D</b> на адаптере. Если измеренная величина в норме, то замените модуль подушки безопасности пассажира. В противном случае замените провода разъема подушки безопасности.
-----	---

<b>ПОСЛЕ РЕМОНТА</b>	Подключите электронный блок и воспламенитель модуля подушки безопасности пассажира, затем включите зажигание. Очистите память электронного блока и выключите зажигание. Повторите проверку с помощью диагностического прибора и при отсутствии неисправности деблокируйте электронный блок. Обезвредьте замененную подушку безопасности пассажира (приспособление Elé. 1287).
--------------------------	--

## Подушки безопасности, преднатяжители ремней безопасности

### ДИАГНОСТИКА – ОПИСАНИЕ НЕИСПРАВНОСТЕЙ

<p><b>ВЫСВЕЧИВАЕТСЯ КОД DF004</b></p> <p>ПРОДОЛЖЕНИЕ</p>	
--	--

<b>СС.1 – СС.0</b>	<b>УКАЗАНИЯ</b>	Отсутствуют
--------------------	-----------------	-------------

Заблокируйте электронный блок.  
 Выключите зажигание, отключите разъем электронного блока и установите **50-контактный адаптер В50**.  
 Для измерения сопротивления изоляции **провода с маркировкой D** на адаптере в соответствии с типом неисправности используйте только приборы CLIP, NXR или XRBAG.  
**Измеренное значение в норме?**

ДА	Если измеренное значение сопротивления в норме, проверьте целостность электропроводки со стороны электронного блока.
----	--

НЕТ	<p>Если измеренное значение выходит за допустимые пределы со стороны <b>провода D</b> адаптера, проверьте состояние 50-контактного разъема (контакты 13 / 14).</p> <p>Если измеренное значение остается в тех же пределах, замените провода подушки безопасности.</p>
-----	---

<b>ПОСЛЕ РЕМОНТА</b>	<p>Подключите электронный блок и воспламенитель модуля подушки безопасности пассажира, затем включите зажигание.</p> <p>Очистите память электронного блока и выключите зажигание.</p> <p>Повторите проверку с помощью диагностического прибора и при отсутствии неисправности деблокируйте электронный блок.</p> <p>Обезвредьте замененную подушку безопасности пассажира (приспособление Elé. 1287).</p>
--------------------------	---



## Подушки безопасности, преднатяжители ремней безопасности

### ДИАГНОСТИКА – ОПИСАНИЕ НЕИСПРАВНОСТЕЙ

<b>ВЫСВЕЧИВАЕТСЯ КОД DF008</b>	<p><u>Цепь боковой подушки безопасности водителя</u></p> <p>CC : Короткое замыкание CO : Обрыв цепи CC.1 : Короткое замыкание в цепи 12 В CO.0 : Короткое замыкание на "массу"</p>
------------------------------------	--

<b>УКАЗАНИЯ</b>	Для проверки цепей воспламенителя используйте только приборы CLIP, NXR или XRBAG.
-----------------	---

<b>CO – CC</b>	<b>УКАЗАНИЯ</b>	Отсутствуют
----------------	-----------------	-------------

Заблокируйте электронный блок.  
Используйте только прибор CLIP, NXR или XRBAG для измерения сопротивления в цепи модуля боковой подушки безопасности в **точке С1** (разъем сидения).

**Измеренное значение в норме?**

<b>ДА</b>	<p>Проверьте целостность электропроводки со стороны разъема на сидении (контакт С1). Проверьте визуально исправность провода на сидении. Подключите контакт <b>С1</b>.</p> <p>Отключите разъем электронного блока и подключите <b>50-контактный адаптер В50</b>. Используйте только прибор CLIP, NXR или XRBAG для измерения сопротивления <b>провода с маркировкой Е</b> на адаптере.</p> <ul style="list-style-type: none"> <li>- Если измеренное значение выходит за допустимые пределы, проверьте целостность электропроводки со стороны 50-контактного разъема (контакты 16 и 17) и замените провода в случае необходимости.</li> <li>- Если измеренная величина в норме со стороны <b>провода Е</b> адаптера, проверьте на корпусе электронного блока наличие семи толкателей, обеспечивающих размыкание шунтов 50-контактного разъема.</li> </ul> <p>Проверьте:</p> <ul style="list-style-type: none"> <li>- целостность электропроводки электронного блока,</li> <li>- состояние 50-контактного разъема (система блокировки, провод разъема, ...)</li> </ul>
-----------	--

<b>НЕТ</b>	<p>Проверьте целостность электропроводки со стороны разъема на сидении. Снимите обшивку сидения водителя и проверьте правильность присоединения воспламенителя модуля боковой подушки безопасности.</p> <p>Отключите воспламенитель модуля боковой подушки безопасности водителя, подключите имитатор воспламенителя к разъему воспламенителя и повторите измерение сопротивления в <b>точке С1</b>.</p> <ul style="list-style-type: none"> <li>- Если полученное значение измеряемой величины в норме, замените модуль боковой подушки безопасности водителя.</li> <li>- В противном случае замените проводку между <b>точками С1 и С3</b> (проводка сидения).</li> </ul>
------------	--

<b>ПОСЛЕ РЕМОНТА</b>	<p>Подключите электронный блок и воспламенитель модуля подушки безопасности водителя, затем включите зажигание. Очистите память электронного блока и выключите зажигание. Повторите проверку с помощью диагностического прибора и при отсутствии неисправности деблокируйте электронный блок. В случае замены обезвредьте замененный модуль боковой подушки безопасности (приспособление Elé. 1287).</p>
--------------------------	--

## Подушки безопасности, преднатяжители ремней безопасности

### ДИАГНОСТИКА – ОПИСАНИЕ НЕИСПРАВНОСТЕЙ

<p><b>ВЫСВЕЧИВАЕТСЯ КОД DF008</b></p> <p>ПРОДОЛЖЕНИЕ</p>	
--	--

<b>СС.1 – СС.0</b>	<b>УКАЗАНИЯ</b>	Отсутствуют
--------------------	-----------------	-------------

Заблокируйте электронный блок.  
Используйте только приборы CLIP, NXR или XRBAG для измерения сопротивления изоляции модуля боковой подушки безопасности водителя в зависимости от типа неисправности в **точке С1** (разъем на сидении).  
**Измеренное значение в норме?**

ДА	<p>Проверьте целостность электропроводки со стороны разъема на сидении (точка С1). Проверьте визуально исправность провода на сидении. Подключите контакты в точке <b>С1</b>.</p> <p>Отключите разъем электронного блока и подключите <b>50-контактный адаптер В50</b>. Используйте только приборы CLIP, NXR или XRBAG для измерения сопротивления изоляции в зависимости от типа неисправности <b>провода с маркировкой Е</b> на адаптере. Если измеренное значение выходит за допустимые пределы, проверьте целостность электропроводки со стороны 50-контактного разъема (контакты 16 и 17) и замените провода в случае необходимости.</p>
НЕТ	<p>Проверьте целостность электропроводки со стороны разъема сидения. Замените провод между <b>точками С1 и С3</b> (провода сидения).</p>

<b>ПОСЛЕ РЕМОНТА</b>	<p>Подключите электронный блок и воспламенитель модуля подушки безопасности водителя, затем включите зажигание. Очистите память электронного блока и выключите зажигание. Повторите проверку с помощью диагностического прибора и при отсутствии неисправности деблокируйте электронный блок. В случае замены обезвредьте замененный модуль боковой подушки безопасности (приспособление Elé. 1287).</p>
--------------------------	--

## Подушки безопасности, преднатяжители ремней безопасности

### ДИАГНОСТИКА – ОПИСАНИЕ НЕИСПРАВНОСТЕЙ

<b>ВЫСВЕЧИВАЕТСЯ КОД DF009</b>	<u>Цепь боковой подушки безопасности пассажира</u> СС : Короткое замыкание СО : Обрыв цепи СС.1 : Короткое замыкание в цепи 12 В СС.0 : Короткое замыкание на "массу"
------------------------------------	---

<b>УКАЗАНИЯ</b>	Для проверки цепей воспламенителя используйте только приборы CLIP, NXR или XRBAG.
-----------------	---

<b>СО – СС</b>	<b>УКАЗАНИЯ</b>	Отсутствуют
----------------	-----------------	-------------

Заблокируйте электронный блок.  
Используйте только приборы CLIP, NXR или XRBAG для измерения сопротивления в цепи модуля боковой подушки безопасности пассажира в **точке С1** (разъем сидения).  
**Измеренное значение в норме?**

<b>ДА</b>	<p>Проверьте целостность электропроводки со стороны разъема на сидении (точка С1). Проверьте визуально исправность провода на сидении. Подключите контакты в <b>точке С1</b>.</p> <p>Отключите разъем электронного блока и подключите <b>50-контактный адаптер В50</b>. Используйте только прибор CLIP, NXR или XRBAG для измерения сопротивления <b>провода с маркировкой F</b> на адаптере.</p> <ul style="list-style-type: none"> <li>- Если измеренное значение сопротивления выходит за допустимые пределы, проверьте 50-контактный разъем (контакты 18 и 19) и замените провода в случае необходимости.</li> <li>- Если измеренная величина со стороны <b>провода с маркировкой F</b> на адаптере в норме, проверьте на корпусе электронного блока наличие семи толкателей, обеспечивающих размыкание шунтов 50-контактного разъема.</li> </ul> <p>Проверьте:</p> <ul style="list-style-type: none"> <li>- состояние электропроводки электронного блока,</li> <li>- состояние 50-контактного разъема (система блокировки, провод разъема, ...)</li> </ul>
-----------	---

<b>НЕТ</b>	<p>Проверьте состояние электропроводки со стороны разъема на сидении. Снимите обшивку сидения пассажира и проверьте правильность присоединения воспламенителя модуля боковой подушки безопасности.</p> <p>Отключите воспламенитель модуля боковой подушки безопасности пассажира, подключите имитатор воспламенителя к разъему воспламенителя и повторите измерение сопротивления в <b>точке С1</b>.</p> <ul style="list-style-type: none"> <li>- Если полученное значение измеряемой величины в норме, замените модуль боковой подушки безопасности пассажира.</li> <li>- В противном случае замените проводку между <b>точками С1 и С3</b> (проводка сидения).</li> </ul>
------------	---

<b>ПОСЛЕ РЕМОНТА</b>	<p>Подключите электронный блок и воспламенитель модуля подушки безопасности пассажира, затем включите зажигание. Очистите память электронного блока и выключите зажигание. Повторите проверку с помощью диагностического прибора и при отсутствии неисправности деблокируйте электронный блок. В случае замены обезвредьте замененный модуль боковой подушки безопасности (приспособление Elé. 1287).</p>
--------------------------	---

## Подушки безопасности, преднатяжители ремней безопасности

### ДИАГНОСТИКА – ОПИСАНИЕ НЕИСПРАВНОСТЕЙ

<p><b>ВЫСВЕЧИВАЕТСЯ КОД DF009</b></p> <p>ПРОДОЛЖЕНИЕ</p>	
--	--

<b>СС.1 – СС.0</b>	<b>УКАЗАНИЯ</b>	Отсутствуют
--------------------	-----------------	-------------

Заблокируйте электронный блок.  
Используйте только приборы CLIP, NXR или XRBAG для измерения сопротивления изоляции цепи модуля боковой подушки безопасности пассажира в **точке С1** (разъем для сидения).  
**Измеренное значение в норме?**

ДА	<p>Проверьте целостность электропроводки со стороны разъема на сидении (точка С1). Проверьте визуально исправность провода на сидении. Подключите контакты в точке <b>С1</b>.</p> <p>Отключите разъем электронного блока и подключите <b>50-контактный адаптер В50</b>. Используйте только приборы CLIP, NXR или XRBAG для измерения сопротивления изоляции в зависимости от типа неисправности <b>провода с маркировкой F</b> на адаптере. Если измеренное значение выходит за допустимые пределы, проверьте 50-контактный разъем (контакты 18 и 19) и замените провода в случае необходимости.</p>
НЕТ	<p>Проверьте целостность электропроводки со стороны разъема на сидении. Замените провод между <b>точками С1 и С3</b> (провода на сидении).</p>

<b>ПОСЛЕ РЕМОНТА</b>	<p>Подключите электронный блок и воспламенитель модуля подушки безопасности пассажира, затем включите зажигание. Очистите память электронного блока и выключите зажигание. Повторите проверку с помощью диагностического прибора и при отсутствии неисправности деблокируйте электронный блок. В случае замены обезвредьте замененный модуль боковой подушки безопасности (приспособление Elé. 1287).</p>
--------------------------	---

## Подушки безопасности, преднатяжители ремней безопасности

### ДИАГНОСТИКА – ОПИСАНИЕ НЕИСПРАВНОСТЕЙ

<b>ВЫСВЕЧИВАЕТСЯ КОД DF010</b>	<u>Цепь сигнализации о неисправности подушки безопасности</u> CC.1 : Короткое замыкание в цепи 12 В CO.0 : Разрыв цепи или замыкание на "массу"
------------------------------------	---

<b>УКАЗАНИЯ</b>	Используйте 50-контактный адаптер В50 для проверки разъема электронного блока.
-----------------	--

<b>CC.1</b>	<b>УКАЗАНИЯ</b>	Отсутствуют
-------------	-----------------	-------------

Заблокируйте электронный блок командой диагностического прибора.  
Проверьте состояние лампы сигнализатора.  
Обеспечьте изоляцию по отношению к **12 В** цепи между сигнальной лампой и **контактом 7** 50-контактного разъема.

<b>CO.0</b>	<b>УКАЗАНИЯ</b>	Отсутствуют
-------------	-----------------	-------------

#### *Сигнальная лампа гаснет после включения замка зажигания*

Заблокируйте электронный блок командой диагностического прибора.  
Проверьте состояние сигнальной лампы.  
Обеспечьте электрическую цепь между лампой и **контактом 7** 50-контактного разъема.  
Обеспечьте наличие напряжения **12 В** на сигнальной лампе.  
Если эти проверки не позволили определить неисправность, отключите разъем электронного блока и подключите **50-контактный адаптер В50**. С помощью приборов CLIP, NXR или XRBAG протестируйте работу сигнальной лампы на передней панели, используя **серый провод с маркировкой 2** на адаптере.  
Если сигнальная лампа загорается с помощью диагностического прибора, то замените электронный блок подушки безопасности (см. главу "Помощь").  
Если лампа не загорается, повторите проверочные операции, описанные выше.

#### *Сигнальная лампа загорается после включения замка зажигания*

Заблокируйте электронный блок командой диагностического прибора.  
Отключите электронный блок подушки безопасности и проверьте на корпусе электронного блока наличие семи толкателей, обеспечивающих размыкание шунтов разъема.  
Обеспечьте изоляцию относительно **"массы"** проводника между сигнальной лампой и **контактом 7** 50-контактного разъема.

<b>ПОСЛЕ РЕМОНТА</b>	Очистите память электронного блока и выключите зажигание. Повторите проверку с помощью диагностического прибора и при отсутствии неисправности деблокируйте электронный блок.
--------------------------	--

## Подушки безопасности, преднатяжители ремней безопасности

### ДИАГНОСТИКА – ОПИСАНИЕ НЕИСПРАВНОСТЕЙ

<b>ВЫСВЕЧИВАЕТСЯ КОД DF014</b>	<u>Электрические цепи преднатяжителей ремней безопасности</u> CO : Обрыв цепи CC.1 : Короткое замыкание в цепи 12 В CC.0 : Короткое замыкание на "массу"
------------------------------------	---

<b>УКАЗАНИЯ</b>	Для проверки цепей воспламенителя используйте только приборы CLIP, NXR или XRBAG.
-----------------	---

<b>CO</b>	<b>УКАЗАНИЯ</b>	Отсутствуют
-----------	-----------------	-------------

<p>Заблокируйте электронный блок. Выключите зажигание и проверьте правильность подключения воспламенителей преднатяжителей ремней безопасности водителя и пассажира.</p>	
<p>Отсоедините воспламенитель преднатяжителя ремня водителя и подключите имитатор воспламенителя к разъему. Включите зажигание и проведите диагностику с помощью диагностического прибора. Замените преднатяжитель ремня безопасности водителя, если сигнал неисправности был зафиксирован в памяти (но в настоящее время не обнаруживается). Выполните те же действия с электрической цепью преднатяжителя ремня пассажира (при отсутствии неисправности в цепи преднатяжителя ремня водителя).</p>	
<p>Используйте только приборы CLIP, NXR или XRBAG для измерения сопротивления цепи преднатяжителя ремня водителя в <b>точке С1</b> (разъем сидения). Если измеренные величины выходят за пределы допустимых значений, замените провода между <b>точками С1 и С3</b> (провода на сидении). Выполните те же действия с электрической цепью преднатяжителя ремня пассажира (при отсутствии неисправности в цепи преднатяжителя ремня водителя).</p>	
<p>Отключите разъем электронного блока и установите <b>50-контактный адаптер В50</b>. Используйте только приборы CLIP, NXR или XRBAG для измерения сопротивлений <b>проводов с маркировкой В (пассажир) и А (водитель)</b> на адаптере. Если хотя бы одно из полученных значений выходит за допустимые пределы, проверьте целостность электропроводки со стороны 50-контактного разъема (контакты 3 / 4 для <b>провода В</b> и 1 / 2 для <b>провода А</b>) и замените при необходимости провода.</p>	

<b>ПОСЛЕ РЕМОНТА</b>	Подключите электронный блок и воспламенитель преднатяжителя ремня безопасности, затем включите зажигание. Очистите память электронного блока и выключите зажигание. Повторите проверку с помощью диагностического прибора и при отсутствии неисправности деблокируйте электронный блок. В случае замены обезвредьте замененный преднатяжитель (приспособление Elé. 1287).
--------------------------	--

## Подушки безопасности, преднатяжители ремней безопасности

### ДИАГНОСТИКА – ОПИСАНИЕ НЕИСПРАВНОСТЕЙ

<b>ВЫСВЕЧИВАЕТСЯ КОД DF014</b>  ПРОДОЛЖЕНИЕ	
---	--

<b>СС.1 – СС.0</b>	<b>УКАЗАНИЯ</b>	Отсутствуют
--------------------	-----------------	-------------

Заблокируйте электронный блок.

Отключите воспламенитель преднатяжителя ремня безопасности водителя и подключите имитатор воспламенителя к разъему.

Включите зажигание и выполните проверку с помощью диагностического прибора. Если сигнал неисправности был зафиксирован (но в настоящее время не обнаруживается), проверьте состояние электропроводки сидения.

Замените преднатяжитель ремня безопасности водителя, если электропроводка исправна.

Повторите те же действия с преднатяжителем ремня пассажира (при отсутствии неисправности в преднатяжителе ремня водителя).

Используйте только приборы CLIP, NXR или XRBAG для измерения сопротивления изоляции цепи преднатяжителя для водителя в **точке С1** (разъем сидения).

Если измеренные величины выходят за пределы допустимых значений, замените провода между **точками С1 и С3** (провода на сидении).

Выполните те же действия с преднатяжителем ремня пассажира (при отсутствии неисправности в преднатяжителе ремня водителя).

Отсоедините разъем электронного блока и установите **50-контактный адаптер В50**.

Используйте только приборы CLIP, NXR или XRBAG для измерения сопротивления изоляции в соответствии с типом неисправности **проводов с маркировкой В (пассажир) и А (водитель)** на адаптере.

Если хотя бы одно измеренное значение выходит за допустимые пределы, проверьте электропроводку со стороны 50-контактного разъема (контакты 3 / 4 для **провода В** и 1 / 2 для **провода А**) и замените проводку при необходимости.

Если выполненные проверки не позволили выявить неисправности в цепях преднатяжителей, проверьте на корпусе электронного блока подушки безопасности наличие семи толкателей, обеспечивающих размыкание шунтов 50-контактного разъема.

Проверьте:

- состояние электропроводки электронного блока,
- состояние 50-контактного разъема (система блокировки, электропроводка, ...)

<b>ПОСЛЕ РЕМОНТА</b>	Подключите электронный блок и воспламенитель преднатяжителя ремня безопасности, затем включите зажигание. Очистите память электронного блока и выключите зажигание. Повторите проверку с помощью диагностического прибора и при отсутствии неисправности деблокируйте электронный блок. В случае замены обезвредьте замененный преднатяжитель (приспособление Elé. 1287).
--------------------------	--



## Подушки безопасности, преднатяжители ремней безопасности

### ДИАГНОСТИКА – ОПИСАНИЕ НЕИСПРАВНОСТЕЙ

<p><b>ВЫСВЕЧИВАЕТСЯ КОД DF027</b></p>	<p><u>Настройка воспламенителей</u></p>
---	---

<p><b>УКАЗАНИЯ</b></p>	<p>Эта неисправность может появиться после команды блокировки подушки безопасности пассажира при несоблюдении процедуры, указанной в Технической ноте (эта команда разрешает установку детского сидения на место пассажира переднего сидения). <b>Категорически запрещается использовать данную команду блокировки подушки безопасности пассажира до изучения Технической ноты.</b></p>
------------------------	---

Данная неисправность свидетельствует о несоответствии между настройкой электронного блока и комплектацией автомобиля, которое обнаружил электронный блок. Электронный блок обнаружил наличие дополнительного оборудования.

Измените настройку электронного блока командой "Configuration" (Настройка) на диагностическом приборе.

<p><b>ПОСЛЕ РЕМОНТА</b></p>	<p>Очистите память электронного блока, затем выключите зажигание. Повторите проверку с помощью диагностических приборов.</p>
---------------------------------	--



## Подушки безопасности, преднатяжители ремней безопасности

## ДИАГНОСТИКА – ОПИСАНИЕ НЕИСПРАВНОСТЕЙ

<b>ВЫСВЕЧИВАЕТСЯ КОД DF033</b>	<u>Отсутствует распознавание датчиков бокового удара</u>
<b>УКАЗАНИЯ</b>	Отсутствуют

Эта неисправность соответствует состоянию, когда электронный блок подушки безопасности не идентифицирует датчики бокового удара (эта идентификация позволяет электронному блоку определить правильность комплектации оборудования автомобиля).

Указание на эту неисправность появляется при использовании нового электронного блока (продается без указания идентификации).

Выполните идентификацию датчиков боковых ударов с помощью команды "Apprentissage capteurs latéraux" (Настройка датчиков боковых ударов) на диагностическом приборе (см. раздел "Задание параметров").

<b>ПОСЛЕ РЕМОНТА</b>	Очистите память электронного блока, затем выключите зажигание. Повторите проверку с помощью диагностических приборов.
--------------------------	---

**Подушки безопасности, преднатяжители ремней безопасности****ДИАГНОСТИКА – ОПИСАНИЕ НЕИСПРАВНОСТЕЙ**

<b>ВЫСВЕЧИВАЕТСЯ КОД DF034</b>	<u>Электронный блок заблокирован</u> 1.dEF : Блокировка вследствие удара 2.dEF : Блокировка диагностическим прибором
------------------------------------	--

<b>УКАЗАНИЯ</b>	Отсутствуют
-----------------	-------------

Это состояние позволяет визуально определить заблокированное состояние электронного блока.  
В данном состоянии все электрические цепи воспламенителей заблокированы, и срабатывание подушек безопасности и преднатяжителей ремней безопасности невозможно.

<b>1.dEF</b>	<b>УКАЗАНИЯ</b>	Отсутствуют
--------------	-----------------	-------------

Эта неисправность появляется в связи со срабатыванием преднатяжителей ремней безопасности при одновременном срабатывании или несрабатывании фронтальных подушек безопасности или вследствие срабатывания боковых подушек безопасности. Замена электронного блока и других сработавших элементов, которые находились в момент удара в автомобиле, является обязательной.

<b>2.dEF</b>	<b>УКАЗАНИЯ</b>	Отсутствуют
--------------	-----------------	-------------

Данное состояние появляется в двух случаях:

- электронный блок только что получен от поставщика (поставляется в заблокированном виде),
- электронный блок заблокирован с помощью диагностического прибора при ремонте автомобиля.

**ДЕБЛОКИРОВАНИЕ**

- Очистите память электронного блока, затем выключите зажигание.
- Повторите операции контроля с помощью диагностического прибора и при отсутствии неисправностей деблокируйте электронный блок (см. раздел "Задание параметров").

<b>ПОСЛЕ РЕМОНТА</b>	Очистите память электронного блока и выключите зажигание. Повторите проверку с помощью диагностического прибора и при отсутствии неисправности деблокируйте электронный блок.
--------------------------	---

**Подушки безопасности, преднатяжители ремней безопасности****ДИАГНОСТИКА – ОПИСАНИЕ НЕИСПРАВНОСТЕЙ**

<b>ВЫСВЕЧИВАЕТСЯ КОД DF036</b>	<u>Сбой сигнала от датчика бокового удара (или обрыв цепи)</u>
<b>УКАЗАНИЯ</b>	Отсутствуют

Заблокируйте электронный блок командой диагностического прибора.  
Проверьте правильность подключения датчика бокового удара со стороны водителя и целостность проводов этого датчика.  
Проверьте состояние электропроводки со стороны электронного блока (контакты 20 и 22).  
Проверьте состояние 50-контактного разъема (система блокировки, электропроводка,...)  
Замените провода, если неисправность остается.

<b>ПОСЛЕ РЕМОНТА</b>	Подключите электронный блок и датчик бокового удара со стороны водителя, затем включите зажигание. Очистите память электронного блока и выключите зажигание. Повторите проверку с помощью диагностического прибора и при отсутствии неисправностей деблокируйте электронный блок.
--------------------------	---

## Подушки безопасности, преднатяжители ремней безопасности

## ДИАГНОСТИКА – ОПИСАНИЕ НЕИСПРАВНОСТЕЙ

<b>ВЫСВЕЧИВАЕТСЯ КОД DF037</b>	<u>Идентификация датчика бокового удара со стороны водителя</u>
<b>УКАЗАНИЯ</b>	Отсутствуют

Эта неисправность обычно возникает при несоответствии между настройкой датчика бокового удара и поступающим от него сигналом.

В этом случае либо датчик бокового удара не адаптирован к данному автомобилю, либо электронный блок взят от другого автомобиля.

- Если датчик был заменен, то установите другой датчик, адаптированный к данному автомобилю.
- Если электронный блок установлен с другого автомобиля, то, используя команду "Настройка датчиков бокового удара" на диагностическом приборе, измените программу электронного блока (см. раздел "Задание параметров").

<b>ПОСЛЕ РЕМОНТА</b>	Очистите память электронного блока и выключите зажигание. Повторите проверку с помощью диагностического прибора и при отсутствии неисправности деблокируйте электронный блок.
--------------------------	---

## Подушки безопасности, преднатяжители ремней безопасности

### ДИАГНОСТИКА – ОПИСАНИЕ НЕИСПРАВНОСТЕЙ

<b>ВЫСВЕЧИВАЕТСЯ КОД DF038</b>	<u>Датчик бокового удара со стороны водителя</u>
------------------------------------	--

<b>УКАЗАНИЯ</b>	Отсутствуют
-----------------	-------------

Замените датчик бокового удара со стороны водителя.

<b>ПОСЛЕ РЕМОНТА</b>	Очистите память электронного блока и выключите зажигание. Повторите проверку с помощью диагностического прибора и при отсутствии неисправностей деблокируйте электронный блок.
--------------------------	--

## Подушки безопасности, преднатяжители ремней безопасности

### ДИАГНОСТИКА – ОПИСАНИЕ НЕИСПРАВНОСТЕЙ

<p><b>ВЫСВЕЧИВАЕТСЯ КОД DF039</b></p>	<p><u>Электрическая цепь датчика бокового удара со стороны водителя</u></p>
---	---

<p><b>УКАЗАНИЯ</b></p>	<p>Отсутствуют</p>
------------------------	--------------------

Заблокируйте электронный блок командой диагностического прибора.  
 Проверьте правильность подключения датчика бокового удара со стороны водителя и целостность его проводов.  
 Проверьте состояние электропроводки со стороны электронного блока (контакты 20 и 22),  
 Проверьте состояние 50-контактного разъема (система блокировки, электропроводка,...)  
 Замените провода, если неисправность остается.

<p><b>ПОСЛЕ РЕМОНТА</b></p>	<p>Подключите электронный блок и датчик бокового удара со стороны водителя, затем включите зажигание.          Очистите память электронного блока и выключите зажигание.          Повторите проверку с помощью диагностического прибора и при отсутствии неисправностей деблокируйте электронный блок.</p>
---------------------------------	--

## Подушки безопасности, преднатяжители ремней безопасности

### ДИАГНОСТИКА – ОПИСАНИЕ НЕИСПРАВНОСТЕЙ

<b>ВЫСВЕЧИВАЕТСЯ КОД DF040</b>	<u>Электрическая цепь датчика бокового удара со стороны пассажира</u>
------------------------------------	---

<b>УКАЗАНИЯ</b>	Отсутствуют
-----------------	-------------

Заблокируйте электронный блок командой диагностического прибора.  
 Проверьте правильность подключения датчика бокового удара со стороны пассажира и целостность его проводов.  
 Проверьте состояние электропроводки со стороны электронного блока (контакты 21 и 23),  
 Проверьте состояние 50-контактного разъема (система блокировки, электропроводка, ...)  
 Замените провода, если неисправность остается.

<b>ПОСЛЕ РЕМОНТА</b>	Подключите электронный блок и датчик бокового удара со стороны пассажира, затем включите зажигание. Очистите память электронного блока и выключите зажигание. Повторите проверку с помощью диагностического прибора и при отсутствии неисправностей деблокируйте электронный блок.
--------------------------	--

**Подушки безопасности, преднатяжители ремней безопасности****ДИАГНОСТИКА – ОПИСАНИЕ НЕИСПРАВНОСТЕЙ**

<b>ВЫСВЕЧИВАЕТСЯ КОД DF041</b>	<u>Искаженный сигнал датчика бокового удара со стороны пассажира (или обрыв цепи)</u>
------------------------------------	---

<b>УКАЗАНИЯ</b>	Отсутствуют
-----------------	-------------

Заблокируйте электронный блок командой диагностического прибора.  
Проверьте правильность подключения датчика бокового удара со стороны пассажира и целостность его проводов.  
Проверьте состояние электропроводки со стороны электронного блока (контакты 21 и 23),  
Проверьте состояние 50-контактного разъема (система блокировки, электропроводка, ...)  
Замените провода, если неисправность остается.

<b>ПОСЛЕ РЕМОНТА</b>	Подключите электронный блок и датчик бокового удара со стороны пассажира, затем включите зажигание. Очистите память электронного блока и выключите зажигание. Повторите проверку с помощью диагностического прибора и при отсутствии неисправностей деблокируйте электронный блок.
--------------------------	--



**ДИАГНОСТИКА – ОПИСАНИЕ НЕИСПРАВНОСТЕЙ**

<b>ВЫСВЕЧИВАЕТСЯ КОД DF042</b>	<u>Идентификация датчика бокового удара со стороны пассажира</u>
<b>УКАЗАНИЯ</b>	Отсутствуют

Эта неисправность обычно возникает при несоответствии между настройкой датчика бокового удара и поступающим от него сигналом.

В этом случае либо датчик бокового удара не адаптирован к данному автомобилю, либо электронный блок взят от другого автомобиля.

- Если датчик был заменен, то установите другой, адаптированный к данному автомобилю.
- Если электронный блок установлен с другого автомобиля, то используя команду "Настройка датчиков бокового удара" на диагностическом приборе, измените программу электронного блока (см. раздел "Задание параметров").

<b>ПОСЛЕ РЕМОНТА</b>	Очистите память электронного блока и выключите зажигание. Повторите проверку с помощью диагностического прибора и при отсутствии неисправностей деблокируйте электронный блок.
--------------------------	--

## Подушки безопасности, преднатяжители ремней безопасности

### ДИАГНОСТИКА – ОПИСАНИЕ НЕИСПРАВНОСТЕЙ

<b>ВЫСВЕЧИВАЕТСЯ КОД DF043</b>	<u>Датчик бокового удара со стороны пассажира</u>
------------------------------------	---

<b>УКАЗАНИЯ</b>	Отсутствуют
-----------------	-------------

Замените датчик бокового удара со стороны пассажира.

<b>ПОСЛЕ РЕМОНТА</b>	Очистите память электронного блока и выключите зажигание. Повторите проверку с помощью диагностического прибора и при отсутствии неисправностей деблокируйте электронный блок.
--------------------------	--

## Подушки безопасности, преднатяжители ремней безопасности

### ДИАГНОСТИКА – ПРОВЕРКА СООТВЕТСТВИЯ

<b>УКАЗАНИЯ</b>	Проверку соответствия выполняют после полного контроля системы с помощью диагностического прибора.
-----------------	--

Порядок операций	Проверяемая функция	Параметр / состояние, проверка или действие	Визуальное сообщение	Диагностика
1	Связь с диагностическим прибором		Airbag AC6Ph2	ALP 1
2	Соответствие электронного блока	Параметр "Модель автомобиля"	Twingo <input type="text" value="0"/> Mégane <input type="text" value="7"/> Kangoo <input type="text" value="22"/>	Отсутствует
3	Настройка электронного блока	Использование команды "Lecture configuration" (Указание о настройке)	Убедитесь в том, что настройка электронного блока, определенная в графе "В настоящее время", соответствует комплектации автомобиля.  Если электрическая цепь "Фронтальная подушка безопасности пассажира" имеет настройку "Без подушки", то см. примечание.	Отсутствует
4	Работоспособность сигнальной лампы  Проверка включения электронного блока	Включение зажигания	Загорание контрольной лампы в течение трех секунд при включении зажигания.  Если спустя три секунды после постоянного горения сигнальная лампа мигает в течение 12 с, то см. примечание	Отсутствует

**Примечание.** По просьбе клиента боковая подушка безопасности пассажира может быть заблокирована с целью установки детского сидения на место переднего пассажира. В этом случае настройка электронного блока должна быть "Без фронтальной подушки безопасности пассажира", а сигнальная лампа должна мигать в течение 12 секунд после трехсекундного постоянного горения при включении зажигания.

**Категорически запрещается использовать команду блокировки подушки безопасности переднего пассажира без предварительного изучения соответствующего раздела Технической ноты.**

**Подушки безопасности, преднатяжители ремней безопасности****ДИАГНОСТИКА – ПОМОЩЬ****ЗАМЕНА ЭЛЕКТРОННОГО БЛОКА ПОДУШКИ БЕЗОПАСНОСТИ**

Во избежание внезапного срабатывания электронный блок подушки безопасности поставляется в заблокированном виде (в этом случае все электрические цепи воспламенителей заблокированы). Электронный блок также заблокирован до настройки на датчики бокового удара (на диагностическом приборе появляется код неисправности DF033 "Настройка датчиков бокового удара не выполнена").

О данной блокировке и отсутствии настройки указывает загорание сигнальной лампы на передней панели.

При замене электронного блока подушки безопасности выполните следующие действия:

- убедитесь в том, что зажигание выключено,
- замените электронный блок,
- выполните настройку датчиков бокового удара (команда "Настройка датчиков боковых ударов" на диагностическом приборе в меню "Настройка параметров"),
- измените при необходимости настройку электронного блока командой "Настройка",
- выключите зажигание,
- выполните диагностику с помощью диагностического прибора,
- деблокируйте электронный блок только при отсутствии сообщений о наличии неисправностей на диагностическом приборе.

**ВАЖНО**

**Владелец автомобиля может потребовать выполнения блокировки фронтальной подушки безопасности пассажира, чтобы разместить детское сидение на место переднего пассажира. В этом случае применяется процедура блокировки фронтальной подушки безопасности пассажира, регламентированная в специальной Технической ноте.**

**Процедура включает:**

- получение расписки от клиента (форма расписки приведена в Технической ноте),
- замену ремня безопасности переднего пассажира,
- отключение модуля фронтальной подушки безопасности пассажира,
- блокировку электрической цепи воспламенителя фронтальной подушки безопасности пассажира и изменение настройки электронного блока,
- замену этикеток "airbag" со стороны сидения пассажира.

**После выполнения данной процедуры следует обязательно вновь заблокировать фронтальную подушку безопасности пассажира командой "Блокировка фронтальной подушки безопасности пассажира" (см. меню "Настройка параметров").**

**Категорически запрещается использовать команду блокировки подушки безопасности переднего пассажира без предварительного изучения соответствующего раздела Технической ноты.**

## Подушки безопасности, преднатяжители ремней безопасности

### ДИАГНОСТИКА – АЛГОРИТМ ПОИСКА НЕИСПРАВНОСТЕЙ

<b>ALP1</b>	<b>ОТСУТСТВИЕ ДИАЛОГА С ЭЛЕКТРОННЫМ БЛОКОМ ПОДУШКИ БЕЗОПАСНОСТИ</b>
-------------	---

<b>УКАЗАНИЯ</b>	Отсутствуют
-----------------	-------------

Убедитесь в том, что диагностический прибор не является причиной неисправности. Для этого соедините его с электронным блоком другого автомобиля. Если диагностический прибор исправен, а диалог не устанавливается ни с одним электронным блоком автомобиля, возможно нарушение цепей диагностики **К** и **L**.  
Для поиска неисправного электронного блока произведите последовательные переключения.  
Проверьте и обеспечьте надлежащее напряжение аккумуляторной батареи (10,5 В <U батареи <16 В).

Проверьте наличие и состояние предохранителя в цепи питания электронного блока подушки безопасности.  
Проверьте подключение разъема электронного блока и состояние его проводки.  
Проверьте правильность подключения электронного блока к источнику питания:

- отсоедините электронный блок подушки безопасности и установите **50-контактный адаптер В50**,
- проверьте и убедитесь в наличии потенциала **+** после замка зажигания между контактами с обозначениями **"масса"** и **"+" после замка зажигания"**.

Проверьте правильность подключения питания разъема для диагностики:

- **+** до замка зажигания на контакте **16**,
- **"Масса"** на контакте **5**.

Проверьте сопротивление электрических цепей и изоляции разъема «диагностика / электронный блок подушки безопасности»:

- между контактом с маркировкой **L** и контактом **15** диагностического разъема,
- между контактом с маркировкой **K** и контактом **7** диагностического разъема.

Если после этого диалог не установлен, то замените электронный блок подушки безопасности (см. главу «Помощь»).

<b>ПОСЛЕ РЕМОНТА</b>	При установлении диалоговой связи в случае необходимости проанализируйте сообщения о неисправностях.
----------------------	--



## Подушки безопасности, преднатяжители ремней безопасности

### ДИАГНОСТИКА – ПРЕДВАРИТЕЛЬНАЯ

#### УСЛОВИЯ ПРИМЕНЕНИЯ ОПЕРАЦИЙ ДИАГНОСТИКИ

Проверки, выполняемые в данной диагностике, применимы только для автомобилей, не оборудованных подушками безопасности, но снабженных электронными блоками второго поколения.

Эти новые электронные блоки идентифицируются на диагностических приборах обозначением **AC4 Ph 2**.

Данную диагностику применяют только в том случае, когда неисправность на автомобиле определяется в момент проверки. Замену электронного блока следует проводить при выявлении его неисправности, даже если эта неисправность только зафиксирована в памяти.

Если неисправность в данный момент отсутствует, но зафиксирована в памяти, проверка, предусмотренная в данной диагностике, не позволяет определить ее причину. В этом случае проводят только проверку проводов и состояние соединений тех элементов, которые могут быть причиной неисправностей (для визуального выявления неисправности, которая была зафиксирована в памяти, можно попытаться воздействовать на провода).

#### ПРИБОРЫ, НЕОБХОДИМЫЕ ДЛЯ ПРОВЕРКИ СИСТЕМ ПОДУШЕК БЕЗОПАСНОСТИ И ПРЕДНАТЯЖИТЕЛЕЙ РЕМНЕЙ:

- диагностические приборы (кроме прибора XR25),
- комплект адаптеров для выполнения операций "Проверка проводов подушек безопасности и преднатяжителей ремней" с помощью приборов CLIP и NXR или XRBAG,
- многофункциональный измерительный прибор.

**НАПОМИНАНИЯ.** Во избежание несанкционированного срабатывания при любых вмешательствах в системы подушек и преднатяжителей ремней безопасности необходимо заблокировать электронный блок (все цепи воспламенителей окажутся заблокированы). При этом должна загореться лампа сигнализации на передней панели.

При отсутствии диагностического прибора выключите зажигание, выньте плавкий предохранитель в системе питания и подождите не менее 2 секунд для разрядки резервного источника энергии.

Используйте только прибор XRBAG для проверки цепей воспламенителей подушек безопасности и преднатяжителей или функцию "Проверка проводов подушек безопасности и преднатяжителей" на приборах CLIP и NXR.

Перед измерениями убедитесь в том, что омическое сопротивление имитатора воспламенителя находится в пределах между 1,8 и 2,5 Ом.

Кроме того, убедитесь в том, что напряжение питания электронного блока не опускается ниже 10 В.

**Подушки безопасности, преднатяжители ремней безопасности****ДИАГНОСТИКА - КАРТОЧКА НАСТРОЙКИ СИСТЕМЫ****Преднатяжители и фронтальные подушки безопасности водителя и пассажира**

- |  |                                  |
|--|----------------------------------|
| <b>A</b> Электронный блок                              | <b>СТ</b> Контактное кольцо      |
| <b>B</b> Сидение водителя                              | <b>I</b> Информация об ударе     |
| <b>C</b> Сидение пассажира                             | + 12 В / "масса"                 |
| <b>D</b> Преднатяжитель ремня безопасности             | Сигнальная лампа / электрические |
| <b>E</b> Воспламенитель подушки безопасности водителя  | цепи диагностики                 |
| <b>G</b> Воспламенитель подушки безопасности пассажира |                                  |

<b>ПОДУШКИ БЕЗОПАСНОСТИ</b>		
	Точки измерения	Требуемое значение сопротивления, Ом
Сидение водителя	С0, С2 и С4	<b>2 – 9,4</b>
Сидение пассажира	С0 и С4	<b>1,6 – 4,6</b>
<b>ПРЕДНАТЯЖИТЕЛИ РЕМНЕЙ БЕЗОПАСНОСТИ</b>		
	Точки измерения	Требуемое значение сопротивления, Ом
	С0, С1 и С3	<b>1,6 – 4,6</b>

Требуемое значение сопротивления изоляции: показание прибора  $\geq 100.h$  или 9999 в режиме мигания.



## Подушки безопасности, преднатяжители ремней безопасности

### ДИАГНОСТИКА – ОПИСАНИЕ НЕИСПРАВНОСТЕЙ

<p><b>КОД ВЫСВЕЧИВАЕТСЯ ИЛИ ЗАФИКСИРОВАНО В ПАМЯТИ DF001</b></p>	<p><u>Электронный блок</u> 1.dEF: Неисправность компонентов электронного блока 2.dEF: Зафиксирован удар</p>
--	---

<p><b>УКАЗАНИЯ</b></p>	<p>Отсутствуют</p>
------------------------	--------------------

Замените электронный блок подушки безопасности (см. главу «Помощь»).

<p><b>ПОСЛЕ РЕМОНТА</b></p>	<p>Отсутствуют</p>
---------------------------------	--------------------

## Подушки безопасности, преднатяжители ремней безопасности

### ДИАГНОСТИКА – ОПИСАНИЕ НЕИСПРАВНОСТЕЙ

<b>ВЫСВЕЧИВАЕТСЯ КОД DF002</b>	<u>Напряжение питания электронного блока</u> 1.dEF: Плохой контакт 2.dEF: Напряжение находится за допустимыми пределами
--	---

<b>УКАЗАНИЯ</b>	Используйте 30-контактный адаптер В40 для проверки разъема электронного блока.
-----------------	--

<b>1.dEF - 2. dEF</b>	<b>УКАЗАНИЯ</b>	Отсутствуют
-----------------------	-----------------	-------------

Проделайте необходимые операции для получения надлежащего напряжения питания электронного блока:

**(10,5 ± 0,1) В < требуемое напряжение < (16 ± 0,1) В.**

Выполните:

- Проверку заряженности аккумуляторной батареи.
- Проверку цепи зарядки.
- Проверку затяжки и состояния кабельного наконечника аккумуляторной батареи.
- Проверку наличия "массы" электронного блока.
- Проверку состояния проводки со стороны электронного блока + блокировка.

<b>ПОСЛЕ РЕМОНТА</b>	При необходимости проанализируйте неисправности, обнаруженные при диагностике. Очистите память электронного блока.
--------------------------	---

## Подушки безопасности, преднатяжители ремней безопасности

### ДИАГНОСТИКА – ОПИСАНИЕ НЕИСПРАВНОСТЕЙ

<b>ВЫСВЕЧИВАЕТСЯ КОД DF003</b>	<p><u>Электрическая цепь фронтальной подушки безопасности водителя</u></p> <p>СС : Короткое замыкание          СО : Обрыв цепи          СС.1 : Короткое замыкание в цепи 12 В          СО.0 : Короткое замыкание на "массу"</p>
--	---

<b>УКАЗАНИЯ</b>	Для проверки цепей воспламенителя используйте только диагностические приборы CLIP, NXR или XRBAG.
-----------------	---

<b>СО – СС</b>	<b>УКАЗАНИЯ</b>	Отсутствуют
----------------	-----------------	-------------

<p>Заблокируйте электронный блок командой диагностического прибора.          Выключите зажигание и отверните два винта крепления подушки безопасности на рулевом колесе.          Проверьте правильность ее соединения.</p>
<p>Отключите подушку от рулевого колеса и подключите к разъему воспламенителя имитатор воспламенителя.          Включите зажигание и выполните проверку с помощью диагностического прибора.          Замените подушку безопасности, если сигнал о неисправности был зафиксирован (но в настоящее время не обнаруживается).</p>
<p>Выключите зажигание, отключите и вновь включите разъем контактного кольца под рулевым колесом.          Проверьте электрические соединения, если неисправность была зафиксирована в памяти (но в настоящий момент не обнаруживается).</p>
<p>Используйте только приборы CLIP, NXR или XRBAG для измерения в <b>точке С2</b> сопротивления цепи фронтальной подушки безопасности водителя.          Если величина сопротивления выходит за допустимые пределы, замените контактное кольцо под рулевым колесом.</p>
<p>Вновь подключите контактное кольцо под рулевым колесом, отключите разъем электронного блока и подключите <b>30-контактный адаптер В40</b>.          Обязательно используйте приборы CLIP, NXR или XRBAG для измерения омического сопротивления <b>провода с маркировкой А</b> на адаптере.          Если величина сопротивления выходит за допустимые пределы, проверьте целостность электропроводки со стороны 30-контактного разъема (контакты 10 и 11) и замените при необходимости провода.</p>

<p>Если выполненная проверка не позволила определить неисправность, проверьте на корпусе подушки безопасности наличие пяти толкателей размыкания шунтов 30-контактного разъема.          Проверьте состояние электропроводки электронного блока,          Проверьте состояние 30-контактного разъема (система блокировки, ...)</p>
--

<b>ПОСЛЕ РЕМОНТА</b>	<p>Очистите память электронного блока и выключите зажигание.          Повторите проверку с помощью диагностического прибора и при отсутствии неисправности деблокируйте электронный блок.          При замене обезвредьте замененную подушку безопасности (приспособление Elé. 1287).</p>
--------------------------	---

## Подушки безопасности, преднатяжители ремней безопасности

### ДИАГНОСТИКА – ОПИСАНИЕ НЕИСПРАВНОСТЕЙ

<p><b>ВЫСВЕЧИВАЕТСЯ КОД DF003</b></p> <p>ПРОДОЛЖЕНИЕ</p>	
--	--

<b>СС.1 – СС.0</b>	<b>УКАЗАНИЯ</b>	Отсутствуют
--------------------	-----------------	-------------

<p>Заблокируйте электронный блок командой диагностического прибора. Выключите зажигание и отверните два винта крепления подушки безопасности на руле. Проверьте состояние провода воспламенителя.</p>
<p>Обязательно используйте приборы CLIP, NXR или XRBAG для измерения сопротивления изоляции в <b>точке С2</b> в соответствии с типом неисправности цепи фронтальной подушки безопасности водителя. Если полученная величина выходит за допустимые пределы, замените контактное кольцо под рулевым колесом.</p>
<p>Вновь подключите контактное кольцо под рулевым колесом, отключите разъем электронного блока и подключите <b>30-контактный адаптер В40</b>. Обязательно используйте приборы CLIP, NXR или XRBAG для измерения омического сопротивления <b>провода с маркировкой А</b> на адаптере. Если величина сопротивления выходит за допустимые пределы, проверьте целостность электропроводки со стороны 30-контактного разъема (контакты 10 и 11) и замените при необходимости провода.</p>

<b>ПОСЛЕ РЕМОНТА</b>	<p>Очистите память электронного блока и выключите зажигание. Повторите проверку с помощью диагностического прибора и при отсутствии неисправности деблокируйте электронный блок. При замене обезвредьте замененную подушку безопасности (приспособление Elé. 1287).</p>
--------------------------	---

## Подушки безопасности, преднатяжители ремней безопасности

### ДИАГНОСТИКА – ОПИСАНИЕ НЕИСПРАВНОСТЕЙ

<b>ВЫСВЕЧИВАЕТСЯ КОД DF004</b>	<u>Цепь фронтальной подушки безопасности пассажира</u> CC : Короткое замыкание CO : Обрыв цепи CC.1 : Короткое замыкание в цепи 12 В CO.0 : Короткое замыкание на "массу"
--	---

<b>УКАЗАНИЯ</b>	Для проверки цепей воспламенителя используйте только приборы CLIP, NXR или XRBAG.
-----------------	---

<b>CO – CC</b>	<b>УКАЗАНИЯ</b>	Отсутствуют
----------------	-----------------	-------------

Заблокируйте электронный блок командой диагностического прибора.  
Выключите зажигание, отключите разъем электронного блока и установите **30-контактный адаптер В40**.  
Используйте только приборы CLIP, NXR или XRBAG для измерения сопротивления **провода с маркировкой В** на адаптере.  
**Значение полученной величины в допустимых пределах?**

ДА	Если измеренная величина на <b>проводе В</b> адаптера в допустимых пределах, проверьте на корпусе электронного блока наличие пяти толкателей, обеспечивающих размыкание шунтов 30-контактного разъема. Проверьте целостность электропроводки электронного блока. Проверьте состояние 30-контактного разъема ( система блокировки, соединение,...).
----	--

НЕТ	Если измеренная величина на <b>проводе В</b> адаптера выходит за пределы допустимых значений, проверьте целостность электропроводки со стороны 30-контактного разъема (контакты 13 и 14). Если не произошло изменение, выключите зажигание, выполните необходимые операции для доступа к проводам модуля подушки безопасности пассажира (для модели Twingo/Kangoo снимите переднюю панель, для модели Mégane - верхнюю часть передней панели). Отключите воспламенитель модуля подушки безопасности пассажира, подключите имитатор воспламенителя к разъему воспламенителя и затем повторите измерения сопротивления <b>провода с маркировкой В</b> на адаптере. Если измеренная величина в норме, то замените модуль подушки безопасности пассажира. В противном случае замените провода подушки безопасности.
-----	---

<b>ПОСЛЕ РЕМОНТА</b>	Подключите электронный блок и воспламенитель модуля подушки безопасности пассажира, затем включите зажигание. Очистите память электронного блока и выключите зажигание. Повторите проверку с помощью диагностического прибора и при отсутствии неисправности деблокируйте электронный блок. В случае замены обезвредьте замененную подушку безопасности пассажира (приспособление Elé. 1287).
--------------------------	--

## Подушки безопасности, преднатяжители ремней безопасности

### ДИАГНОСТИКА – ОПИСАНИЕ НЕИСПРАВНОСТЕЙ

<p><b>ВЫСВЕЧИВАЕТСЯ КОД DF004</b></p> <p>ПРОДОЛЖЕНИЕ</p>	
--	--

<b>СС.1 – СС.0</b>	<b>УКАЗАНИЯ</b>	Отсутствуют
--------------------	-----------------	-------------

Заблокируйте электронный блок.  
 Выключите зажигание, отключите разъем электронного блока и установите **30-контактный адаптер В40**.  
 Для измерения сопротивления изоляции **провода с маркировкой В** на адаптере в соответствии с типом неисправности используйте только приборы CLIP, NXR или XRBAG.  
**Измеренное значение в норме?**

ДА	Если измеренное значение сопротивления <b>провода В</b> адаптера в норме, проверьте целостность электропроводки со стороны электронного блока.
НЕТ	Если измеренное значение <b>провода В</b> адаптера выходит за допустимые пределы, проверьте состояние 30-контактного разъема (контакты 13 / 14). Если измеренное значение остается в тех же пределах, замените провода подушки безопасности.

<b>ПОСЛЕ РЕМОНТА</b>	Подключите электронный блок и воспламенитель модуля подушки безопасности пассажира, затем включите зажигание. Очистите память электронного блока и выключите зажигание. Повторите проверку с помощью диагностического прибора и при отсутствии неисправности деблокируйте электронный блок. Обезвредьте замененную подушку безопасности пассажира (приспособление Elé. 1287).
--------------------------	--

## Подушки безопасности, преднатяжители ремней безопасности

### ДИАГНОСТИКА – ОПИСАНИЕ НЕИСПРАВНОСТЕЙ

<b>ВЫСВЕЧИВАЕТСЯ КОД DF010</b>	<u>Цепь сигнализации неисправности подушки безопасности</u> CC.1 : Короткое замыкание в цепи 12 В CO.0 : Разрыв цепи или замыкание на "массу"
--	---

<b>УКАЗАНИЯ</b>	Используйте 30-контактный адаптер В40 для проверки разъема электронного блока.
-----------------	--

<b>CC.1</b>	<b>УКАЗАНИЯ</b>	Отсутствуют
-------------	-----------------	-------------

Заблокируйте электронный блок командой диагностического прибора.  
Проверьте состояние лампы сигнализатора.  
Обеспечьте изоляцию по отношению к **12 В** цепи между лампой и **контактом 7** 30-контактного разъема.

<b>CC.1</b>	<b>УКАЗАНИЯ</b>	Отсутствуют
-------------	-----------------	-------------

#### **Сигнальная лампа гаснет после включения замка зажигания**

Заблокируйте электронный блок командой диагностического прибора.  
Проверьте состояние сигнальной лампы.  
Обеспечьте электрическую цепь между лампой и **контактом 7** 30-контактного разъема.  
Обеспечьте наличие напряжения **12 В** на сигнальной лампе.  
Если эти проверки не позволили определить неисправность, отключите разъем электронного блока и подключите **30-контактный адаптер В40**. С помощью приборов CLIP, NXR или XRBAГ протестируйте работу сигнальной лампы на передней панели, используя **серый провод с маркировкой 1** на адаптере.  
Если сигнальная лампа загорается с помощью диагностического прибора, то замените электронный блок подушки безопасности (см. главу "Помощь").  
Если лампа не загорается, повторите проверочные операции, описанные выше.

#### **Сигнальная лампа загорается после включения замка зажигания**

Заблокируйте электронный блок командой диагностического прибора.  
Отключите электронный блок подушки безопасности и проверьте на корпусе электронного блока наличие пяти толкателей, обеспечивающих размыкание шунтов разъема.  
Обеспечьте изоляцию относительно "**массы**" проводника между сигнальной лампой и **контактом 7** 30-контактного разъема.

<b>ПОСЛЕ РЕМОНТА</b>	Очистите память электронного блока и выключите зажигание. Повторите проверку с помощью диагностического прибора и при отсутствии неисправности деблокируйте электронный блок.
--------------------------	--

## Подушки безопасности, преднатяжители ремней безопасности

## ДИАГНОСТИКА – ОПИСАНИЕ НЕИСПРАВНОСТЕЙ

<b>ВЫСВЕЧИВАЕТСЯ КОД DF016</b>	<u>Настройка электронного блока</u>
--	-------------------------------------

<b>УКАЗАНИЯ</b>	Эта неисправность может появиться после команды блокировки подушки безопасности пассажира при несоблюдении процедуры, указанной в Технической ноте (эта команда разрешает установку детского сидения на место пассажира переднего сидения). <b>Категорически запрещается использовать данную команду блокировки подушки безопасности пассажира до изучения Технической ноты.</b>
-----------------	---

Данная неисправность указывает на несоответствие между настройкой электронного блока и комплектацией автомобиля. Электронный блок обнаружил наличие дополнительного элемента в оборудовании. Измените настройку электронного блока командой "Configuration" (Настройка) на диагностическом приборе.
--

<b>ПОСЛЕ РЕМОНТА</b>	Очистите память электронного блока, затем выключите зажигание. Повторите проверку с помощью диагностического прибора.
--------------------------	---



## Подушки безопасности, преднатяжители ремней безопасности

### ДИАГНОСТИКА – ОПИСАНИЕ НЕИСПРАВНОСТЕЙ

<b>ВЫСВЕЧИВАЕТСЯ КОД DF029</b>	<p><u>Электрические цепи преднатяжителей ремней безопасности водителя</u></p> <p>CC : Короткое замыкание CO : Обрыв цепи CC.1 : Короткое замыкание в цепи 12 В CC.0 : Короткое замыкание на "массу"</p>
--	---

<b>УКАЗАНИЯ</b>	Для проверки цепей воспламенителя используйте только приборы CLIP, NXR или XRBAG.
-----------------	---

<b>CO - CC</b>	<b>УКАЗАНИЯ</b>	Отсутствуют
----------------	-----------------	-------------

<p>Заблокируйте электронный блок командой диагностического прибора. Выключите зажигание и проверьте правильность подключения воспламенителей преднатяжителей ремней безопасности водителя.</p> <p>Отсоедините воспламенитель преднатяжителя ремня водителя и подключите имитатор воспламенителя к разъему.</p> <p>Включите зажигание и проведите диагностику с помощью диагностического прибора. Замените преднатяжитель ремня безопасности водителя, если сигнал неисправности был зафиксирован в памяти (но в настоящее время не обнаруживается).</p> <p>Используйте только приборы CLIP, NXR или XRBAG для измерения сопротивления цепи преднатяжителя ремня водителя в <b>точке С1</b> (разъем сидения). Если измеренные величины выходят за пределы допустимых значений, замените провода между <b>точками С1 и С3</b> (провода на сидении).</p> <p>Отключите разъем электронного блока и установите <b>30-контактный адаптер В40</b>. Используйте только приборы CLIP, NXR или XRBAG для измерения сопротивлений <b>провода с маркировкой D</b> на адаптере. Если хотя бы одно из полученных значений выходит за допустимые пределы, проверьте целостность электропроводки со стороны 30-контактного разъема (контакты 1 и 2) и замените при необходимости провода.</p>	
---	--

<p>Если выполненная проверка не позволила определить неисправность, проверьте на корпусе подушки безопасности наличие пяти толкателей размыкания шунтов 30-контактного разъема. Проверьте состояние электропроводки электронного блока. Проверьте состояние 30-контактного разъема (система блокировки, ...)</p>	
--	--

<b>ПОСЛЕ РЕМОНТА</b>	<p>Подключите электронный блок и воспламенитель преднатяжителя ремня безопасности, затем включите зажигание. Очистите память электронного блока и выключите зажигание. Повторите проверку с помощью диагностического прибора и при отсутствии неисправности деблокируйте электронный блок. В случае замены обезвредьте замененный преднатяжитель (приспособление Elé. 1287).</p>
--------------------------	--

## Подушки безопасности, преднатяжители ремней безопасности

## ДИАГНОСТИКА – ОПИСАНИЕ НЕИСПРАВНОСТЕЙ

<b>ВЫСВЕЧИВАЕТСЯ КОД DF029</b>  ПРОДОЛЖЕНИЕ	
---	--

<b>СС.1 – СС.0</b>	<b>УКАЗАНИЯ</b>	Отсутствуют
--------------------	-----------------	-------------

Заблокируйте электронный блок командой диагностического прибора.  
Отключите воспламенитель преднатяжителя ремня безопасности водителя и подключите имитатор воспламенителя к разъему.  
Включите зажигание и выполните проверку с помощью диагностического прибора.  
Если сигнал неисправности был зафиксирован (но в настоящее время не обнаруживается), проверьте состояние электропроводки сидения.  
Замените преднатяжитель ремня безопасности водителя, если электропроводка исправна.

Используйте только приборы CLIP, NXR или XRBAG для измерения сопротивления изоляции цепи преднатяжителя для водителя в **точке С1** (разъем сидения).  
Если измеренные величины выходят за пределы допустимых значений, замените провода между **точками С1 и С3** (провода на сидении).

Отсоедините разъем электронного блока и установите **30-контактный адаптер В40**.  
Используйте только приборы CLIP, NXR или XRBAG для измерения сопротивления изоляции в соответствии с типом неисправности **провода с маркировкой D** на адаптере.  
Если хотя бы одно измеренное значение выходит за допустимые пределы, проверьте электропроводку со стороны 30-контактного разъема (контакты 1 и 2) и замените проводку при необходимости.

Если выполненные проверки не позволили выявить неисправности в цепях преднатяжителей, проверьте на корпусе электронного блока подушки безопасности наличие пяти толкателей, обеспечивающих размыкание шунтов 30-контактного разъема.  
Проверьте состояние электропроводки электронного блока.  
Проверьте состояние 30-контактного разъема (система блокировки, ...)

<b>ПОСЛЕ РЕМОНТА</b>	Подключите электронный блок и воспламенитель преднатяжителя ремня безопасности, затем включите зажигание. Очистите память электронного блока и выключите зажигание. Повторите проверку с помощью диагностического прибора и при отсутствии неисправности деблокируйте электронный блок. В случае замены обезвредьте замененный преднатяжитель (приспособление Elé. 1287).
--------------------------	--

## Подушки безопасности, преднатяжители ремней безопасности

### ДИАГНОСТИКА – ОПИСАНИЕ НЕИСПРАВНОСТЕЙ

<b>ВЫСВЕЧИВАЕТСЯ КОД DF030</b>	<p><u>Электрические цепи преднатяжителей ремней безопасности пассажира</u></p> <p>CC : Короткое замыкание          CO : Обрыв цепи          CC.1 : Короткое замыкание в цепи 12 В          CC.0 : Короткое замыкание на "массу"</p>
--	---

<b>УКАЗАНИЯ</b>	Для проверки цепей воспламенителя используйте только приборы CLIP, NXR или XRBAG.
-----------------	---

<b>CO-CC</b>	<b>УКАЗАНИЯ</b>	Отсутствуют
--------------	-----------------	-------------

<p>Заблокируйте электронный блок командой диагностического прибора.          Выключите зажигание и проверьте правильность подключения воспламенителей преднатяжителей ремней безопасности пассажира.</p> <p>Отсоедините воспламенитель преднатяжителя ремня пассажира и подключите имитатор воспламенителя к разъему.          Включите зажигание и проведите диагностику с помощью диагностического прибора.          Замените преднатяжитель ремня безопасности пассажира, если сигнал неисправности был зафиксирован в памяти (но в настоящее время не обнаруживается).</p> <p>Используйте только приборы CLIP, NXR или XRBAG для измерения сопротивления цепи преднатяжителя ремня пассажира в <b>точке С1</b> (разъем сидения).          Если измеренные величины выходят за пределы допустимых значений, замените провода между <b>точками С1 и С3</b> (провода на сидении).</p> <p>Отключите разъем электронного блока и установите <b>30-контактный адаптер В40</b>.          Используйте только приборы CLIP, NXR или XRBAG для измерения сопротивления <b>провода с маркировкой С</b> на адаптере.          Если хотя бы одно из полученных значений выходит за допустимые пределы, проверьте целостность электропроводки со стороны 30-контактного разъема (контакты 3 и 4) и замените при необходимости провода.</p>
--

<p>Если выполненная проверка не позволила определить неисправность, проверьте на корпусе подушки безопасности наличие пяти толкателей размыкания шунтов 30-контактного разъема.          Проверьте состояние электропроводки электронного блока.          Проверьте состояние 30-контактного разъема (система блокировки, ...)</p>
--

<b>ПОСЛЕ РЕМОНТА</b>	<p>Подключите электронный блок и воспламенитель преднатяжителя ремня безопасности, затем включите зажигание.          Очистите память электронного блока и выключите зажигание.          Повторите проверку с помощью диагностического прибора и при отсутствии неисправности деблокируйте электронный блок.          В случае замены обезвредьте замененный преднатяжитель (приспособление Elé. 1287).</p>
--------------------------	---

## Подушки безопасности, преднатяжители ремней безопасности

### ДИАГНОСТИКА – ОПИСАНИЕ НЕИСПРАВНОСТЕЙ

<p><b>ВЫСВЕЧИВАЕТСЯ КОД DF030</b></p> <p>ПРОДОЛЖЕНИЕ</p>	
--	--

<b>СС.1 – СС.0</b>	<b>УКАЗАНИЯ</b>	Отсутствуют
--------------------	-----------------	-------------

Заблокируйте электронный блок командой диагностического прибора.  
Отключите воспламенитель преднатяжителя ремня безопасности пассажира и подключите имитатор воспламенителя к разъему.  
Включите зажигание и выполните проверку с помощью диагностического прибора.  
Если сигнал неисправности был зафиксирован (но в настоящее время не обнаруживается), проверьте состояние электропроводки сидения.  
Замените преднатяжитель ремня безопасности пассажира, если электропроводка исправна.

Используйте только приборы CLIP, NXR или XRBAG для измерения сопротивления изоляции цепи преднатяжителя для пассажира в **точке С1** (разъем сидения) в зависимости от типа неисправности.  
Если измеренные величины выходят за пределы допустимых значений, замените провода между **точками С1 и С3** (провода на сидении).

Отсоедините разъем электронного блока и **30-контактный адаптер В40**.  
Используйте только приборы CLIP, NXR или XRBAG для измерения сопротивления изоляции в соответствии с типом неисправности **провода с маркировкой С** на адаптере.  
Если хотя бы одно измеренное значение выходит за допустимые пределы, проверьте электропроводку со стороны 30-контактного разъема (контакты 3 и 4) и замените проводку при необходимости.

Если выполненные проверки не позволили выявить неисправности в цепях преднатяжителя ремня безопасности пассажира, проверьте на корпусе электронного блока подушки безопасности наличие пяти толкателей, обеспечивающих размыкание шунтов 30-контактного разъема.  
Проверьте состояние электропроводки электронного блока.  
Проверьте состояние 30-контактного разъема (система блокировки и т. д.)

<b>ПОСЛЕ РЕМОНТА</b>	<p>Подключите электронный блок и воспламенитель преднатяжителя ремня безопасности, затем включите зажигание. Очистите память электронного блока и выключите зажигание. Повторите проверку с помощью диагностического прибора и при отсутствии неисправности деблокируйте электронный блок. В случае замены обезвредьте замененный преднатяжитель (приспособление Elé. 1287).</p>
--------------------------	--

## Подушки безопасности, преднатяжители ремней безопасности

### ДИАГНОСТИКА – ОПИСАНИЕ НЕИСПРАВНОСТЕЙ

<b>ВЫСВЕЧИВАЕТСЯ КОД DF034</b>	<u>Электронный блок заблокирован</u> 1.dEF: Блокировка вследствие удара 2.dEF: Блокировка диагностическим прибором
--	--

<b>УКАЗАНИЯ</b>	Отсутствуют
-----------------	-------------

Это состояние позволяет визуально определить заблокированное состояние электронного блока.  
В данном состоянии все электрические цепи воспламенителей заблокированы, и срабатывание подушек безопасности и преднатяжителей ремней безопасности исключается.

<b>1.dEF</b>	<b>УКАЗАНИЯ</b>	Отсутствуют
--------------	-----------------	-------------

Эта неисправность появляется в связи со срабатыванием преднатяжителей ремней безопасности одновременно со срабатыванием или без срабатывания фронтальных подушек безопасности или вследствие срабатывания боковых подушек безопасности. Замена электронного блока и других сработавших элементов, которые находились в момент удара в автомобиле, является обязательной.

<b>2.dEF</b>	<b>УКАЗАНИЯ</b>	Отсутствуют
--------------	-----------------	-------------

Данное состояние появляется в двух случаях:

- электронный блок только что доставлен (поставляется в заблокированном виде),
- электронный блок заблокирован с помощью диагностического прибора при ремонте автомобиля.

#### ДЕБЛОКИРОВАНИЕ

- Очистите память электронного блока, затем выключите зажигание.
- Повторите операции контроля с помощью диагностического прибора и при отсутствии неисправностей деблокируйте электронный блок (см. раздел "Задание параметров").

<b>ПОСЛЕ РЕМОНТА</b>	Очистите память электронного блока и выключите зажигание. Повторите проверку с помощью диагностического прибора и при отсутствии неисправности деблокируйте электронный блок.
--------------------------	---

**Подушки безопасности, преднатяжители ремней безопасности****ДИАГНОСТИКА – ПРОВЕРКА СООТВЕТСТВИЯ****УКАЗАНИЯ**

Проверку соответствия выполняют после полного контроля с помощью диагностического прибора.

Порядок операций	Проверяемая функция	Параметр / состояние, проверка или действие	Визуальное сообщение	Диагностика
1	Связь с диагностическим прибором		<b>Airbag AC4Ph2</b>	<b>ALP 1</b>
2	Соответствие электронного блока	Параметр "Модель автомобиля"	Twingo <input type="text" value="0"/> Mégane <input type="text" value="7"/> Kangoo <input type="text" value="22"/> Laguna <input type="text" value="3"/> Safrane <input type="text" value="4"/>	Отсутствует
3	Настройка электронного блока	Использование команды "Lecture configuration" (Указание о настройке)	Убедитесь в том, что настройка электронного блока, определенная в графе "В настоящее время", соответствует комплектации автомобиля.  Если электрическая цепь "Фронтальная подушка безопасности пассажира" имеет настройку "Без подушки", то см. примечание.	Отсутствует
4	Работоспособность сигнальной лампы  Проверка включения электронного блока	Включение зажигания	Загорание контрольной лампы в течение трех секунд при включении зажигания.  Если спустя три секунды после постоянного горения сигнальная лампа мигает в течение 12 с, то см. примечание.	Отсутствует

**Примечание.** По просьбе клиента боковая подушка безопасности пассажира может быть заблокирована с целью установки детского сидения на место переднего пассажира. В этом случае настройка электронного блока должна быть "Без фронтальной подушки безопасности пассажира", а сигнальная лампа должна мигать в течение 12 секунд после трехсекундного постоянного горения при включении зажигания.

**Категорически запрещается использовать команду блокировки подушки безопасности переднего пассажира без предварительного изучения соответствующего раздела Технической ноты.**

## Подушки безопасности, преднатяжители ремней безопасности

### ДИАГНОСТИКА – ПОМОЩЬ

#### ЗАМЕНА ЭЛЕКТРОННОГО БЛОКА ПОДУШКИ БЕЗОПАСНОСТИ

Во избежание внезапного срабатывания электронный блок подушки безопасности поставляется в заблокированном виде (в этом случае все электрические цепи воспламенителей заблокированы).

О наличии блокировки и отсутствии настройки указывает загорание сигнальной лампы на передней панели.

При замене электронного блока подушки безопасности выполните следующие действия:

- убедитесь в том, что зажигание выключено,
- замените электронный блок,
- выполните диагностику с помощью диагностического прибора,
- измените при необходимости настройку электронного блока командой "Настройка",
- выключите зажигание,
- деблокируйте электронный блок только при отсутствии сообщений на диагностическом приборе о наличии неисправностей.

#### **ВАЖНО**

По просьбе клиента фронтальная подушка безопасности может быть заблокирована, чтобы разместить детское сидение на место переднего пассажира. В этом случае применяется процедура блокировки фронтальной подушки безопасности пассажира, регламентированная в специальной Технической ноте.

Процедура включает:

- получение расписки от клиента (форма расписки приведена в Технической ноте),
- замену ремня безопасности переднего пассажира,
- отключение модуля фронтальной подушки безопасности пассажира,
- блокировку электрической цепи воспламенителя фронтальной подушки безопасности пассажира и изменение настройки электронного блока,
- замену этикеток "airbag" со стороны сидения пассажира.

После выполнения данной процедуры следует обязательно вновь заблокировать фронтальную подушку безопасности пассажира командой "Блокировка фронтальной подушки безопасности пассажира" (см. меню "Настройка параметров").

**Категорически запрещается использовать команду блокировки подушки безопасности переднего пассажира без предварительного изучения соответствующего раздела Технической ноты.**



## Подушки безопасности, преднатяжители ремней безопасности

## ДИАГНОСТИКА – АЛГОРИТМ ПОИСКА НЕИСПРАВНОСТЕЙ

ALP1	ОТСУТСТВИЕ ДИАЛОГА С ЭЛЕКТРОННЫМ БЛОКОМ ПОДУШКИ БЕЗОПАСНОСТИ
------	--

<b>УКАЗАНИЯ</b>	Отсутствуют
-----------------	-------------

Убедитесь в том, что диагностический прибор не является причиной неисправности. Для этого соедините его с электронным блоком другого автомобиля. Если диагностический прибор исправен, а диалог не устанавливается, возможно нарушение цепей диагностики **К** и **L**.

Для поиска неисправного электронного блока произведите последовательные переключения.

Проверьте и обеспечьте надлежащее напряжение аккумуляторной батареи (10,5 В <U батареи <16 В).

Проверьте наличие и состояние предохранителя в цепи питания электронного блока подушки безопасности.

Проверьте подключение разъема электронного блока и состояние его проводки.

Проверьте правильность подключения электронного блока к источнику питания:

- отсоедините электронный блок подушки безопасности и установите **30-контактный адаптер В40**,
- проверьте и убедитесь в наличии потенциала **+** после замка зажигания между контактами с обозначениями "**масса**" и **+** после замка зажигания.

Проверьте правильность подключения питания разъема для диагностики:

- **+** до замка зажигания на контакте **16**,
- "**Масса**" на контакте **5**.

Проверьте сопротивление электрических цепей и изоляции разъема «диагностика / электронный блок подушки безопасности»:

- между контактом с маркировкой **L** и контактом **15** диагностического разъема,
- между контактом с маркировкой **K** и контактом **7** диагностического разъема.

Если после этого диалог не установлен, то замените электронный блок подушки безопасности (см. главу «Помощь»).

<b>ПОСЛЕ РЕМОНТА</b>	При установлении диалоговой связи в случае необходимости проанализируйте сообщения о неисправностях.
--------------------------	--





Методы  
ремонта  
и техническая  
документация



**RENAULT**