

# Mégane

## Scénic

### Техническая нота 3501А

---

**XАХХ**

---

**Базовый документ: руководство "Подушки безопасности, преднатяжители ремней безопасности и ремни безопасности с программируемой удерживающей системой от декабря 1999 г.**

---

## ЭБУ подушек безопасности АСУ.3

---

77 11 303 093

ИЮНЬ 2001 г.

EDITION RUSSE

---

"Методы ремонта, рекомендуемые изготовителем в настоящем документе, соответствуют техническим условиям, действительным на момент составления руководства.

В случае внесения конструктивных изменений в изготовление деталей, узлов, агрегатов автомобиля данной модели, методы ремонта могут быть также соответственно изменены".

Все авторские права принадлежат Renault.

Воспроизведение или перевод, в том числе частичные, настоящего документа, равно как и использование системы нумерации запасных частей, запрещены без предварительного письменного разрешения Renault.

© RENAULT 2001

---

## Содержание

Стр.

### **88** ЭЛЕКТРОПРОВОДКА

#### **Подушки безопасности и преднатяжители ремней безопасности**

Общие сведения	88-1
Меры предосторожности при ремонте	88-3
ЭБУ	88-4
Боковые датчики удара	88-8
Пиротехнические катушки ремней безопасности	88-9
Модуль боковой шторки безопасности	88-12
Процедура обезвреживания	88-16

---

### ОБЩИЕ СВЕДЕНИЯ

Особенности 50-контактных ЭБУ подушек безопасности с оранжевым разъемом, распознаваемых по индексу **АСУЗ** диагностическими приборами.

**К любым работам с системами подушек безопасности и преднатяжителей ремней безопасности допускаются только опытные работники, прошедшие специальную подготовку.**

Данные электронные блоки могут устанавливаться вместе с:

- преднатяжителями ремней безопасности задних сидений (кроме купе и кабриолета),
- боковыми шторками безопасности занавесного типа, защищающими головы сидящих на задних и передних сиденьях (только Scénic).

**ВНИМАНИЕ:** существует специальная процедура, которую необходимо применять в обязательном порядке при замене шторки безопасности после срабатывания.

Для частей, не отраженных в данной Технической ноте, обращайтесь к "**Руководству Подушки безопасности с программируемой удерживающей системой**" и к Технической ноте "Диагностика".

## Подушки безопасности и преднатяжители ремней безопасности

Данные автомобили оснащены комплектом устройств пассивной безопасности, относящихся к программируемым удерживающим системам (SRP), включающим:

- переднюю подушку безопасности водителя с надувной камерой программируемой удерживающей системы,
- переднюю подушку безопасности пассажира с надувной камерой программируемой удерживающей системы,
- преднатяжители передних ремней безопасности,
- специальные передние ремни безопасности с программируемой удерживающей системой (SPR),
- преднатяжители ремней безопасности на боковых задних местах (кроме купе и кабриолета),
- специально предназначенный для данного комплекта ЭБУ (50-контактный с оранжевым разъемом),
- датчики удара, помещенные в центральные стойки с обеих сторон автомобиля,
- узел боковой подушки безопасности, встроенный в спинку сиденья с водительской и пассажирской стороны,
- узел боковой шторки безопасности с водительской и пассажирской стороны (только Scenic).

### **ВНИМАНИЕ:**

**При установке передних подушек безопасности программируемой удерживающей системы работа подушек безопасности и ремней безопасности взаимосвязана.**

**Настройка программируемой удерживающей системы безопасности производится по-разному в зависимости от того, установлены ремни безопасности напротив подушки безопасности программируемой удерживающей системы или нет (перед заменой обязательно проверьте складской номер каждого элемента).**

**На данных автомобилях категорически запрещается устанавливать ремни безопасности с программируемой удерживающей системой, если место не оборудовано подушкой безопасности.**

### МЕРЫ ПРЕДОСТОРОЖНОСТИ ПРИ РЕМОНТЕ

К работам с системами подушек безопасности и преднатяжителей ремней безопасности допускаются только опытные работники, прошедшие специальную подготовку.

**ВНИМАНИЕ!** Запрещается проводить какие-либо работы с пиротехническими системами (подушками безопасности и преднатяжителями ремней безопасности) около источника тепла или открытого пламени, так как существует опасность их срабатывания.

В состав подушек безопасности входят пиротехнический газогенератор и надувная камера, которые ни в коем случае нельзя отделять друг от друга.

**ВАЖНОЕ ЗАМЕЧАНИЕ!** Перед снятием преднатяжителя обязательно заблокируйте электронный блок с помощью диагностического прибора.

При этом все цепи воспламенения блокируются, а на щитке приборов загорается сигнальная лампа подушек безопасности (при включенном зажигании).

При срабатывании подушки безопасности или преднатяжителя ремня безопасности электронный блок полностью блокируется, а на щитке приборов загорается сигнальная лампа подушки безопасности.

В этом случае датчик бокового удара и ЭБУ подлежат обязательной замене (под воздействием энергии воспламенения некоторые компоненты утрачивают номинальные характеристики). Для автомобилей, оснащенных боковыми шторками безопасности, см. методику установки крепежной пластины.

После установки всех компонентов выполните проверку с помощью диагностического прибора. Если все характеристики в пределах нормы, разблокируйте электронный блок, в противном случае см. раздел "Диагностика".

**ВАЖНОЕ ЗАМЕЧАНИЕ!** При утилизации неиспользованной пиротехнической системы обязательно ознакомьтесь с главой "Процедура обезвреживания".

После удара:

- при срабатывании преднатяжителей следует заменить ремни безопасности, если они были пристегнуты,
- если сработала передняя подушка безопасности водителя, то следует обязательно заменить рулевое колесо,
- при срабатывании подушки безопасности переднего пассажира может потребоваться замена приборной панели и поперечины,
- при срабатывании боковой подушки безопасности сиденья следует заменить арматуру и набивку спинки сиденья из пеноматериала,
- при срабатывании боковой шторки безопасности следует заменить внутреннюю облицовку, пластмассовые распорки и установить на место крепежную пластину.

**ВНИМАНИЕ:**

- в состав электронного блока и датчиков входят хрупкие элементы, поэтому не допускайте их падения,
- не надевайте чехлы на передние сиденья (за исключением специальных чехлов из фирменного магазина по продаже аксессуаров Renault).
- особенности снятия и установки обивки сидений см. раздел "Кузов",
- не размещайте посторонние предметы в зоне срабатывания подушки безопасности,
- при проведении работ под автомобилем и кузовных работ, заблокируйте электронный блок с помощью диагностического прибора и выключите зажигание.

### ЭЛЕКТРОННЫЙ БЛОК УПРАВЛЕНИЯ

ЭБУ включает в себя:

- электронный датчик безопасности для передних подушек безопасности и преднатяжителей ремней безопасности,
- электронный датчик безопасности для боковых подушек безопасности,
- электронный акселерометр отрицательных ускорений для передних подушек безопасности и преднатяжителей ремней безопасности,
- линии связи с боковыми электронными датчиками, расположенными в центральных стойках,
- цепь воспламенения для пиротехнических систем,
- резервный источник питания цепей,
- цепь диагностики и запоминания обнаруженных неисправностей,
- цепь управления сигнальной лампой на щитке приборов,
- интерфейс связи К через диагностический разъем,
- мультиплексный интерфейс,
- линию распознавания удара.

### ПРИМЕЧАНИЕ:

- В случае неправильного реагирования системы на удар ее можно проверить на наличие неисправностей до удара с помощью диагностических приборов.
- После блокировки, произошедшей вследствие удара, можно проверить с помощью диагностического прибора цепи воспламенения, инициируемые командой "**считывание ситуаций возникновения воспламенения**".

### ОСОБЕННОСТИ ПОДУШКИ БЕЗОПАСНОСТИ ПАССАЖИРА

Если подушка безопасности пассажира была заблокирована согласно методике, описанной в **Технической ноте 3326А** (в зависимости от страны поставки), обязательно следует провести настройку аналогичным образом с помощью команды "**VP 003 Блокировка передней подушки безопасности пассажира**". Проверьте правильность настройки с помощью состояния "**ET011 Блокировка передней подушки безопасности пассажира**".

### ПРОЦЕДУРА БЛОКИРОВКИ ЭБУ

Перед снятием ЭБУ или перед проведением любых работ с системой подушек безопасности и преднатяжителей ремней безопасности обязательно заблокируйте ЭБУ:

#### Только с помощью приборов NXR, CLIP и OPTIMA 5800

1. Выберите меню "**Диагностика автомобиля Renault**".
2. Выберите и подтвердите тип автомобиля.
3. Выберите систему для диагностики "**Подушки безопасности**" и подтвердите выбор.
4. Выберите меню "**Команды**".
5. Выберите и подтвердите функцию "**Параметры**" (NXR) или "**Исполнительные механизмы**" (Clip).
6. Подтвердите строку "**VP006 Блокировка электронного блока**".
7. Выберите меню "**Состояние**" и проверьте, заблокирован ли электронный блок. Состояние "**ET073 электронный блок заблокирован прибором**" должно быть активным и на щитке приборов должна гореть сигнальная лампа подушек безопасности (новые электронные блоки поставляются заблокированными).

**ПРИМЕЧАНИЕ:** разблокирование электронного блока осуществляется таким же образом, при этом необходимо подтвердить строку "**VP007 Разблокировка электронного блока**". Состояние "**ET073 электронный блок заблокирован прибором**" становится неактивизированным и на щитке приборов должна погаснуть сигнальная лампа подушек безопасности.

### СНЯТИЕ

ЭБУ расположен в туннеле в центральной консоли.

#### ВАЖНОЕ ЗАМЕЧАНИЕ

Перед снятием электронного блока обязательно заблокируйте его с помощью одного из диагностических приборов.

При этом все цепи воспламенения блокируются, а на щитке приборов загорается сигнальная лампа подушек безопасности (при включенном зажигании).

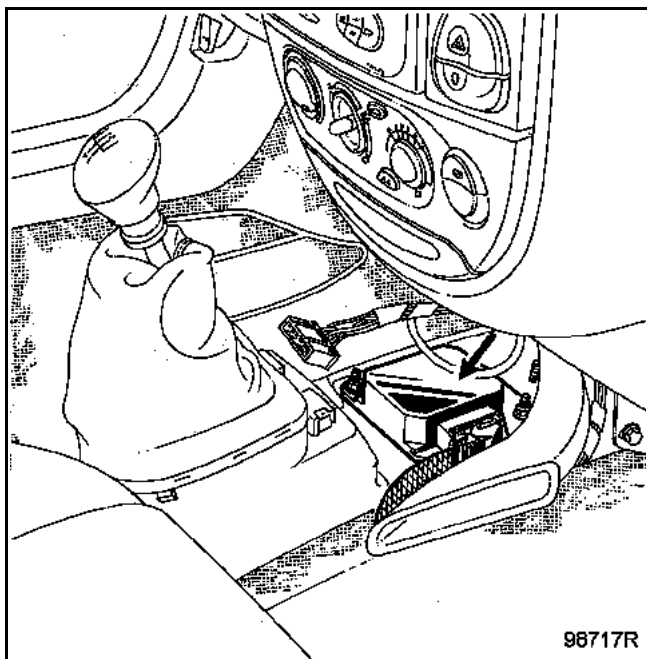

### ВНИМАНИЕ:

- При выполнении работ под автомобилем (с системой выпуска отработавших газов, кузовные работы и т. д.), не следует использовать молоток или наносить удары по днищу автомобиля, не заблокировав предварительно электронный блок с помощью диагностического прибора.
- При послепродажной установке дополнительного электрооборудования (громкоговорителя, модуля сигнализации или любого другого устройства, создающего электромагнитное поле) она не должна размещаться вблизи электронного блока подушек безопасности/преднатяжителей ремней безопасности.

### УСТАНОВКА

Соблюдайте направление установки, указанное стрелкой на электронном блоке.

Установите на место электронный блок и затяните детали крепления моментом **0,8 даН.м** перед тем, как подсоединить разъем.

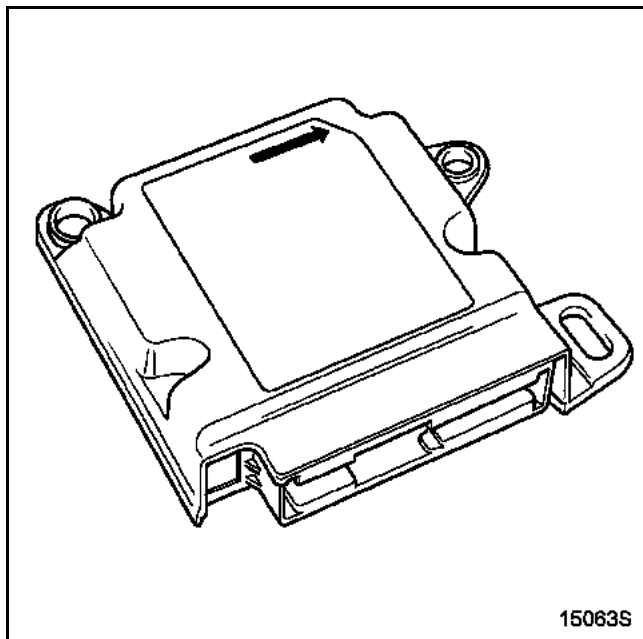

### 50-ти контактный разъем оранжевого цвета

Контакт	Назначение
1	Передняя подушка безопасности водителя
2	Передняя подушка безопасности водителя
3	Передняя подушка безопасности пассажира
4	Передняя подушка безопасности пассажира
5	Преднатяжитель ремня безопасности водителя
6	Преднатяжитель ремня безопасности пассажира
7	Преднатяжитель ремня безопасности пассажира
8	Задний преднатяжитель со стороны водителя
9	Задний преднатяжитель со стороны пассажира
10	Сигнальная лампа подушки безопасности на щитке приборов
11	"Масса"
12	Не используется
13	Не используется
14	Не используется
15	Боковая шторка безопасности со стороны водителя
16	Боковая подушка безопасности для защиты грудной клетки водителя
17	Боковая подушка безопасности для защиты грудной клетки водителя
18	Боковая подушка безопасности для защиты грудной клетки пассажира
19	Боковая подушка безопасности для защиты грудной клетки пассажира
20	Боковая шторка безопасности со стороны пассажира
21	Датчик бокового удара со стороны водителя
22	Датчик бокового удара со стороны водителя
23	Датчик бокового удара со стороны пассажира
24	Датчик бокового удара со стороны пассажира
25	"+" после замка зажигания
26	Шунт
27	Шунт
28	Шунт
29	Шунт
30	Преднатяжитель ремня безопасности водителя
31	Шунт
32	Шунт
33	Задний преднатяжитель со стороны водителя
34	Задний преднатяжитель со стороны пассажира
35	Шунт
36	Шунт
37	Не используется
38	Шунт
39	Шунт
40	Боковая шторка безопасности со стороны водителя
41	Шунт
42	Шунт
43	Шунт
44	Шунт
45	Боковая подушка безопасности
46	Диагностическая линия <b>K</b>
47	Не используется
48	Сигнал распознавания удара
49	Не используется
50	Не используется

### ЦЕПИ ВОСПЛАМЕНЕНИЯ

- **Шесть цепей воспламенения** (купе и кабриолет):
  - передние преднатяжители
  - передние подушки безопасности
  - боковые подушки безопасности (для защиты головы/грудной клетки)
  
- **Восемь цепей воспламенения** (хэтчбек, седан и универсал):
  - передние преднатяжители
  - задние преднатяжители
  - передние подушки безопасности
  - боковые подушки безопасности (для защиты головы/грудной клетки)
  
- **Десять цепей воспламенения** (Scénic):
  - передние преднатяжители
  - задние пиротехнические катушки ремней безопасности
  - передние подушки безопасности
  - боковые подушки безопасности (для защиты грудной клетки)
  - боковые шторки безопасности (для защиты головы)

**ПРИМЕЧАНИЕ:** разъем электронного блока имеет особенность вызывать короткое замыкание в цепях воспламенения при его отсоединении. При этом перемычки напротив цепей воспламенения преднатяжителей и подушек безопасности исключают их самопроизвольное срабатывание (например, вследствие антенного эффекта).



### Конфигурирование ЭБУ

Новые электронные блоки, которые можно распознать по индексу "ACU3" с помощью диагностических приборов (кроме XR25) поставляются в конфигурации "преднатяжители/задние пиротехнические катушки ремней безопасности" и "боковые подушка безопасности" и без системы блокировки. Если настройка конфигурации не была проведена должным образом, то сигнальная лампа подушки безопасности продолжает гореть.

### С помощью диагностических приборов NXR

1. Выберите меню "Диагностика автомобиля Renault".
2. Выберите и подтвердите тип автомобиля.
3. Выберите и подтвердите систему "Подушка безопасности".
4. Выберите меню "Команды".
5. Выберите и подтвердите функцию "Сценарий", затем "Настройка конфигурации элементов системы".
6. Проверьте настройку "текущих" конфигураций.
7. Выберите цепь, настройку которой необходимо изменить, и подтвердите выбор.
8. На дисплее диагностического прибора высвечивается "желаемая" конфигурация.
9. Нажмите на клавишу "продолжение". На дисплее высвечивается "желаемая" настройка конфигурации, затем сообщение "Вы действительно хотите осуществить нижеприведенную настройку конфигурации?".
10. Нажмите на клавишу "да", чтобы осуществить настройку конфигурации.
11. Выключите и включите зажигание, чтобы подтвердить настройку конфигурации.
12. Вернитесь в меню "Настройка конфигурации элементов системы", чтобы проверить правильность произведенных действий.

### С помощью диагностических приборов CLIP

1. Выберите меню "Диагностика автомобиля Renault".
2. Выберите и подтвердите тип автомобиля.
3. Выберите и подтвердите систему "Подушка безопасности".
4. Выберите меню "Команды".
5. Выберите и подтвердите функцию "Программирование".
6. В меню "Настройка конфигурации воспламенителей".
7. Проверьте настройку конфигураций. Выберите "Переключить", затем "Настроить конфигурацию", чтобы изменить настройку.
8. Нажмите на клавишу "да", чтобы осуществить настройку конфигурации.
9. Выключите и включите зажигание, чтобы подтвердить настройку конфигурации.
10. Вернитесь в меню "Настройка конфигурации воспламенителей", чтобы проверить правильность произведенных действий.
11. Произведите те же действия для настройки конфигурации боковых датчиков удара в меню "Настройка конфигурации боковых датчиков" и для цепи "Сигнал распознавания удара" в меню "Настройка конфигурации элементов системы".

Данные автомобили не оснащены системами блокировки с помощью датчиков "ISOFIX" или "КЛЮЧА".

### ДАТЧИКИ БОКОВОГО УДАРА

**ВАЖНОЕ ЗАМЕЧАНИЕ!** Перед снятием одного из боковых датчиков удара заблокируйте электронный блок с помощью диагностического прибора.

При этом все цепи воспламенения блокируются, а на щитке приборов загорается сигнальная лампа подушек безопасности (при включенном зажигании).

### СНЯТИЕ

Датчики установлены с каждой стороны под облицовкой центральной стойки.

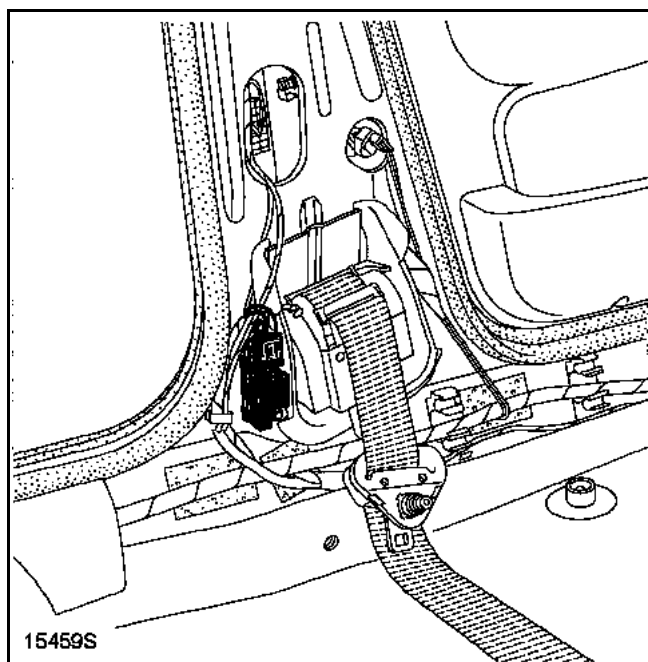

### ВНИМАНИЕ!

При срабатывании боковой подушки безопасности ЭБУ окончательно блокируется и на щитке приборов загорается сигнальная лампа подушек безопасности.

Датчик бокового удара и электронный блок подлежат обязательной замене. (Под воздействием энергии воспламенения некоторые элементы утрачивают номинальные характеристики).

### УСТАНОВКА

При установке отрегулируйте положение датчика при помощи установочного выступа и обязательно проверьте надежность фиксации перед соединением разъема (момент затяжки: **0,8 даН.м**).

После подключения разъема проведите контроль системы, затем разблокируйте электронный блок.

**ПРИМЕЧАНИЕ:** датчики бокового удара данного типа не требуют программирования с помощью диагностического прибора.

Датчик снят:

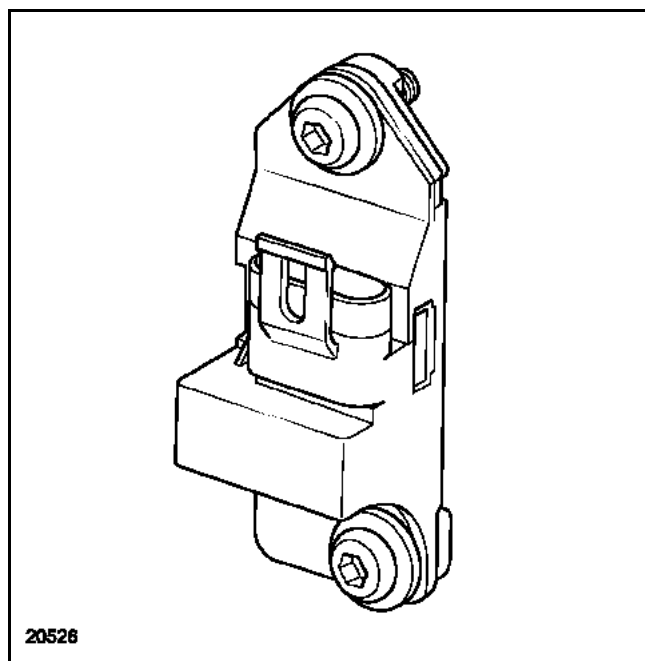

**ПИРОТЕХНИЧЕСКИЕ КАТУШКИ РЕМНЕЙ БЕЗОПАСНОСТИ (на ЗАДНИХ местах)**

Пиротехнические катушки ремней безопасности (преднатяжители ремней безопасности), расположенные на задних местах, связаны с ремнем безопасности. При замене преднатяжителя необходимо заменить весь узел.

Катушки установлены за облицовкой багажного отделения.

**СНЯТИЕ****ВАЖНОЕ ЗАМЕЧАНИЕ**

Перед снятием преднатяжителя обязательно заблокируйте электронный блок с помощью диагностического прибора. При этом все цепи воспламенения блокируются, а на щитке приборов загорается сигнальная лампа подушек безопасности (при включенном зажигании).

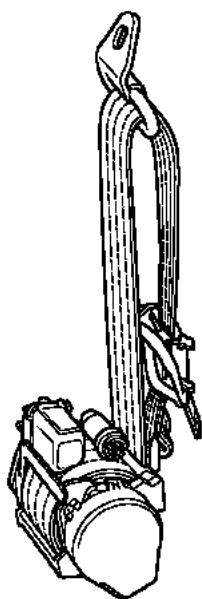

20233

**ВАЖНОЕ ЗАМЕЧАНИЕ!** При утилизации неиспользованной катушки ремней безопасности обязательно ознакомьтесь с главой "Процедура обезвреживания".

**УСТАНОВКА**

Затяните болт крепления узла преднатяжителя, соблюдая момент затяжки **4,5 даН.м**.

После замены неисправных элементов и подключения разъемов убедитесь в правильном расположении фиксаторов и проведите контроль с помощью диагностического прибора. Если все в порядке, то разблокируйте электронный блок.

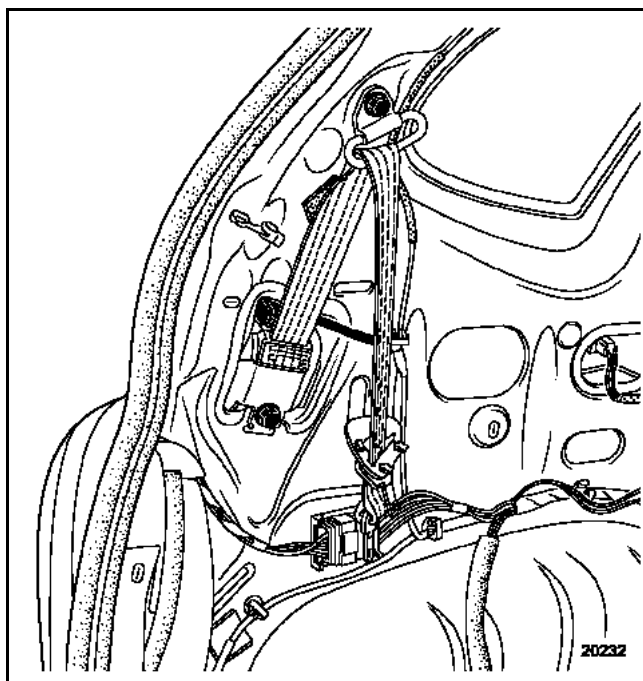

20232

## Подушки безопасности и преднатяжители ремней безопасности

### ПИРОТЕХНИЧЕСКИЕ КАТУШКИ РЕМНЕЙ БЕЗОПАСНОСТИ (на ЗАДНИХ местах)

Преднатяжители ремней безопасности, расположенные на задних местах, связаны с ремнем безопасности. В случае удара при замене преднатяжителя необходимо заменить ремень безопасности.

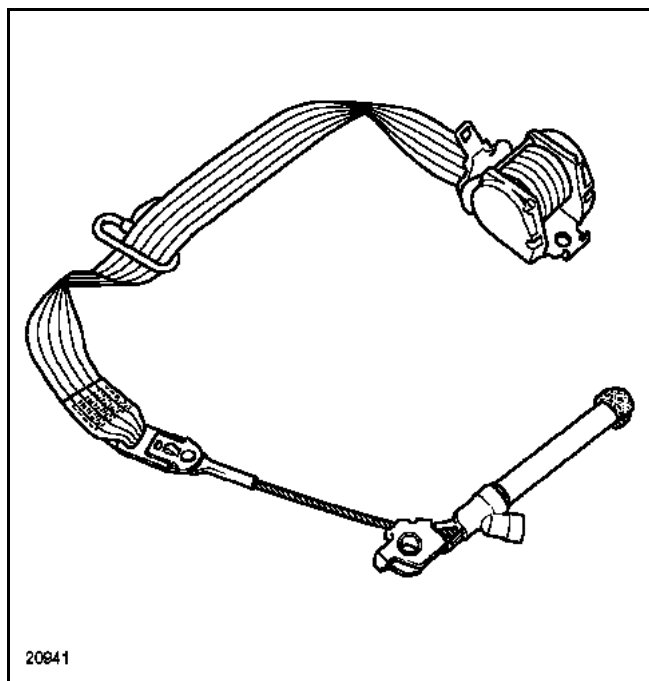

Преднатяжители установлены за облицовкой колесной арки.

### СНЯТИЕ

#### ВАЖНОЕ ЗАМЕЧАНИЕ

Перед снятием преднатяжителя обязательно заблокируйте электронный блок с помощью диагностического прибора. При этом все цепи воспламенения блокируются, а на щитке приборов загорается сигнальная лампа подушек безопасности (при включенном зажигании).

**ВАЖНОЕ ЗАМЕЧАНИЕ!** При утилизации неиспользованной катушки ремней безопасности обязательно ознакомьтесь с главой "Процедура обезвреживания".

**ПРИМЕЧАНИЕ!** необходимо откинуть подушку и спинку заднего сиденья, но снимать их необязательно.

Снимите:

- заднюю полку,
- кронштейн задней полки (1),
- облицовку колесной арки (2),

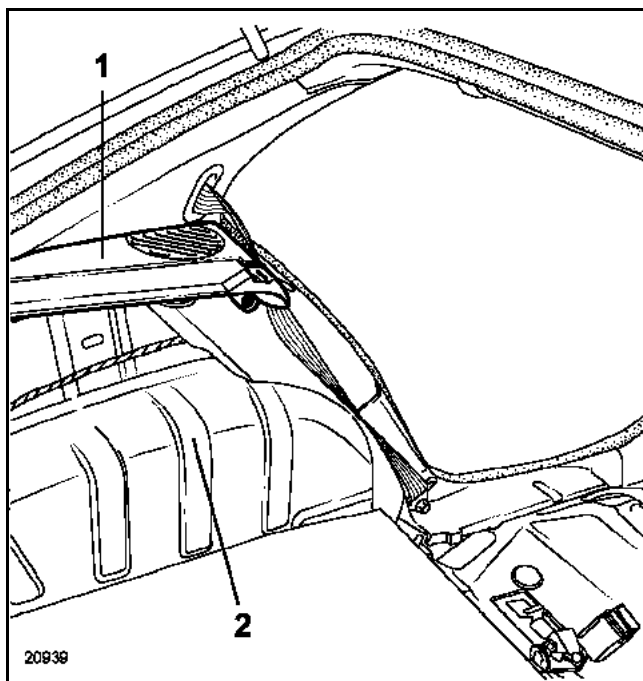

Отсоедините разъем (3) преднатяжителя.

Снимите:

- болт нижнего крепления (4) ремня безопасности,
- облицовку порога (5).

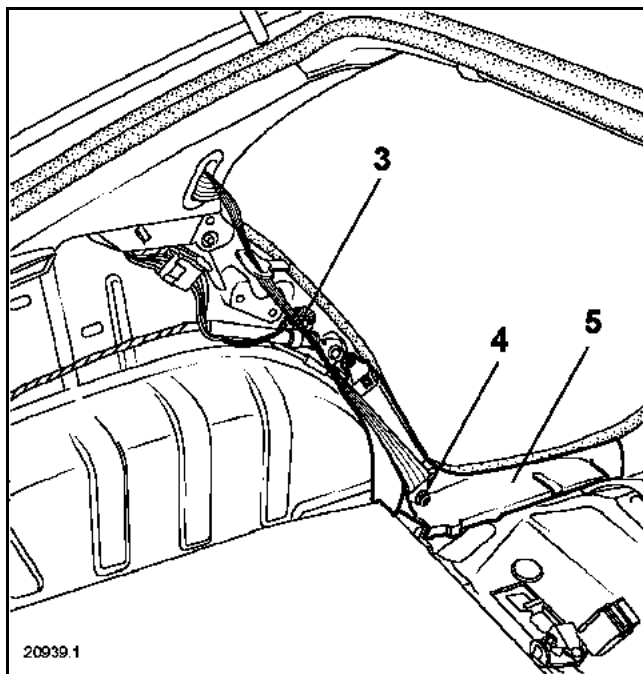

## Подушки безопасности и преднатяжители ремней безопасности

Чтобы снять узел преднатяжитель/ремень безопасности, снимите:

- верхнюю облицовку,
- болты крепления (6) ремня безопасности и катушки ремня безопасности.

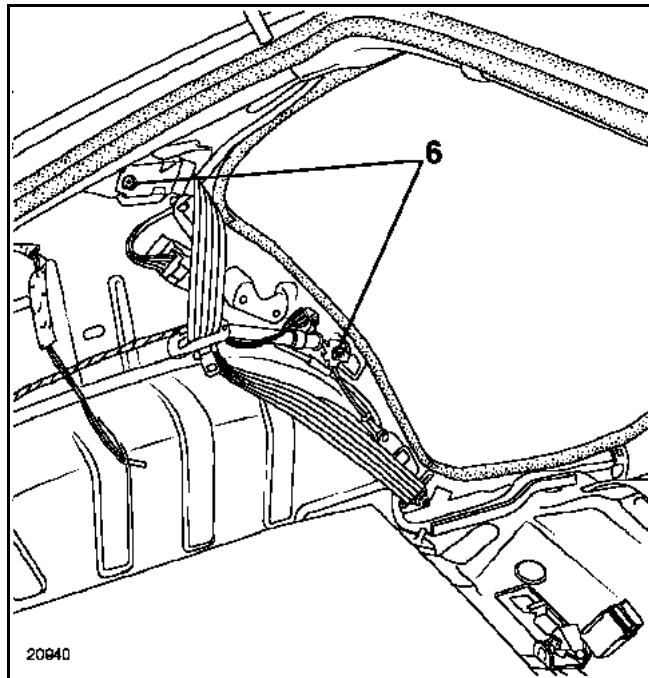

Чтобы снять только преднатяжитель, возможно отделить ремень нажатием на фиксатор (7).

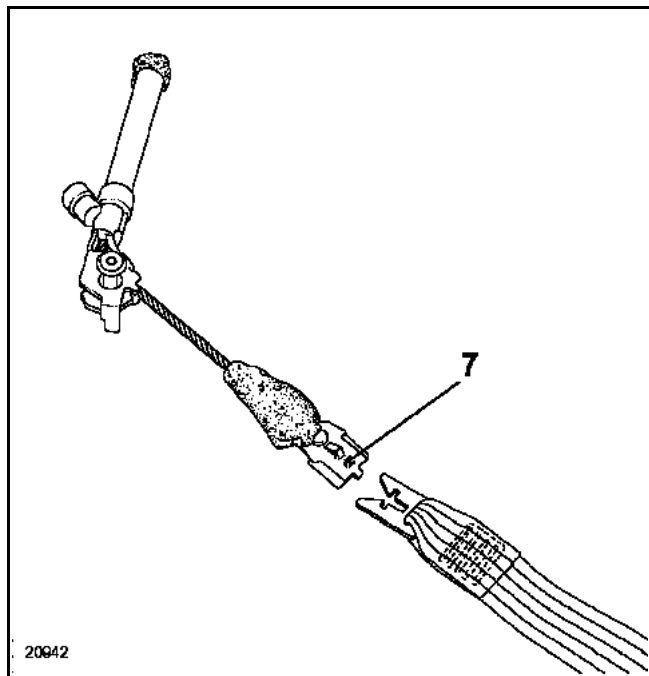

### УСТАНОВКА

Затяните болты, соблюдая момент затяжки **4,5 даН.м.**

После замены неисправных элементов и подключения разъемов убедитесь в правильном расположении фиксаторов и проведите контроль с помощью диагностического прибора. Если все в порядке, то разблокируйте электронный блок.

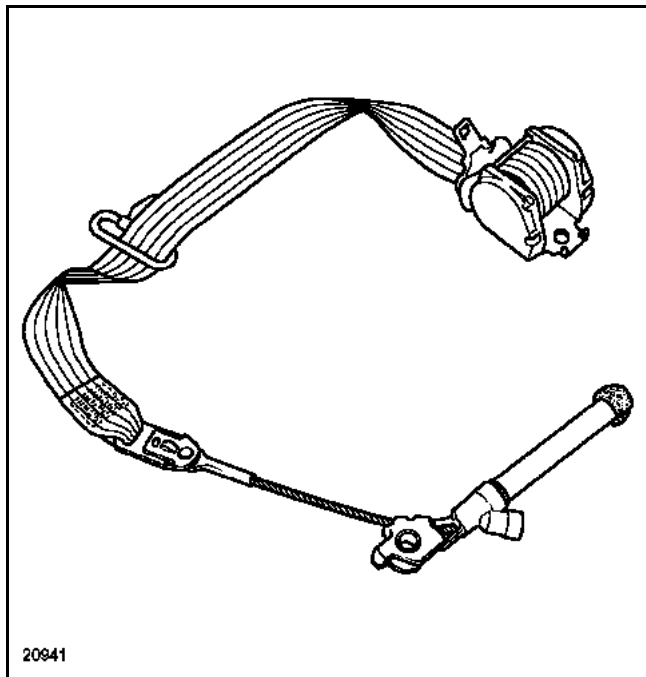

## Подушки безопасности и преднатяжители ремней безопасности

## МОДУЛЬ БОКОВОЙ ШТОРКИ БЕЗОПАСНОСТИ

Модуль боковой шторки безопасности или подушки безопасности для защиты головы пассажира установлен под обивкой потолка.

При разворачивании шторка безопасности разжимает зажимы крепления обивки потолка.

Для доступа к газогенератору (1) необходимо снять задние обивки.

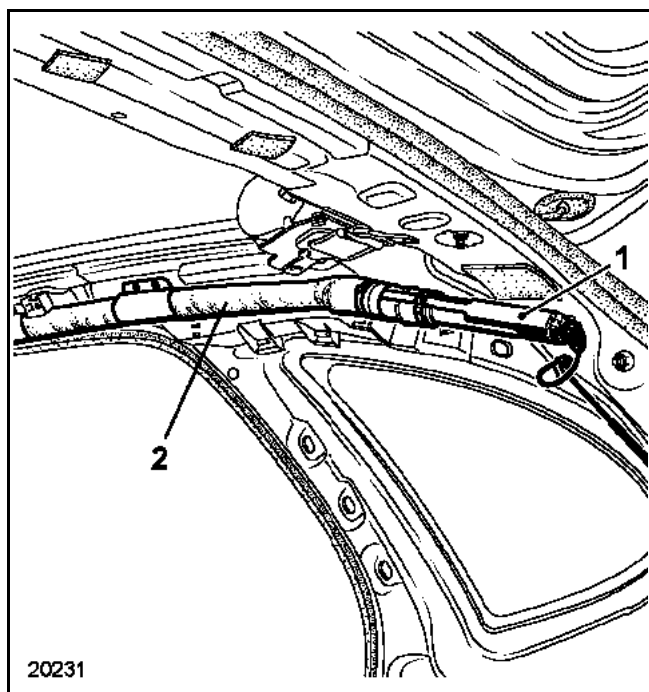

## СНЯТИЕ

**ВАЖНОЕ ЗАМЕЧАНИЕ!** Перед проведением работ со шторкой безопасности заблокируйте электронный блок с помощью диагностического прибора. При этом все цепи воспламенения блокируются, а на щитке приборов загорается сигнальная лампа подушек безопасности (при включенном зажигании).

Для снятия модуля подушки безопасности (2) и надувной подушки безопасности необходимо снять обивку крыши (см. Техническую ноту "Кузов автомобиля"). Для этого снимите:

– поручни с помощью приспособления Car. 1597,

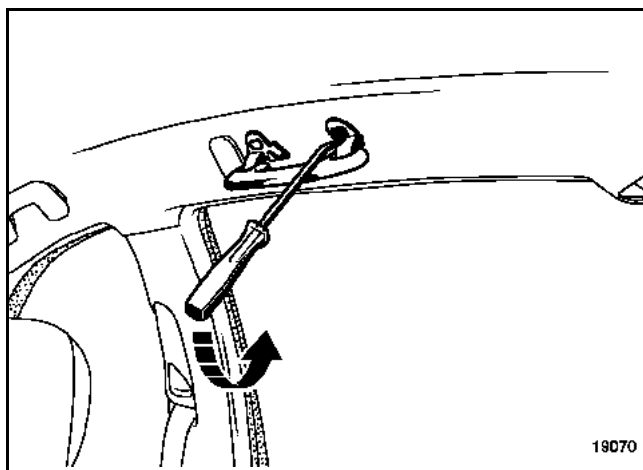

## Подушки безопасности и преднатяжители ремней безопасности

- верхнее крепление центрального заднего ремня безопасности,
- облицовку багажного отделения и боковины,

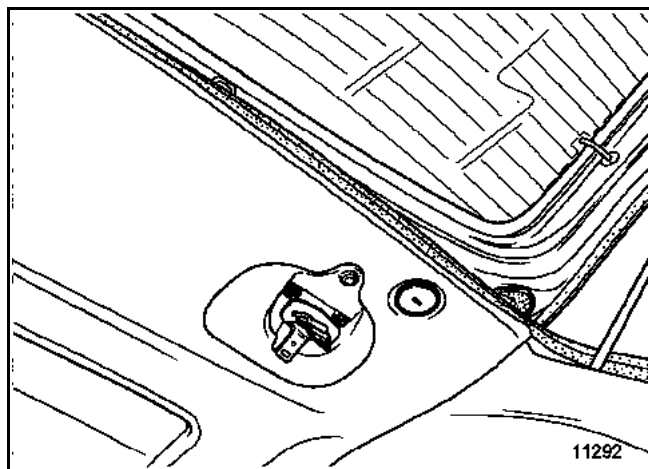

- облицовку центральных стоек,
- облицовку стоек проема ветрового окна,
- центральный плафон освещения,
- держатель плафона освещения,
- солнцезащитные козырьки и их крепления.

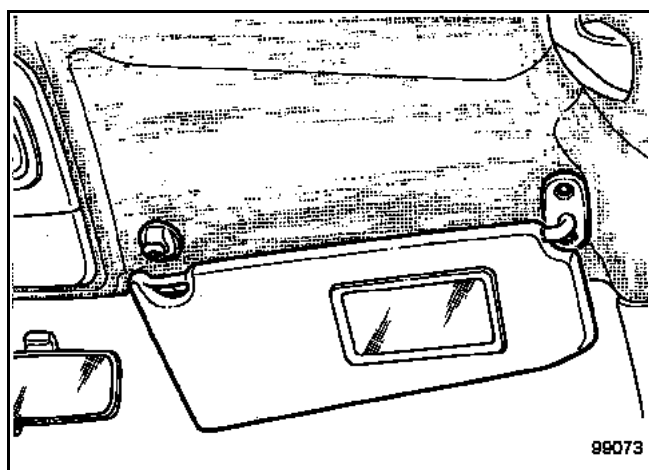

Высвободите электропроводку модуля подушки безопасности, предварительно отключив его разъем.

Снимите узел подушки безопасности.

**ВАЖНОЕ ЗАМЕЧАНИЕ!** При утилизации несработавшей подушки безопасности обязательно ознакомьтесь с главой "Процедура обезвреживания".

## УСТАНОВКА

**ВНИМАНИЕ!** При срабатывании модуля боковой шторки безопасности вследствие удара из-за деформации и повреждения креплений необходимо в обязательном порядке установить пластину, поставляемую в качестве запасной детали.

## Запасные части, необходимые для ремонта:

- модуль шторки безопасности,
- пластина (складской №: 82.00.157.150),
- две специальные заклепки (складской №: 77.03.072.050),
- специальный клей (складской №: 77.11.171.805).

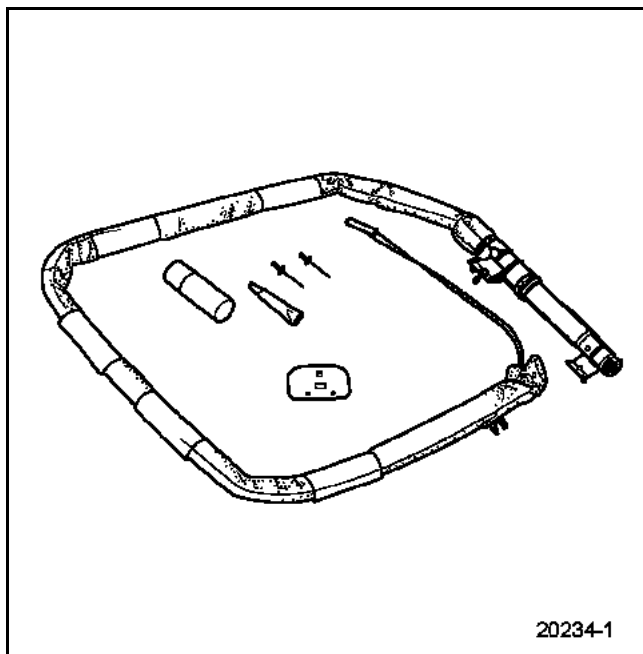

## Подушки безопасности и преднатяжители ремней безопасности

**Установка пластины** (после срабатывания боковой шторки безопасности).

Пластина предназначена для усиления крепления первой скобы шторки безопасности (4).

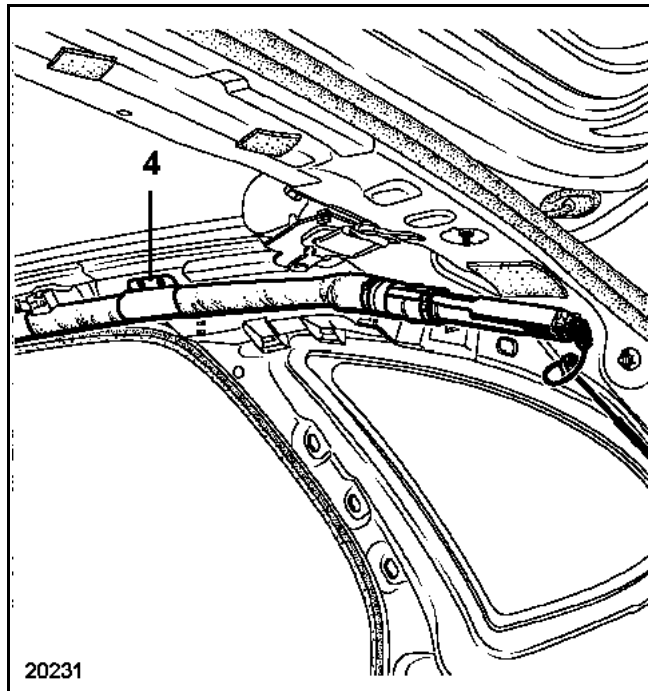

Снимите пластину (1), поврежденную вследствие срабатывания подушки безопасности.

Установите крепежную пластину с помощью двух установочных выступов (2).

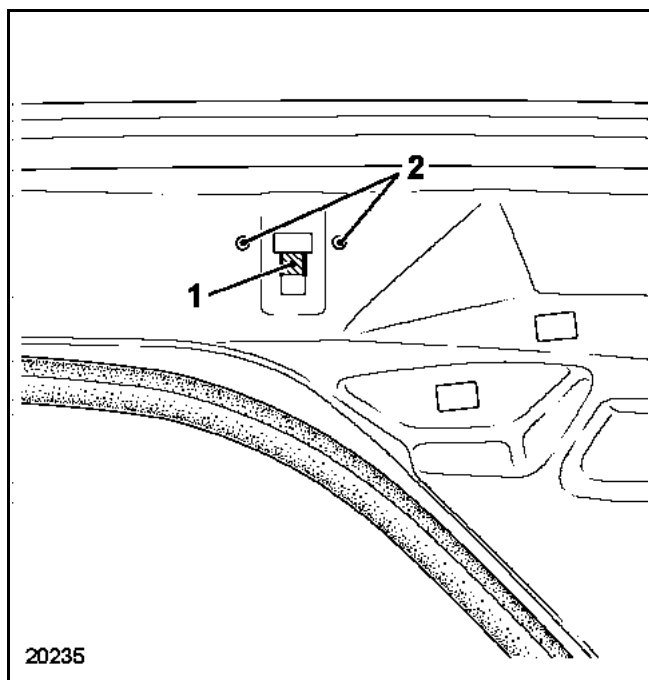

С помощью сверла диаметром  $\varnothing 5,2$  мм, просверлите два крепежных отверстия в пластине (3), затем снимите пластину.

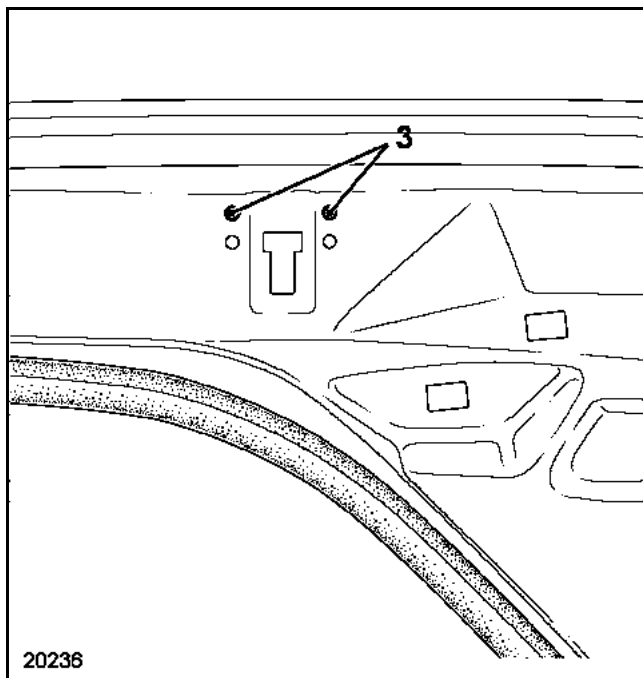

Нанесите красящий (антикоррозийный) состав.

Очистите и обезжирьте поверхности, подлежащие склеиванию.

Нанесите клей на пластину, предварительно нанеся прилагаемый активатор.

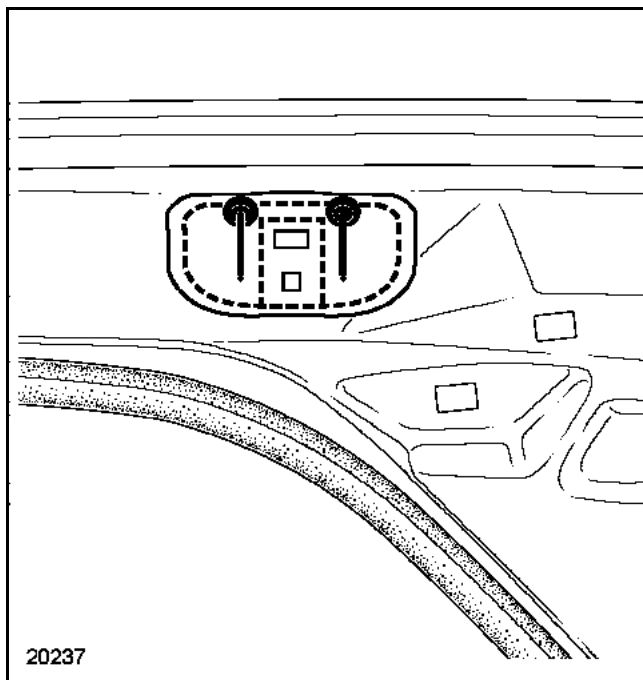

Установите пластину с помощью двух выступов.



## Подушки безопасности и преднатяжители ремней безопасности

Установите на место две заклепки.

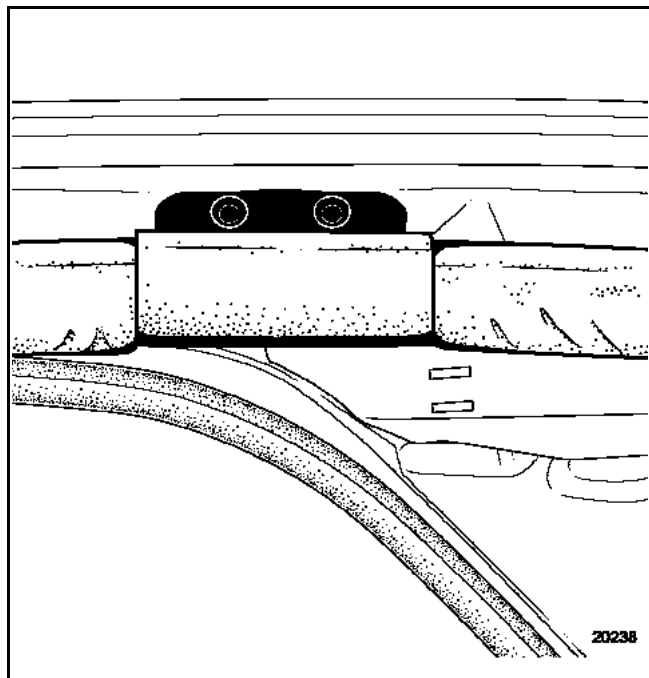

Введите защитный состав для скрытых полостей (см. Техническую ноту "Кузов автомобиля").

**ВНИМАНИЕ!** Клей и заклепки являются специальными и ни в коем случае не следует заменять их на другие, с иным складским номером.

## Установка на место модуля

Установите на место модуль шторки безопасности, не затягивая болты крепления.

При установке шторки безопасности сначала установите держатель (1).

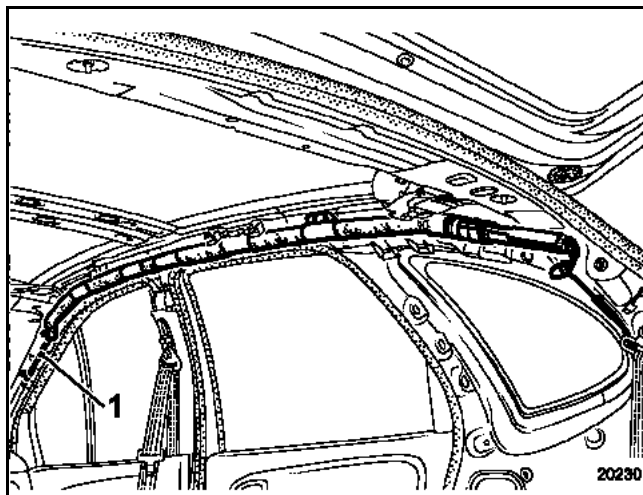

Установите все зажимы.

Затяните болты крепления моментом затяжки **0,8 даН.м.**

Соедините разъем, обращая внимание на правильность фиксации.

Произведите проверку с помощью диагностического прибора. Если все в порядке, то разблокируйте электронный блок. В противном случае см. главу "Диагностика".

**ВНИМАНИЕ!** Малейшее отклонение от этих правил может привести к выходу из строя систем.

### ПРОЦЕДУРА ОБЕЗВРЕЖИВАНИЯ

**ВНИМАНИЕ!** Данная процедура не проводится, если местное законодательство предусматривает специальную процедуру, одобренную и разосланную отделом методов, ремонта и диагностики.

Для предупреждения несчастного случая пиротехнические газогенераторы должны быть обезврежены перед утилизацией всего автомобиля или одного узла.

Обязательно используйте приспособление **Eié. 1287** и переходные провода **Eié. 1287-01** и **Eié. 1287-02**.

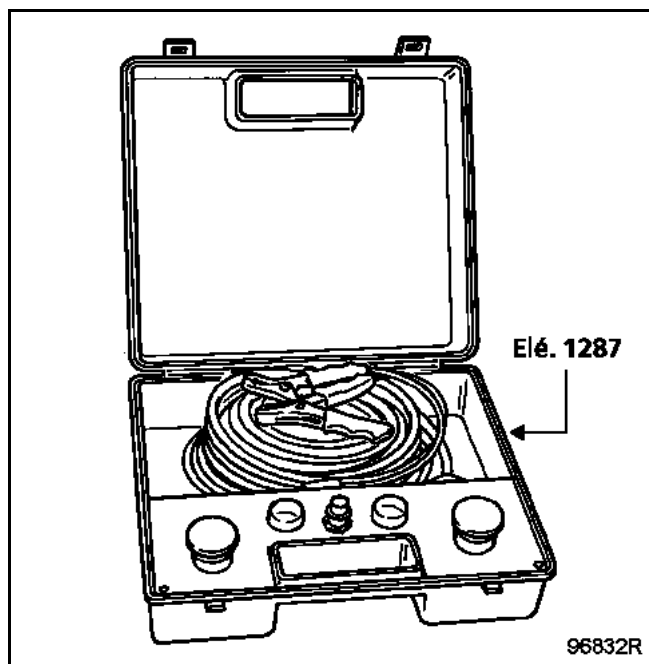

**ВАЖНОЕ ЗАМЕЧАНИЕ!** Запрещается повторно использовать пиротехнические устройства. Преднатяжители ремней безопасности или подушки безопасности утилизируемого автомобиля должны быть обязательно обезврежены.

**НАПОМИНАНИЕ:** каждая деталь предназначена для автомобилей определенного типа и ни в коем случае не должна устанавливаться на автомобили другого типа. **Детали не являются взаимозаменяемыми.**

**ВНИМАНИЕ!** не вызывайте срабатывания преднатяжителей ремней безопасности, возвращаемых по гарантии из-за неисправности замка ремня безопасности. Из-за этого становится невозможной проверка детали поставщиком. Возвратите снятую деталь в упаковке новой детали.

### ● ПРЕДНАТЯЖИТЕЛИ РЕМНЕЙ БЕЗОПАСНОСТИ

**Обезвреживание узла непосредственно на автомобиле:**

Выведите автомобиль из мастерской.

Подсоедините приспособление для обезвреживания **Eié. 1287** к преднатяжителю после снятия крышки салазок сиденья.

Размотайте весь провод прибора для того, чтобы удалиться на достаточное расстояние от автомобиля (около **10 метров**) при срабатывании преднатяжителя.

Подсоедините оба провода питания прибора к источнику питания.

Проверьте, не находится ли кто-либо вблизи автомобиля, и обезвредьте преднатяжитель, одновременно нажав на обе кнопки прибора.

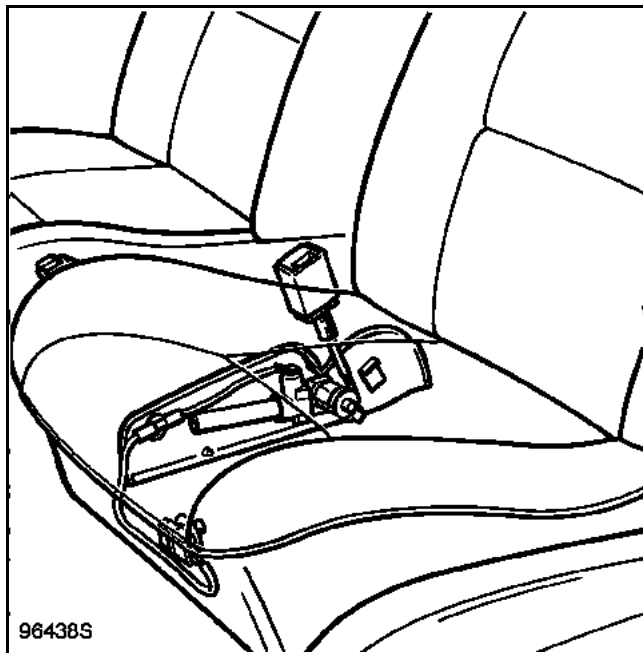

**Обезвреживание узла после снятия с автомобиля**

Выполните те же действия, что и при обезвреживании подушки безопасности водителя, при этом поместите узел в поставленные друг на друга старые шины (см. ниже).

### ● БОКОВЫЕ ШТОРКИ БЕЗОПАСНОСТИ

Обезвреживание данных элементов может проводиться только при их снятии с автомобиля и вне мастерской.

Установите модуль в тиски так, чтобы крепления были зажаты (при этом крепления должны быть направлены вниз, тиски должны быть надежно закреплены на верстаке, верстак должен быть вмурован в пол и на нем не должно быть никаких инструментов).

Убедитесь, что разворачиванию надувной камеры ничто не мешает.

Размотайте весь провод прибора для того, чтобы находиться на достаточном расстоянии от узла (около **10 метров**) при срабатывании, и подсоедините прибор к подушке безопасности.

Подсоедините оба провода питания приспособления для утилизации **Elé. 1287** к источнику питания.

Проверьте, не находится ли кто-либо поблизости, и обезвредьте подушку безопасности, одновременно нажав на обе кнопки на приборе.